

PERATURAN DESA NGADIREJO
NOMOR 7 TAHUN 2020
TENTANG
RENCANA KERJA PEMERINTAH DESA
(RKP Desa)
TAHUN ANGGARAN 2021



PEMERINTAH KABUPATEN TEMANGGUNG
KECAMATAN NGADIREJO
DESA NGADIREJO



PERATURAN DESA NGADIREJO

NOMOR 7 TAHUN 2020

TENTANG

RENCANA KERJA PEMERINTAH DESA (RKPDesa)
DESA NGADIREJO KECAMATAN NGADIREJO KABUPATEN TEMANGGUNG
TAHUN 2021

DENGAN RAHMAT TUHAN YANG MAHA ESA

KEPALA DESA NGADIREJO,

- Menimbang : a. bahwa untuk melaksanakan ketentuan Pasal 79 Undang-Undang Nomor 6 Tahun 2014 tentang Desa, perlu menyusun perencanaan pembangunan Desa sesuai dengan kewenangannya dengan mengacu pada perencanaan pembangunan Kabupaten;
- b. bahwa berdasarkan pertimbangan sebagaimana dimaksud huruf a, perlu menetapkan Peraturan Desa tentang Rencana Kerja Pemerintah Desa (RKP Desa) Tahun 2021;
- Mengingat : 1. Undang-Undang Nomor 13 Tahun 1950 tentang Pembentukan Daerah-daerah Kabupaten dalam lingkungan Propinsi Jawa Tengah;
2. Undang-Undang Nomor 25 Tahun 2004 tentang Sistem Perencanaan Pembangunan Nasional (Lembaran Negara Republik Indonesia Tahun 2004 Nomor 104, Tambahan lembaran Negara Republik Indonesia Nomor 4421)
3. Undang-Undang Nomor 17 tahun 2007 tentang Rencana Pembangunan Jangka Panjang Nasional tahun 2005–2025 (Tambahan Lembaran Negara Republik Indonesia Nomor 4700);

4. Undang-Undang Nomor 12 Tahun 2011 tentang Pembentukan Peraturan Perundang-undangan (Lembaran Negara Republik Indonesia Tahun 2011 Nomor 82, Tambahan Lembaran Negara Republik Indonesia Nomor 5234);
5. Undang-undang Nomor 6 tahun 2014 Tentang Desa (Tambahan Lembaran Negara Republik Indonesia Nomor 5495);
6. Undang-Undang Nomor 23 Tahun 2014 tentang Pemerintahan Daerah sebagaimana telah beberapa kali diubah dengan Undang-Undang Nomor 9 Tahun 2015 tentang Perubahan Atas Undang-Undang Nomor 23 Tahun 2014 tentang Pemerintahan Daerah (Lembaran Negara Republik Indonesia Tahun 2015 Nomor 58, Tambahan Lembaran Negara Republik Indonesia Nomor 5679);
7. Peraturan Pemerintah Nomor 43 Tahun 2014 tentang Peraturan Pelaksanaan Undang-Undang Nomor 6 Tahun 2014 tentang Desa sebagaimana telah beberapa kali diubah terakhir dengan Peraturan Pemerintah Nomor 11 Tahun 2019 tentang Perubahan Kedua Atas Peraturan Pemerintah Nomor 43 Tahun 2014 tentang Peraturan Pelaksanaan Undang-Undang Nomor 6 Tahun 2014 tentang Desa (Lembaran Negara Republik Indonesia Tahun 2019 Nomor 41);
8. Peraturan Pemerintah Nomor 60 Tahun 2014 tentang Dana Desa yang Bersumber dari Anggaran Pendapatan dan Belanja Negara, sebagaimana telah diubah dengan Peraturan Pemerintah Nomor 22 Tahun 2015 tentang Perubahan atas Peraturan Pemerintah Nomor 60 Tahun 2014 tentang Dana Desa yang Bersumber dari Anggaran Pendapatan dan Belanja Negara (Lembaran Negara Republik Indonesia Tahun 2015 Nomor 88, Tambahan Lembaran Negara Republik Indonesia Nomor 5694);

9. Peraturan Pemerintah Nomor 59 Tahun 2020 tentang Pelaksanaan Pencapaian Tujuan Pembangunan Berkelanjutan (Lembaran Negara Republik Indonesia Tahun 2020 Nomor 136);
10. Peraturan Menteri Dalam Negeri Nomor 114 Tahun 2014 tentang Pedoman Pembangunan Desa (Berita Negara Republik Indonesia Tahun 2014 Nomor 2094);
11. Peraturan Menteri Desa PDTT No. 13 Tahun 2020 Tentang Prioritas Penggunaan Dana Desa 2021
12. Peraturan Daerah Kabupaten Temanggung Nomor 10 Tahun 2008 tentang Rencana Pembangunan Jangka Panjang Daerah Kabupaten Temanggung Tahun 2005-2025 (Lembaran Daerah Kabupaten Temanggung Tahun 2008 Nomor 10);
13. Peraturan Daerah Kabupaten Temanggung Nomor 14 Tahun 2015 tentang Penyelenggaraan Pemerintahan Desa (Lembaran Daerah Kabupaten Temanggung Tahun 2015 Nomor 14, Tambahan Lembaran Daerah Kabupaten Temanggung Nomor 57);
14. Peraturan Daerah Kabupaten Temanggung Nomor 2 Tahun 2018 tentang Rencana Pembangunan Jangka Menengah Daerah Kabupaten Temanggung Tahun 2018-2023;
15. Peraturan Bupati Temanggung Nomor 14 tahun 2015 tentang Penyelenggaraan Pemerintahan di Desa;
16. Peraturan Bupati Kabupaten Temanggung Nomor 46 Tahun 2016 tentang Pedoman Perencanaan Pembangunan Desa (Berita Daerah kabupaten Temanggung Tahun 2016 Nomor 46);
17. Peraturan Bupati Temanggung Nomor 46 Tahun 2018 tentang Daftar Kewenangan Desa Berdasarkan Hak Asal Usul dan Kewenangan Lokal Berskala Desa di Kabupaten Temanggung (Lembaran Daerah Kabupaten Temanggung Tahun 2018 Nomor 47).
18. Peraturan Desa Ngadirejo Nomor 3 Tahun 2017 tentang Kedudukan, Susunan Organisasi, Tugas dan Fungsi, serta Tata Kerja Pemerintah Desa Ngadirejo;

19. Peraturan Desa Ngadirejo Nomor 4 Tahun 2017 tentang Pengelolaan Kekayaan Desa.
20. Peraturan Desa Ngadirejo Nomor 4 Tahun 2019 tentang Kewenangan Berdasarkan Hak Asal Usul dan Kewenangan Lokal Berskala Desa;
21. Peraturan Desa Ngadirejo Nomor 6 Tahun 2020 tentang Rencana Pembangunan Jangka Menengah Desa Tahun 2020 – 2026.

Dengan Kesepakatan Bersama
BADAN PERMUSYAWARATAN DESA NGADIREJO
dan
KEPALA DESA NGADIREJO

MEMUTUSKAN :

Menetapkan : PERATURAN DESA TENTANG RENCANA KERJA PEMERINTAH
DESA (RKP DESA) TAHUN 2021

BAB I
KETENTUAN UMUM

Pasal 1

Dalam Peraturan Desa ini yang dimaksud dengan :

1. Kepala Desa adalah Kepala Desa Ngadirejo Kecamatan Ngadirejo Kabupaten Temanggung.
2. Desa adalah Kesatuan Masyarakat Hukum yang memiliki batas wilayah yang berwenang untuk mengatur dan mengurus urusan Pemerintahan, kepentingan masyarakat setempat berdasarkan prakarsa masyarakat, hak asal usul, dan /atau hak tradisional yang diakui dan dihormati dalam sistem Pemerintahan Negara Republik Indonesia.
3. Pemerintah Desa adalah Kepala Desa dibantu Perangkat Desa sebagai unsur penyelenggara Pemerintahan Desa.
4. Pemerintahan Desa adalah penyelenggaraan urusan pemerintahan dan kepentingan masyarakat setempat dalam sistem pemerintahan Negara Republik Indonesia.
5. Kewenangan Desa adalah kewenangan yang dimiliki Desa meliputi kewenangan di bidang penyelenggaraan Pemerintahan Desa,

pelaksanaan Pembangunan Desa, Pembinaan Kemasyarakatan Desa, dan Pemberdayaan Masyarakat Desa berdasarkan prakarsa masyarakat, hak asal usul dan adat istiadat Desa.

6. Kewenangan berdasarkan hak asal usul adalah hak yang merupakan warisan yang masih hidup dan prakarsa Desa atau prakarsa masyarakat Desa sesuai dengan perkembangan kehidupan masyarakat.
7. Kewenangan lokal berskala Desa adalah kewenangan untuk mengatur dan mengurus kepentingan masyarakat Desa yang telah dijalankan oleh Desa atau mampu dan efektif dijalankan oleh Desa atau yang muncul karena perkembangan Desa dan prakarsa masyarakat Desa.
8. Badan Permusyawaratan Desa adalah Lembaga yang melaksanakan fungsi pemerintahan yang anggotanya merupakan wakil dari penduduk desa berdasarkan keterwakilan wilayah dan ditetapkan secara demokratis.
9. Lembaga Kemasyarakatan Desa atau disebut dengan nama lain adalah lembaga yang dibentuk oleh masyarakat sesuai dengan kebutuhan dan merupakan mitra pemerintah desa dalam memberdayakan masyarakat.
10. Lembaga adat Desa adalah merupakan lembaga yang menyelenggarakan fungsi adat istiadat dan menjadi bagian dari susunan asli Desa yang tumbuh dan berkembang atas prakarsa masyarakat Desa.
11. Dana Desa adalah dana yang bersumber dari anggaran pendapatan dan belanja negara yang diperuntukan bagi Desa yang ditransfer melalui Anggaran Pendapatan Dan Belanja Daerah kabupaten/kota digunakan untuk membiayai penyelenggaraan pemerintahan, pelaksanaan pembangunan, pembinaan kemasyarakatan dan pemberdayaan masyarakat.
12. Alokasi Dana Desa selanjutnya disingkat ADD, adalah Dana perimbangan yang diterima kabupaten/kota dalam Anggaran Pendapatan dan Belanja Daerah kabupaten/kota setelah dikurang dana alokasi khusus.
13. Anggaran Pendapatan dan Belanja Daerah, selanjutnya disingkat APBD adalah rencana keuangan tahunan Pemerintahan Daerah yang dibahas dan disetujui bersama oleh Pemerintah Daerah dan Dewan Perwakilan Rakyat Daerah, dan ditetapkan dengan Peraturan Daerah.

14. Anggaran Pendapatan dan Belanja Desa, selanjutnya disebut APB Desa, adalah rencana keuangan tahunan pemerintahan desa.
15. Musyawarah Desa atau yang disebut dengan nama lain adalah musyawarah antara Badan Permusyawaratan Desa, Pemerintah Desa, dan unsur masyarakat yang diselenggarakan oleh Badan Permusyawaratan Desa untuk menyepakati hal yang bersifat strategis.
16. Musyawarah Perencanaan Pembangunan Desa atau yang disebut dengan nama lain adalah musyawarah antara Badan Permusyawaratan Desa, Pemerintah Desa, dan unsur masyarakat yang diselenggarakan oleh Pemerintah Desa untuk menetapkan prioritas, program, kegiatan, dan kebutuhan Pembangunan Desa yang didanai oleh Anggaran Pendapatan dan Belanja Desa, swadaya masyarakat Desa, dan/atau Anggaran Pendapatan dan Belanja Daerah Kabupaten Temanggung.
17. Peraturan Desa adalah peraturan perundang-undangan yang ditetapkan oleh Kepala Desa setelah dibahas dan disepakati bersama Badan Permusyawaratan Desa.
18. Pembangunan Desa adalah upaya peningkatan kualitas hidup dan kehidupan untuk sebesar-besarnya kesejahteraan masyarakat Desa.
19. Perencanaan Pembangunan Desa adalah proses tahapan kegiatan yang diselenggarakan oleh pemerintah Desa dengan melibatkan Badan Permusyawaratan Desa dan unsur masyarakat secara partisipatif guna pemanfaatan dan pengalokasian sumber daya desa dalam rangka mencapai tujuan pembangunan desa.
20. Pembangunan Partisipatif Temanggung adalah suatu sistem pengelolaan pembangunan di desa dan kawasan perdesaan yang dikoordinasikan oleh kepala Desa dengan mengedepankan kebersamaan, kekeluargaan, dan kegotongroyongan guna mewujudkan pengarusutamaan perdamaian dan keadilan sosial.
21. Pemberdayaan Masyarakat Desa adalah upaya mengembangkan kemandirian dan kesejahteraan masyarakat dengan meningkatkan pengetahuan, sikap, keterampilan, perilaku, kemampuan, kesadaran, serta memanfaatkan sumber daya melalui penetapan kebijakan, program, kegiatan, dan pendampingan yang sesuai dengan esensi masalah dan prioritas kebutuhan masyarakat Desa.

22. Pengkajian Keadaan Desa adalah proses penggalian dan pengumpulan data mengenai keadaan obyektif masyarakat, masalah, potensi, dan berbagai informasi terkait yang menggambarkan secara jelas dan lengkap kondisi serta dinamika masyarakat Desa.
23. Data Desa adalah gambaran menyeluruh mengenai potensi yang meliputi sumber daya alam, sumber daya manusia, sumber dana, kelembagaan, sarana prasarana fisik dan sosial, kearifan lokal, ilmu pengetahuan dan teknologi, serta permasalahan yang dihadapi desa.
24. Rencana Pembangunan Jangka Menengah Desa, selanjutnya disingkat RPJM Desa, adalah Rencana Kegiatan Pembangunan Desa untuk jangka waktu 6 (enam) tahun.
25. Rencana Kerja Pemerintah Desa, selanjutnya disingkat RKP Desa, adalah penjabaran dari RPJM Desa untuk jangka waktu 1 (satu) tahun.
26. Daftar Usulan RKP Desa adalah penjabaran RPJM Desa yang menjadi bagian dari RKP Desa untuk jangka waktu 1 (satu) tahun yang akan diusulkan Pemerintah Desa kepada Pemerintah Daerah Kabupaten Temanggung melalui mekanisme perencanaan pembangunan Daerah.
27. Keuangan Desa adalah semua hak dan kewajiban Desa yang dapat dinilai dengan uang serta segala sesuatu berupa uang dan barang yang berhubungan dengan pelaksanaan hak dan kewajiban Desa.
28. Aset Desa adalah barang milik Desa yang berasal dari kekayaan asli Desa, dibeli atau diperoleh atas beban Anggaran Pendapatan dan Belanja Desa atau perolehan hak lainnya yang sah.
29. Visi adalah rumusan umum mengenai keadaan yang diinginkan pada akhir periode perencanaan
30. Misi adalah rumusan umum mengenai upaya-upaya yang akan dilaksanakan untuk mewujudkan visi.

BAB II

MAKSUD DAN TUJUAN

Pasal 2

Peraturan Desa ini ditetapkan dengan maksud untuk menjabarkan program kegiatan sebagaimana tercantum dalam RPJM DESA Ngadirejo Tahun 2020-2026.

Pasal 3

Tujuan ditetapkan Peraturan Desa ini adalah :

- a. Memberikan acuan bagi Pemerintah Desa dalam penyusunan APBDesa yang dijabarkan lebih lanjut dengan peraturan kepala Desa, peraturan bersama kepala Desa dan keputusan Kepala Desa;
- b. Untuk merealisasikan program kegiatan sebagaimana yang telah disepakati bersama dalam dokumen RPJM Desa jangka waktu 1 (satu) tahun.

BAB III

PRIORITAS (PENGUNAAN DANA DESA) UNTUK PEMBANGUNAN DESA

Pasal 4

Prioritas penggunaan Dana Desa untuk pembangunan Desa dialokasikan untuk mencapai tujuan pembangunan Desa yaitu meningkatkan kesejahteraan masyarakat Desa dan kualitas hidup manusia serta penanggulangan kemiskinan, melalui :

- a. pemulihan ekonomi nasional sesuai kewenangan Desa;
- b. program prioritas nasional sesuai kewenangan Desa; dan
- c. Adaptasi kebiasaan baru.

Pasal 5

Prioritas penggunaan Dana Desa sebagaimana dimaksud dalam Pasal 4 huruf a, meliputi:

- a. pembentukan, pengembangan, dan revitalisasi badan usaha milik Desa/badan usaha milik Desa bersama untuk pertumbuhan ekonomi Desa merata;
- b. penyediaan listrik Desa untuk mewujudkan Desa berenergi bersih dan terbarukan; dan
- c. pengembangan usaha ekonomi produktif yang diutamakan dikelola badan usaha milik Desa/badan usaha milik Desa bersama untuk mewujudkan konsumsi dan produksi Desa sadar lingkungan.

Pasal 6

Prioritas penggunaan Dana Desa sebagaimana dimaksud dalam Pasal 4 huruf b didasarkan atas kondisi dan potensi Desa, sejalan dengan pencapaian target RPJM Desa dan RKP Desa setiap tahunnya, yang diantaranya dapat meliputi:

- a. pendataan Desa, pemetaan potensi dan sumber daya, dan pengembangan teknologi informasi dan komunikasi sebagai upaya memperluas kemitraan untuk pembangunan Desa;
- b. pengembangan Desa wisata untuk pertumbuhan ekonomi Desa merata;
- c. penguatan ketahanan pangan dan pencegahan stunting di Desa untuk mewujudkan Desa tanpa kelaparan; dan
- d. Desa inklusif untuk meningkatkan keterlibatan perempuan Desa, Desa damai berkeadilan, serta mewujudkan kelembagaan Desa dinamis dan budaya desa adaptif.

Pasal 7

Prioritas penggunaan Dana Desa untuk adaptasi kebiasaan baru Desa sebagaimana dimaksud dalam Pasal 4 huruf c diprioritaskan untuk pencapaian SDGs Desa :

- a. mewujudkan Desa sehat dan sejahtera melalui Desa Aman COVID-19; dan
- b. mewujudkan Desa tanpa kemiskinan melalui Bantuan Langsung Tunai Dana Desa.

BAB IV
PRIORITAS (PENGUNAAN DANA DESA)
UNTUK PEMBERDAYAAN MASYARAKAT DESA

Pasal 8

Penggunaan Dana Desa yang bersumber dari APBN untuk Pemberdayaan Masyarakat Desa terutama untuk penanggulangan kemiskinan dan peningkatan akses atas sumber daya ekonomi, sejalan dengan pencapaian target RPJM Desa dan RKP Desa setiap tahunnya, yang diantaranya dapat mencakup:

- a. Pemenuhan kebutuhan pangan.
- b. pengembangan pos kesehatan Desa dan Polindes;
- c. pengelolaan dan pembinaan Posyandu;
- d. pembinaan dan pengelolaan pendidikan anak pra sekolah;
- e. pendirian dan pengembangan BUM Desa;
- f. pembangunan dan pengelolaan perikanan;
- g. pembangunan dan pengelolaan lumbung pangan Desa;
- h. pembuatan pupuk dan pakan organik untuk pertanian dan perikanan;
- i. pengembangan ternak secara kolektif;
- j. mendukung kegiatan ekonomi baik yang dikembangkan oleh BUM Desa maupun oleh kelompok usaha masyarakat Desa lainnya;
- k. pembentukan dan peningkatan kapasitas Kader Pemberdayaan Masyarakat Desa;
- l. penyelenggaraan promosi kesehatan dan gerakan hidup bersih dan sehat;
- m. peningkatan kapasitas kelompok masyarakat melalui:
 - kelompok usaha ekonomi produktif;
 - kelompok perempuan;
 - kelompok tani;
 - kelompok masyarakat miskin;
 - kelompok pemuda;

Pasal 9

Rencana Kerja Pemerintah Desa (RKP Des) Ngadirejo merupakan lampiran dan bagian yang tidak terpisahkan dari Peraturan Desa ini.

BAB VI
KETENTUAN PENUTUP

Pasal 10

Peraturan Desa ini mulai berlaku pada tanggal diundangkan.

Agar setiap orang mengetahuinya, memerintahkan pengundangan Peraturan Desa ini dengan penempatannya dalam Lembaran Desa Ngadirejo

Ditetapkan di Ngadirejo

pada tanggal 26 Oktober 2020



KEPALA DESA NGADIREJO ,

KEPALA DESA
NGADIREJO

NURULIATIQOH

Diundangkan di Ngadirejo

pada tanggal 26 Oktober 2020

SEKRETARIS DESA NGADIREJO ,

A circular official stamp in purple ink, partially overlapping the signature. The outer ring contains the text "PENERINTAH DESA NGADIREJO" at the top and "KECAMATAN NGADIREJO" at the bottom. The center of the stamp contains the text "SEKRETARIS DESA NGADIREJO". A handwritten signature in black ink is written over the stamp. Below the stamp, the name "MUHAMMAD ANTON RIFAT" is printed in black capital letters.

MUHAMMAD ANTON RIFAT

LEMBARAN DESA NGADIREJO TAHUN 2020 NOMOR 7

1. SISTEMATIKA RENCANA KERJA PEMERINTAH DESA

Rencana Kerja Pemerintah Desa Ngadirejo (RKP-Des) Tahun 2020 disusun dengan sistematika sebagai berikut:

BAB I : PENDAHULUAN

- A. Latar Belakang
- B. Dasar Hukum
- C. Maksud dan Tujuan

BAB II : EVALUASI PELAKSANAAN RKP DESA

- A. Hasil evaluasi tahun 2020
- B. Evaluasi pelaksanaan RKP Desa tahun 2020 terhadap RPJMDesa.

BAB III : VISI, MISI DAN ARAH KEBIJAKAN

- A. Visi
- B. Misi
- C. Arah Kebijakan

BAB IV : RENCANA PEMERINTAH DESA

- A. Prioritas Program dan kegiatan yang dikelola oleh Desa.
- B. Prioritas program dan kegiatan yang dikelola melalui kerjasama antar Desa dan pihak ketiga.
- C. Rencana program dan kegiatan yang dikelola oleh Desa sebagai kewenangan penugasan dari Pemerintah, Pemerintah Provinsi, dan Pemerintah Kabupaten.

BAB V : DAFTAR USULAN RKP Desa

- A. Prioritas Program yang diusulkan kepada pemerintah daerah provinsi dan pemerintah daerah.
- B. Pembangunan Kawasan Perdesaan.

BAB VI : PENUTUP

BAB I

PENDAHULUAN

A. LATAR BELAKANG

Pembangunan desa sebagai bagian dari pembangunan nasional merupakan rangkaian upaya pembangunan yang berkesinambungan meliputi seluruh aspek kehidupan masyarakat dalam rangka perwujudan tujuan Desa, Daerah dan tujuan Nasional. Salah satu aspek penting dalam penyelenggaraan pemerintahan Desa dan terwujudnya otonomi Desa adalah keberhasilan pembangunan Desa. Oleh karenanya dalam pembangunan Desa dibutuhkan perencanaan yang sistematis, terarah, terpadu, menyeluruh, dan tanggap terhadap perubahan. Sebagai penunjang pembangunan Desa Ngadirejo perlu adanya pengenalan dan pemahaman kondisi wilayah Desa secara umum.

Gambaran Umum Desa

1. Kondisi Geografis

Desa Ngadirejo merupakan salah satu desa di wilayah Kecamatan Ngadirejo dengan batas wilayah sebagai berikut:

a. Batas Wilayah Desa

Letak geografi Desa Ngadirejo , terletak diantara :

Sebelah Utara	: Desa Ngaren
Sebelah selatan	: Kelurahan Manggong
Sebelah Barat	: Desa Gondang Winangun
Sebelah Timur	: Desa Gandu Wetan

b. Luas Wilayah Desa

1) Pemukiman	: 26 ha
2) Pertanian Sawah	: 20 ha
3) Perkantoran	: 0,13 ha
4) Sekolah	: 0,03 ha
5) Jalan	: 0,9 ha
6) Lapangan sepak bola	: 0,9 ha

c. Orbitasi

1) Jarak ke ibu kota kecamatan terdekat	: 1 KM
2) Lama jarak tempuh ke ibu kota kecamatan	: 7 Menit
3) Jarak ke ibu kota kabupaten	: 25 KM
4) Lama jarak tempuh ke ibu kota Kabupaten	: 1 Jam

Secara administrasi Desa Ngadirejo terbagi menjadi 7 (tujuh) Dusun terdiri dari 5 (lima) Rukun Warga (RW) dan 20 (dua puluh) Rukun Tangga (RT) sebagaimana tabel berikut:

NO	NAMA DUSUN	NAMA RW	JUMLAH RT
1	Dusun Kauman	RW 01	2
2	Dusun Sayangan	RW 02	2
3	Dusun Gendengan		2
4	Dusun Rejosari	RW 03	3
5	Dusun Ngempon	RW 04	2
6	Dusun Jagalan		1
7	Dusun Demangan	RW 05	8

2. Kondisi Demografis

1. Jumlah penduduk berdasarkan kk dan jenis kelamin

- 1) Jumlah Kepala Keluarga : 1230 kk
 - ◆ Jumlah laki - laki : 933 kk
 - ◆ Jumlah perempuan : 297 kk
- 2) Jumlah Penduduk : 3637 orang
 - ◆ Jumlah laki - laki : 1.807 orang
 - ◆ Jumlah perempuan : 1.830 orang

3) Jumlah Penduduk Menurut Usia :

NO	UMUR (TAHUN)	JUMLAH (JIWA)
1	0 - 4 Tahun	220
2	5 - 9 Tahun	272
3	10 - 14 Tahun	284
4	15 - 19 Tahun	271
5	20 - 24 Tahun	270
6	25 - 29 Tahun	281
7	30 - 34 Tahun	249
8	35 - 39 Tahun	232
9	40 - 44 Tahun	274
10	45 - 49 Tahun	274
11	50 - 54 Tahun	289
12	55 - 59 Tahun	249
13	60 - 64 Tahun	184
14	65 - 69 Tahun	119
15	70 - 74 Tahun	74
16	> 75 Tahun	95
JUMLAH		3.637

3. Keadaan Sosial

Kondisi sosial masyarakat Desa Ngadirejo ditunjukkan masih rendahnya gotong royong karena kondisi sudah semi perkotaan serta cenderung masih kuatnya budaya paternalistik. Meskipun demikian pola budaya seperti ini dapat dikembangkan sebagai kekuatan dalam pembangunan yang bersifat mobilitas masa. Disamping itu masyarakat Desa Ngadirejo yang cenderung memiliki sifat ekspresif, agamis dan terbuka dapat dimanfaatkan sebagai pendorong budaya transparansi dalam setiap penyelenggaraan pemerintahan dan pembangunan. Munculnya masalah kemiskinan, ketenagakerjaan dan perburuhan menyangkut pendapatan, status pemanfaatan lahan pada fasilitas umum menunjukkan masih adanya kelemahan pemahaman masyarakat terhadap hukum yang ada saat ini. Hal tersebut sebagai akibat dari tidak meratanya tingkat pendidikan yang diperoleh masyarakat.

a) Pendidikan

1. SD/ MI : 588 orang
2. SLTP/ MTs : 668 orang
3. SLTA/ MA : 805 orang
4. S1/ Diploma : 325 orang
5. Putus Sekolah : 26 orang
6. Buta Huruf : 35 orang

b) Lembaga Pendidikan

1. Gedung TK/PAUD : 9 buah
2. SD/MI : 4 buah
3. SLTP/MTs : 4 buah
4. SLTA/MA : 0 buah
5. TPQ /TPA : 13 buah

c) Kesehatan

1. Sarana Kesehatan

NO	SARANA KESEHATAN	JUMLAH
1	Posyandu	7
2	Bina Keluarga Balita	7
3	Bina Keluarga Lansia	7
4	Poli Klinik Desa (PKD)	1
5	Puskemas	1

2. Sarana Tenaga Kesehatan

NO	SARANA KESEHATAN	JUMLAH (BUAH)
1	Dokter	1
2	Perawat	4
3	Bidan Desa	1
4	Dukun Bayi terdidik	4

d) Keagamaan.

Jumlah pemeluk agama Desa Ngadirejo :

1. Islam : 3.350 orang
2. Katolik : 46 orang
3. Kristen : 232 orang
4. Hindu : 0 orang
5. Budha : 6 orang

e) Tempat Ibadah :

1. Masjid/ Musholla : 11 buah
2. Gereja : 2 buah
3. Pura : 0 buah
4. Vihara : 0 buah

f) Organisasi Pemuda, Olah raga dan Kesenian :

1. Karang Taruna : 1 kelompok
2. Kubro Siswa : 2 kelompok
3. Rebana : 6 kelompok
4. Sholawat Jawa : 1 kelompok
5. Sholawat Bantulan : 1 kelompok
6. Sepak Bola : 4 grup
7. Bulu Tangkis : 1 grup
8. Kelompok Kematian : 6 kelompok

g) Sarana dan Prasarana Kepemudaan dan Olah Raga

1. Lapangan Sepak Bola : 1 unit
2. Lapangan Volly : 1 unit
3. Lapangan Badminton : 2 line
4. Alat Akustik : 1 unit
5. Alat Camera : 1 unit

h) Kelompok Kesenian dan Organisasi Kepemudaan :

1. Warok LEMBAH SINDORO Rejosari
2. Topeng Ireng SEKAR ARUM Demangan

3. Rebana YUDHO DRONO Kauman
4. Rebana MATHOLI'UL HIDAYAH Gendengan
5. Rebana ITTIHADUL FATAH Jagalan
6. Rebana ROUDHOTUL MUNAWAROH Demangan
7. Rebana NURUL QOMAR Ngempon
8. Rebana NURUDZOLAM Sayangan
9. Maulud Jawa LARAS MADYA Rejosari
10. Sepak Bola TRISAKTI Rejosari
11. Sepak Bola PERSADA Demangan
12. Badminton TRISAKTI Ngadirejo
13. Karang Taruna BINA MUDA
14. Kelompok Kepemudaan Demangan
15. Kelompok Kepemudaan Kauman
16. Kelompok Kepemudaan Sayangan – Gendengan
17. Kelompok Kepemudaan Rejosari
18. Kelompok Kepemudaan Ngempon – Jagalan

4. Keadaan Ekonomi

Perekonomian Desa Ngadirejo secara umum didominasi pada sektor Perdagangan dan Wiraswasta yang masih membutuhkan pengelolaan penataan secara strategis supaya bisa tertata baik dan mendapatkan hasil yang maksimal.

a) Pertanian

Jenis Tanaman :

1. Padi sawah : 20 ha
2. Tembakau : 19 ha

b) Peternakan

Jenis ternak :

1. Kambing : 3 ekor
2. Ayam : 23 ekor
3. Burung : 120 ekor
4. Lain-lain : 13 ekor

c) Jumlah Penduduk menurut Jenis Pekerjaan

JENIS PEKERJAAN	LAKI-LAKI	PEREMPUAN
Belum/Tidak Bekerja	318	316
Mengurus Rumah		407
Pelajar/Mahasiswa	429	337

Pensiunan	34	19
PNS	35	36
TNI	3	
Kepolisian RI	1	1
Perdagangan	31	35
Petani	17	5
Peternak	3	3
Industri	1	
Transportasi	8	
Karyawan Swasta	213	122
Karyawan BUMN	20	6
Karyawan BUMD	1	1
Karyawan Honorer	3	3
Buruh Harian Lepas	181	69
Buruh Tani	4	2
Buruh Nelayan	4	
Pembantu Rumah		3
Tukang Cukur	3	1
Tukang Listrik	2	
Tukang Batu	6	
Tukang Kayu	6	
Tukang Las	4	
Tukang Jahit	7	15
Penata Rias	1	3
Penata Busana		1
Penata Rambut	2	1
Mekanik	6	
Seniman	2	
Pendeta	1	
Wartawan	1	
Ustadz	2	1
Anggota DPRD	1	
Dosen	1	1
Guru	18	34
Dokter	1	1
Bidan		3
Perawat	2	5

Apoteker		2
Penyiar Televisi	1	
Sopir	45	2
Pedagang	124	264
Perangkat Desa	9	3
Kepala Desa		1
Wiraswasta	258	128
JUMLAH PENDUDUK		3.637

d) Lembaga Perekonomian

NO	JENIS	JUMLAH (Kel/Unit)
1	Simpan Pinjam (PUAP)	1
2	Kelompok Tani	3
3	Gapoktan	1
4	Kelompok Wanita Tani	7
5	Bumdesa Prada Mulia	3

5. Kondisi Pemerintahan Desa

Pemerintahan Desa

Susunan Organisasi Tata Kerja Pemerintah Desa Ngadirejo ditetapkan dengan Peraturan Desa Nomor 3 Tahun 2017, terdiri dari 1 (satu) orang Kepala Desa, 1 (satu) orang Sekretaris Desa, 3 (tiga) orang Kepala Seksi, 3 (tiga) orang Kepala Urusan, 5 (lima) orang Kepala Dusun, sebagaimana tabel 12 berikut:

a) Susunan Organisasi Pemerintahan Desa

Kepala desa	: Nurul Atiqoh
Sekretaris Desa	: Muhammad Anton Rifa'i
Kepala Seksi Pemerintahan	: Fahmi Riza Alamsyah
Kepala Seksi Pelayanan	:
Kepala Seksi Kesra	: Amin Sukarjo
Kepala Urusan Perencanaan	: Afifudin
Kepala Urusan Umum & TU	: Moch Badrul Munif
Kepala Urusan Keuangan	: Erin Ardiyani
Kepala Dusun	
1. Dusun Kauman	: Muhamad Mahfudz
2. Dusun Sayangan & Gendengan	: Eli Farisa
3. Dusun Rejosari	: Iwan Okfriade
4. Dusun Ngepon & Jagalan	: Darmadi
5. Dusun Demangan	: Eko Sujatmiko

NO	NAMA	NIAP	JENIS KELAMIN	TEMPAT DAN TGL LAHIR	AGAMA	JABATAN	PENDIDIKAN TERAKHIR	NOMOR DAN TANGGAL KEPUTUSAN PENGANGKATAN	KET
1	2	3	4	5	6	7	8	9	10
1	NURUL ATIQQOH		P	TEMANGGUNG 30/04/1978	ISLAM	KEPALA DESA	SLTA / SEDERAJAT	141/144 TAHUN 2020 27/02/2020	
2	M. ANTON RIFA'I	090119790719130	L	TEMANGGUNG 19/07/1979	ISLAM	SEKRETARIS DESA	SLTA / SEDERAJAT	141/28/M/2017 14/09/2017	
3	FACHMI RIZA ALAMSYAH	090119771220103	L	TEMANGGUNG 20/12/1977	ISLAM	KASI PEMERINTAHAN	DIPLOMA IV/S1	141/28/M/2017 14/09/2017	
4	AMIN SUKARJO	090119661205115	L	MAGELANG 05/12/1966	ISLAM	KASI KESEJAHTERAAN	SLTA / SEDERAJAT	141/28/M/2017 14/09/2017	
5	HERI SULISTIYO	090119710707113	L	TEMANGGUNG 07/07/1971	ISLAM	KASI PELAYANAN	SLTA / SEDERAJAT	141/28/M/2017 14/09/2017	Meninggal Juni 2020
6	AFIFUDIN	090119740426109	L	TEMANGGUNG 26/04/1974	ISLAM	KAUR PERENCANAAN	DIPLOMA IV/S1	141/28/M/2017 14/09/2017	
7	ERIN ARDIYANI	090119740227206	P	TEMANGGUNG 27/02/1974	ISLAM	KAUR KEUANGAN	DIPLOMA IV/S1	141/28/M/2017 14/09/2017	
8	MOCH BADRUL MUNIF	09011987061432	L	TEMANGGUNG 14/06/1987	ISLAM	KAUR TU DAN UMUM	DIPLOMA IV/S1	141/29/IX/2018 12/08/2018	
9	M. MAHFUDZ	090119581016108	L	TEMANGGUNG 16/10/1968	ISLAM	KADUS I	SLTA / SEDERAJAT	141/28/M/2017 14/09/2017	
10	ELI FARISA	090119950205128	P	TEMANGGUNG 05/02/1995	ISLAM	KADUS II	DIPLOMA IV/S1	141/29/2017 15/11/2017	
11	IWAN OKFRIADE		L	TEMANGGUNG 18/10/1989	ISLAM	KADUS III	SLTA / SEDERAJAT	141/41/2019 23/09/2019	
12	DARMADI	090119710720114	L	TEMANGGUNG 20/07/1971	ISLAM	KADUS IV	SLTP / SEDERAJAT	141/28/M/2017 14/09/2017	
13	EKO SUJATMIKO	090119610101112	L	TEMANGGUNG 01/01/1961	ISLAM	KADUS V	SLTA / SEDERAJAT	141/28/M/2017 14/09/2017	

**STRUKTUR ORGANISASI DAN TATA KERJA
PEMERINTAH DESA NGADIREJO
KECAMATAN NGADIREJO KABUPATEN TEMANGGUNG**

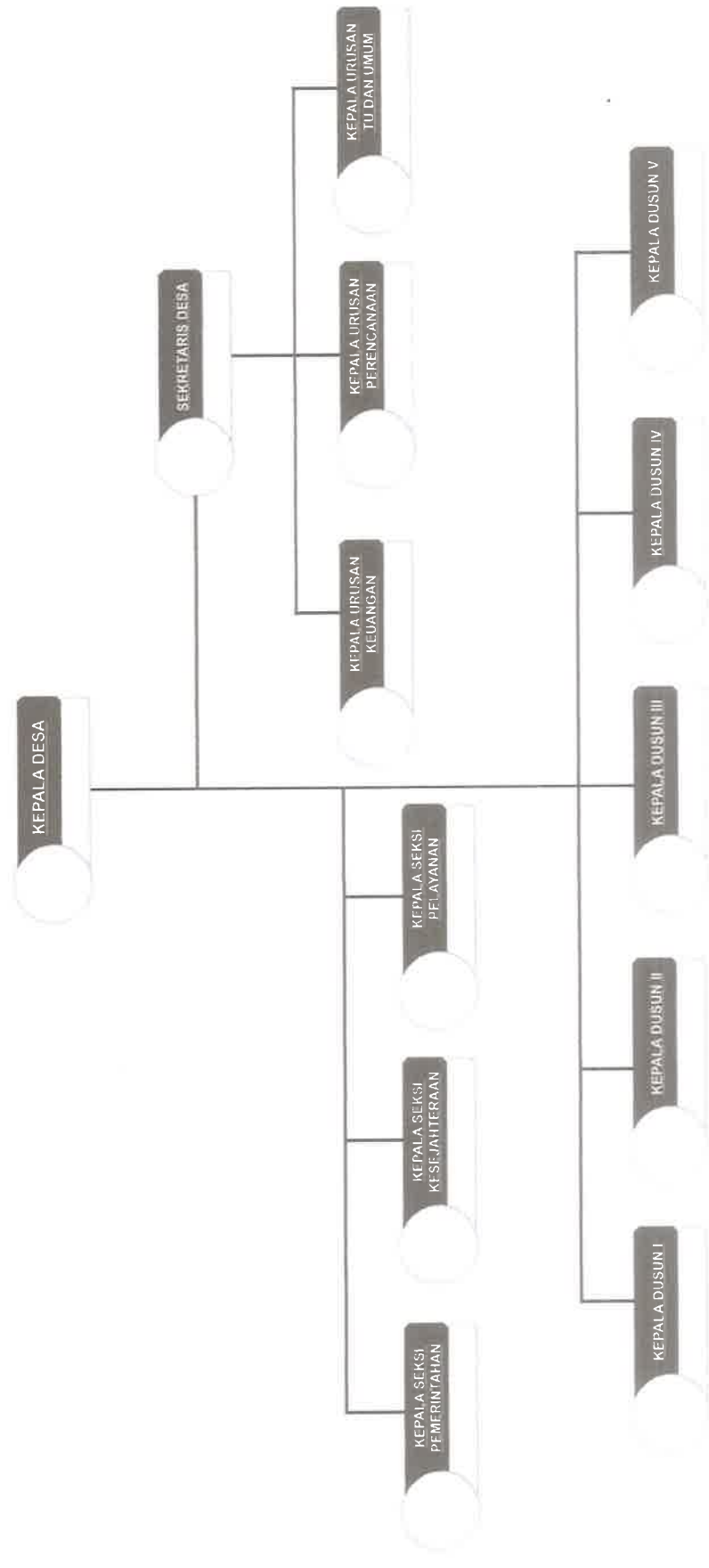

b) Lembaga Pemerintahan :

1. Kepala Desa : 1 orang
2. Sekretaris Desa : 1 orang
3. Perangkat Desa : 11 orang
4. BPD : 7 orang

c) Susunan Organisasi Badan Permusyawaratan Desa (BPD)

SUSUNAN ORGANISASI BADAN PERMUSYAWARATAN DESA
DESA NGADIREJO
KECAMATAN NGADIREJO KABUPATEN TEMANGGUNG

NAMA-NAMA ANGGOTA BADAN PERMUSYAWARATAN DESA (BPD)

- Ketua : Samuri
Wakil Ketua : M. Safrodin
sekretaris : Esti Nur Naningsih
Anggota : 1. Dirhamsyah
2. Broto Susanto
3. Alex Kurniawan
4. Fahmi Wahab

6. Lembaga Kemasyarakatan Desa

Jumlah Lembaga Kemasyarakatan :

- a) LPMD : 12 Anggota

LPMD TAHUN 2019-2020

NO	NAMA	JABATAN	KET.
1	FR Darmo YWanto	Ketua	Ditetapkan dengan Keputusan Kepala Desa Ngadirejo Nomor 7/II Tahun 2019
2	Anton Himawan	Sekretaris	
3	Wahyuni Eko Wati	Bendahara	
4	M. Yusro	Seksi Agama	
5	Tri Priyono	Seksi Kamtramtib	
6	Nasirun Ichsan	Seksi Pendidikan dan Keteramp	
7	Sudarminto	Seksi Pembangunan dan Lingk.	
8	Muh Ubaidilah	Seksi Pemberdayaan Ekonomi Kerakyatan	
9	Iwan Okfriade	Seksi Pemuda, Olah raga, seni	
10	Budiyatno	Seksi Kesejahteraan Sosial	
11	Dwi Kristiyanti	Seksi Kesehatan	
12	Endah Suryandari	Seksi Pemberdayaan Perempuan	

Tugas LPMD adalah:

Pengurus Lembaga Pemberdayaan Masyarakat Desa (LPMD) mempunyai tugas :

1. Menyusun rencana Pembangunan yang Partisipatif;
2. Menggerakkan Swadaya gotong royong Masyarakat;
3. Melaksanakan dan mengendalikan Pembangunan;
4. Menggerakkan swadaya gotong royong masyarakat.

b) RT / RW : 20 RT 5 RW

KETUA RUKUN WARGA (RW) DAN KETUA RUKUN TETANGGA (RT)

No	Nama	Tgl Lahir	Pendidikan Terakhir	Jabatan	Ket
1	Gatot Widi K	13/04/1961	SLTA/Sederajat	Ketua RW 01	Ditetapkan dengan Keputusan Kepala Desa Ngadirejo Nomor 16/II Tahun 2019
2	Sumargo	05/05/1949	SD/Sederajat	Ket. RT 01 RW 01	
3	Didik S	08/09/1973	Diploma I/II	Ket. RT 02 RW 01	
4	Faizin Santoso	06/04/1961	SLTA/Sederajat	Ketua RW 02	
5	Ariyono	28/11/1972	SD/Sederajat	Ket. RT 01 RW 02	
6	Bambang H	28/10/1962	SLTP/Sederajat	Ket. RT 02 RW 02	
7	Rudiyanto	06/06/1976	SLTA/Sederajat	Ket. RT 03 RW 02	
8	Sutirto Bsc	10/06/1958	Diploma/SIII	Ket. RT 04 RW 02	
9	Mardiyono	14/11/1953	SLTP/Sederajat	Ketua RW 03	
10	Djalal	07/10/1947	Diploma I/II	Ket. RT 01 RW 03	
11	Budiyono	05/10/1948	SD/Sederajat	Ket. RT 02 RW 03	
12	Syahroni	01/01/1962	SD/Sederajat	Ket. RT 03 RW 03	
13	Harun Bs	13/08/1953	SD/Sederajat	Ketua RW 04	
14	Abd Najibul U	22/09/1963	SLTA/Sederajat	Ket. RT 01 RW 04	
15	Achmad Ariyadi	05/04/1971	SLTA/Sederajat	Ket. RT 02 RW 04	
16	Sutrisno	07/01/1964	SLTP/Sederajat	Ket. RT 03 RW 04	
17	Sudirno HS	24/08/1951	Diploma I/II	Ketua RW 05	
18	Muryadi	28/12/1979	Diploma III	Ket. RT 01 RW 05	
19	Agus s	06/08/1972	Diploma IV/S1	Ket. RT 02 RW 05	
20	Adhek Sarifudin	20/10/1967	SLTA/Sederajat	Ket. RT 03 RW 05	
21	Drs. Sulasdi	15/04/1942	Diploma IV/SI	Ket. RT 04 RW 05	
22	Budiratno	09/11/1964	SLTA/Sederajat	Ket. RT 05 RW 05	
23	Drs Ponimin	12/11/1967	Diploma IV/S1	Ket. RT 06 RW 05	
24	R Supriyadi	04/06/1952	SLTP/Sederajat	Ket. RT 07 RW 05	
25	Munandar	18/08/1962	SLTP/Sederajat	Ket. RT 08 RW 05	

Tugas RT dan RW adalah:

1. Membantu terwujudnya kehidupan masyarakat berdasarkan Pancasila dan Undang-Undang Dasar 1945;
2. Membantu penyelenggaraan tugas pemerintah Desa/Kelurahan dalam memberikan pelayanan kepada masyarakat di wilayah kerjanya;
3. Menggerakkan partisipasi dan pemberdayaan masyarakat dalam pembangunan Desa/Kelurahan;
4. Membantu Pemerintah Desa/Kelurahan dalam kebersihan dan penataan lingkungan;
5. Membantu terciptanya ketentraman dan ketertiban umum;
6. Menjembatani hubungan antar sesama anggota masyarakat dan antar anggota masyarakat dengan pemerintah Desa/Kelurahan;
7. Menumbuhkembangkan kehidupan gotong-royong dan sosial kemasyarakatan; dan
8. Melaksanakan kegiatan lain sesuai dengan kebutuhan dan kondisi masyarakat setempat.

c) PKK : 40 Kader

DAFTAR PENGURUS TP -PKK MASA BHAKTI 2017 - 2020

NO	KEDUDUKAN DALAM KEPENGURUSAN	NAMA	KET
1.	Ketua	Lusi Mulyani	Ditetapkan dengan Keputusan Kepala Desa Ngadirejo Nomor 12/IV Tahun 2017
2.	Wakil Ketua I	Endang Sri Astuti	
3.	Sekretaris I	Siti Masyithoh	
4.	Sekretaris II	Siti Lailatul	
5.	Bendahara	Sri Rumiati	
6.	Wakil Bendahara	Siti Muawanah	
7.	Pokja I:	Siti Nadhiroh	
8.	Ketua	Yuli Nurjati	
9.	Anggota	Siyami	
10.		Mar'atul Muti'ah	
11.		Nur Na'amah	
12.		Nurisah	
13.		Siti Lailiyah	

14.	Pokja II:	Retno Prabandari	
15.	Ketua	Nurul Chayati	
16.	Anggota	Daryatun	
17.		Widi Harti	
18.		Jumiatun	
19.		Endah Suryandari	
20.	Pokja III:	Sri Rahayu	
21.	Ketua	Esti Wachdiyah	
22.	Anggota	Siti Sundari	
23.		Endah	Dwi
24.		Ariyana	
25.		Siti Zubaidah	
26.		Tri Nuryani	
		Adiyani	
27.	Pokja IV:	Dwi Kristiyanti	
28.	Ketua	Safariyatun	
29.	Anggota	Siti Komariyah	
30.		Tri Lestari	
31.		Mei Yudiatun	
32.		Riswanti	
33.		Wahyuni Ekowati	

Tugas TP PKK Desa/Kelurahan meliputi:

1. Membina dan memberdayakan masyarakat menuju keluarga sejahtera;
2. Melaksanakan 10 (sepuluh) program pokok PKK;
3. Membina dan menggerakkan kelompok PKK RW, RT, dan Dasa Wisma;
4. Menggali, menggerakkan, dan mengembangkan potensi masyarakat untuk meningkatkan kesejahteraan keluarga; dan
5. Berpartisipasi dalam pelaksanaan program pemerintah yang berkaitan dengan kesejahteraan keluarga di Desa.

d) Posyandu : 7 Pos

DAFTAR NAMA PENGURUS POSYANDU DESA NGADIREJO
KECAMATAN NGADIREJO KABUPATEN TEMANGGUNG

NO	N A M A	JABATAN	POSYANDU	ALAMAT
1.	SRI RAHAYU	KETUA	ARUM 1	KAUMAN
2.	WAHYU EKOWATI	SEKRETARIS	ARUM 1	KAUMAN
3.	SUTIYASIH	ANGGOTA	ARUM 1	KAUMAN
4.	SUWARTINAH	ANGGOTA	ARUM 1	KAUMAN
5.	MUZAYANAH	ANGGOTA	ARUM 1	KAUMAN
6.	JUMIYATUN	ANGGOTA	ARUM 1	KAUMAN
7.	CM ADIYANI	KETUA	ARUM 2	GENDENGAN
8.	SITI KOMARIYAH	SEKRETARIS	ARUM 2	GENDENGAN
9.	SHOLEHAH	ANGGOTA	ARUM 2	GENDENGAN
10.	MARDIYANA	ANGGOTA	ARUM 2	GENDENGAN
11.	SITI MASHITOH	KETUA	ARUM 3	SAYANGAN
12.	ESTI WACHIDIYAH	SEKRETARIS	ARUM 3	SAYANGAN
13.	SITI LAILIYAH	ANGGOTA	ARUM 3	SAYANGAN
14.	DANI RISWANTI	ANGGOTA	ARUM 3	SAYANGAN
15.	MUAYANAH	ANGGOTA	ARUM 3	SAYANGAN
16.	SRI SUNDARI	KETUA	ARUM 4	REJOSARI
17.	NURISAH	SEKRETARIS	ARUM 4	REJOSARI
18.	ENDAH DWI A	ANGGOTA	ARUM 4	REJOSARI
19.	TRI NURYANI	ANGGOTA	ARUM 4	REJOSARI
20.	ANIK R	ANGGOTA	ARUM 4	REJOSARI
21.	NURUL CHAYATI	ANGGOTA	ARUM 4	REJOSARI
22.	TRI LESTARI	KETUA	ARUM 5	NGEMPON
23.	FATIMAH	SEKRETARIS	ARUM 5	NGEMPON
24.	CAYATI	ANGGOTA	ARUM 5	NGEMPON
25.	DWI HARTATI	ANGGOTA	ARUM 5	NGEMPON
26.	SITI LAILATUL	ANGGOTA	ARUM 5	NGEMPON
27.	NURUL AYU A	ANGGOTA	ARUM 5	NGEMPON
28.	NUR SHOLECHAH	ANGGOTA	ARUM 5	NGEMPON
29.	SYAFARIYATUN	KETUA	ARUM 6	DEMANGAN
30.	MEI YUDIYATUN	SEKRETARIS	ARUM 6	DEMANGAN
31.	LUSI MULYANI	ANGGOTA	ARUM 6	DEMANGAN
32.	SRI RUMIYATI	ANGGOTA	ARUM 6	DEMANGAN
33.	SIYAMI	ANGGOTA	ARUM 6	DEMANGAN
34.	KUNARTI	ANGGOTA	ARUM 6	DEMANGAN
35.	ENDANG SRI A	ANGGOTA	ARUM 6	DEMANGAN

e) Linmas : 23 Anggota

DAFTAR PENGURUS SATGAS LINMAS

No.	Nama	Jabatan	Alamat	Ket.
1	Muh Amin	Danton		Ditetapkan dengan Keputusan Kepala Desa Ngadirejo Nomor 17/IV Tahun 2017
2	Sugiyarto	Wakil		
3	Edi Santoso	Anggota		
4	Ikhyak Ulumudin	Anggota		
5	Asrori	Anggota		
6	Ariyono	Anggota		
7	Sucipto	Anggota		
8	Slamet Nur Falaq	Anggota		
9	Saiful Abidin	Anggota		
10	Sudiyono	Anggota		
11	Abdullah Mas'ud	Anggota		
12	Nur Alam	Anggota		
13	Rochadi	Anggota		
14	A. Riyadi	Anggota		
15	Agung Ismail	Anggota		
16	Suradi	Anggota		
17	Moch. Salamin	Anggota		
18	Disman Yusron	Anggota		
19	Wasimin	Anggota		
20	Remben Riyanto	Anggota		
21	Gandung	Anggota		
22	Wardoyo	Anggota		
23	Triyono	Anggota		

Satgas linmas mempunyai tugas melaksanakan penanggulangan bencana dan penanganan pengungsi, membantu aparatur pemerintah dalam memelihara keamanan, ketertiban umum dan ketentraman masyarakat, membantu kegiatan sosial kemasyarakatan serta membantu pengamanan penyelenggaraan pemilihan umum, pemilihan kepala daerah, dan pemilihan kepada desa.

f) Karang Taruna : 30 Anggota

NO	NAMA	KEDUDUKAN DALAM PENGURUS	KET
1	Nurul Atiqoh	Pelindung	Ditetapkan dengan Keputusan Kepala Desa Ngadirejo Nomor 4/III Tahun 2017
2	Said Diyono	Pembina	
3	Fajar Sigit	Ketua	
4	Hamid Fauzi	Wakil Ketua	
5	Danang	Sekretaris	
6	Muryadi	Bendahara	
7	Muji	Seksi Humas	
8	Rizal	Seksi Publikasi	
9	Setiawan	Seksi Konsumsi	
12	Rudi Kurniawan	Bidang Olahraga	
13	Bayu K	Bidang Seni Budaya & Kreativitas	
14	Musbihin	Bidang Hubungan Masyarakat	
15	Eko Budi Cahyo	Bidang Pendidikan & Pelatihan	
16	Gumilang Aji	Bidang Kewirausahaan	
17	Isrofi	Bidang Keagamaan	

Tugas Karang Taruna adalah bersama-sama dengan Pemerintah Desa/Kelurahan dan masyarakat menyelenggarakan pembinaan generasi muda dan kesejahteraan sosial.

g) KPMD : 5 Anggota

NO	NAMA KPMD	JABATAN	L/P	Alamat
1	Vina Kristiana	Koordinator	Perempuan	Rejosari RT 02 RW 03
2	Tiful Aniyatun	Anggota	Perempuan	Sayangan RT 01 RW 02
3	M. Syaiful Huda	Anggota	Laki -laki	Jagalan RT 03 Rw 04
4	Fendi Febriyan	Anggota	Laki-laki	Kauman Rt 01 Rw 01
5	Dewi Nurhidayah	Anggota	Perempuan	Demangan Rt 01 Rw 05

h) BUMDesa : 3 Unit Kerja

SUSUNAN PENGURUS BADAN USAHA MILIK DESA “ PRADA MULIA”
 DESA NGADIREJO KECAMATAN NGADIREJO KABUPATEN
 TEMANGGUNG MASA BAKTI 2020 – 2024

NO	NAMA	KEDUDUKAN DALAM KEPENGURUSAN	KETERANGAN
1	NURUL ATIQOH	Penasehat	Kepala Desa (<i>ex officio</i>)
2	SUDARMINTO	Ketua Pengawas	LPMD

3	FR DARMO YWANTO	Wakil Ketua Pengawas	LPMD
4	WAHYUNI EKO WATI	Anggota Pengawas	LPMD
5	CHAFID ARDIANSAH	Direktur	
6	HAMID FAUZI	Sekretaris	
7	TIFUL ANIYATUN	Bendahara	

i) Kelompok Tani : 1

SUSUNAN GAPOKTAN SARI WIDODO

NO	NAMA	JABATAN	KETERANGAN
1	NURUL ATIQOH	Pembina	
2	M. UBAIDILLAH	Ketua 1	
3	FACHMI RIZA A	Ketua 2	
4	KABUL ARIYADI	Sekretaris 1	
5	AFIFUDIN	Sekretaris 2	
6	ARIS BUDIYANTO	Bendahara	

j) KWT : 5

SUSUNAN PENGURUS KELOMPOK WANITA TANI PEKARANGAN “
MAKMUR REJO ” DESA NGADIREJO KECAMATAN NGADIREJO
KABUPATEN TEMANGGUNG

No	N A M A	JABATAN	ALAMAT
1.	Nurul Atiqoh	Penanggungjawab	Ngempon 02/04
2.	Wahyu Eko Wati	Ketua	Kauman 01/01
3.	Vina Kristyana	Sekretaris	Rejosari 02/03
4.	Yuli Nurjati	Bendahara	Demangan 01/05
5.	Tri Lestari	Humas	Ngempon 02/04
6.	Siti Komariyah	Pengolahan Hasil	Gendengan 04/02
7.	Dani Riswanti	Pemasaran	Sayangan 01/02
8.	Lusi Mulyani	Informasi	Demangan 01/05
9.	Siyami	Tanaman Pangan	Demangan 05/05
10.	Retno Prabandari	Holtikultura	Demangan 07/05
11.	Heni Marlina	Peternakan	Rejosari 03/03
12.	Muzayanatul A	Anggota	Kauman 01/01
13.	Sutiyasih	Anggota	Kauman 02/01
14.	Nur Khasanah	Anggota	Kauman 02/01
15.	Juwarni	Anggota	Sayangan 01/02
16.	Riyani	Anggota	Sayangan 02/02

17	Rusmiyati	Anggota	Sayangan 02/02
18	Cm Adiyani	Anggota	Gendengan 03/02
19	Suryandari	Anggota	Gendengan 03/02
20	Siti Muawanah	Anggota	Gendengan 04/02
21	Anik Wariyani	Anggota	Rejosari 01/03
22	Lina	Anggota	Rejosari 01/03
23	Nur Isah	Anggota	Rejosari 02/03
24	Nurul Chayati	Anggota	Rejosari 03/03
25	Nur Naamah	Anggota	Ngempon 01/04
26	Nur Hidayatun	Anggota	Ngempon 01/04
27	Nur Solichah	Anggota	Ngempon 02/04
28	Chayati	Anggota	Jagalan 03/04
29	Rochwati	Anggota	Jagalan 03/04
30	Syfariyatun	Anggota	Demangan 01/05
31	Yudiatun	Anggota	Demangan 02/05
32	Endang Sri A	Anggota	Demangan 02/05
33	Siti Suhartini	Anggota	Demangan 03/05
34	Diah Lani W	Anggota	Demangan 03/05
35	Mirnah	Anggota	Demangan 04/05
36	Ismini	Anggota	Demangan 04/05
37	Kunarti	Anggota	Demangan 05/05
38	Salmiyati	Anggota	Demangan 06/05
39	Sumiyem	Anggota	Demangan 06/05
40	Anis S	Anggota	Demangan 07/05
41	Sumirah	Anggota	Demangan 08/05
42	Widiharti	Anggota	Demangan 08/05

k) Kelompok Kematian : 7

NO	DUSUN	NAMA	JABATAN	KET.
1	KAUMAN	1. GATOT WK 2. DIDIK SUJATMOKO 3. SUSILO 4. BUDIYATNO 5. SUMARGO 6. M. MAHFUDZ 7. WARGA DUSUN KAUMAN	Ketua Sekretaris Bendahara I Bendahara II Anggota Anggota Anggota	
2	SAYANGAN	1. TRI PRIYONO	Ketua	

		2. ISROFI 3. HARYANI 4. ISTI WAHDIYAH 5. ZAENAH 6. NUR BAGIO 7. PARDIYONO 8. RISWANTI 9. BUDI SANTOSO 10. ISRONI 11. MUSTOFA 12. FATUROHMAN 13. SUKAT 14. MUHYONO 15. BROTO SUSANTO	Wakil Ketua Sekretaris I Sekretaris II Bendahara I Bendahara II Anggota Anggota Anggota Anggota Anggota Anggota Anggota Anggota Anggota Anggota	
3	GENDENGAN	1. RUDIYANTO 2. SLAMET RAHARJO 3. SLAMET MAMIK 4. WAHYU WIDODO 5. ZAENUDIN SUKERI 6. SUGIARTO 7. KISTANTO 8. BAGUS WAHYUDI 9. SUPRIYO 10. FAJAR SURYONO 11. BUDIYONO 12. SITI KOMARIYAH 13. SITI KOMARIYAH A 14. BOWO 15. MUHAMMAD ZAENI	Ketua Wakil Ketua Sekretaris I Sekretaris II Bendahara I Bendahara II Anggota Anggota Anggota Anggota Anggota Anggota Anggota Anggota Anggota	
4	REJOSARI	1. ARWANI 2. ZAENI 3. ROFIK 4. MARDIYONO 5. MUH AMIN 6. BUDIYONO 7. M. SAEFUDIN 8. WARGA DUSUN REJOSARI	Ketua Sekretaris Bendahara Anggota Anggota Anggota Anggota Anggota	

5	NGEMPON	1. DARMADI 2. NAJIBUL UMAM 3. KHSANAN 4. HARUN BUSAERI 5. MARWAN 6. AHMAD ARIYADI 7. NARNO 8. KUSAERI 9. MUHIDIN WARGA DUSUN NGEMPON	Ketua Sekretaris Bendahara Anggota Anggota Anggota Anggota Anggota Anggota Anggota	
6	JAGALAN	1. PURWANTO 2. NGASRIN 3. SAID DIYONO 4. ASRORI 5. H. SUDARNO 6. JAMHARI 7. SUBIYANTO 8. SUGITO 9. PARDIYONO 10. Istanto 11. NGASISWO 12. SARO'I 13. MOCH. SALAMIN 14. MULYONO 15. DARMADI 16. SLAMET TUKUL 17. SINGGIH HARIYADI 18. JUMARI 19. SUTRISNO WARGA DUSUN JAGALAN	Ketua I Ketua II Sekretaris I Sekretaris II Bendahara I Bendahara II Anggota Anggota Anggota Anggota Anggota Anggota Anggota Anggota Anggota Anggota Anggota Anggota Anggota Anggota Anggota Anggota Anggota	
7	DEMANGAN	1. SUWARNO 2. SUWARNO 3. TUMARJADI 4. SUBARI 5. SARJONO 6. SOPANDI 7. TUKIMAN WARGA RW 5 DEMANGAN	KETUA UMUM Ketua I Ketua II Sekretaris I Sekretaris II Bendahara I Anggota	

B. DASAR HUKUM

1. Undang-Undang Nomor 13 Tahun 1950 tentang Pembentukan Daerah-daerah Kabupaten dalam lingkungan Propinsi Jawa Tengah;
2. Undang-Undang Nomor 25 Tahun 2004 tentang Sistem Perencanaan Pembangunan Nasional (Lembaran Negara Republik Indonesia Tahun 2004 Nomor 104, Tambahan lembaran Negara Republik Indonesia Nomor 4421);
3. Undang-Undang Nomor 17 tahun 2007 tentang Rencana Pembangunan Jangka Panjang Nasional tahun 2005–2025 (Tambahan Lembaran Negara Republik Indonesia Nomor 4700);
4. Undang-Undang Nomor 12 Tahun 2011 tentang Pembentukan Peraturan Perundang-undangan (Lembaran Negara Republik Indonesia Tahun 2011 Nomor 82, Tambahan Lembaran Negara Republik Indonesia Nomor 5234);
5. Undang-undang Nomor 6 tahun 2014 Tentang Desa (Tambahan Lembaran Negara Republik Indonesia Nomor 5495);
6. Undang-Undang Nomor 23 Tahun 2014 tentang Pemerintahan Daerah sebagaimana telah beberapa kali diubah dengan Undang-Undang Nomor 9 Tahun 2015 tentang Perubahan Atas Undang-Undang Nomor 23 Tahun 2014 tentang Pemerintahan Daerah (Lembaran Negara Republik Indonesia Tahun 2015 Nomor 58, Tambahan Lembaran Negara Republik Indonesia Nomor 5679);
7. Peraturan Pemerintah Nomor 43 Tahun 2014 tentang Peraturan Pelaksanaan Undang-Undang Nomor 6 Tahun 2014 tentang Desa sebagaimana telah beberapa kali diubah terakhir dengan Peraturan Pemerintah Nomor 11 Tahun 2019 tentang Perubahan Kedua Atas Peraturan Pemerintah Nomor 43 Tahun 2014 tentang Peraturan Pelaksanaan Undang-Undang Nomor 6 Tahun 2014 tentang Desa (Lembaran Negara Republik Indonesia Tahun 2019 Nomor 41);
8. Peraturan Pemerintah Nomor 60 Tahun 2014 tentang Dana Desa yang Bersumber dari Anggaran Pendapatan dan Belanja Negara, sebagaimana telah diubah dengan Peraturan Pemerintah Nomor 22 Tahun 2015 tentang Perubahan atas Peraturan Pemerintah Nomor 60 Tahun 2014 tentang Dana Desa yang Bersumber dari Anggaran Pendapatan dan Belanja Negara (Lembaran Negara Republik Indonesia Tahun 2015 Nomor 88, Tambahan Lembaran Negara Republik Indonesia Nomor 5694);

9. Peraturan Pemerintah Nomor 59 Tahun 2020 tentang Pelaksanaan Pencapaian Tujuan Pembangunan Berkelanjutan (Lembaran Negara Republik Indonesia Tahun 2020 Nomor 136);
10. Peraturan Menteri Dalam Negeri Nomor 114 Tahun 2014 tentang Pedoman Pembangunan Desa (Berita Negara Republik Indonesia Tahun 2014 Nomor 2094);
11. Peraturan Menteri Desa PDTT No. 13 Tahun 2020 Tentang Prioritas Penggunaan Dana Desa 2021;
12. Peraturan Daerah Kabupaten Temanggung Nomor 10 Tahun 2008 tentang Rencana Pembangunan Jangka Panjang Daerah Kabupaten Temanggung Tahun 2005-2025 (Lembaran Daerah Kabupaten Temanggung Tahun 2008 Nomor 10);
13. Peraturan Daerah Kabupaten Temanggung Nomor 14 Tahun 2015 tentang Penyelenggaraan Pemerintahan Desa (Lembaran Daerah Kabupaten Temanggung Tahun 2015 Nomor 14, Tambahan Lembaran Daerah Kabupaten Temanggung Nomor 57);
14. Peraturan Daerah Kabupaten Temanggung Nomor 2 Tahun 2018 tentang Rencana Pembangunan Jangka Menengah Daerah Kabupaten Temanggung Tahun 2018-2023;
15. Peraturan Bupati Temanggung Nomor 14 tahun 2015 tentang Penyelenggaraan Pemerintahan di Desa;
16. Peraturan Bupati Kabupaten Temanggung Nomor 46 Tahun 2016 tentang Pedoman Perencanaan Pembangunan Desa (Berita Daerah kabupaten Temanggung Tahun 2016 Nomor 46);
17. Peraturan Bupati Temanggung Nomor 46 Tahun 2018 tentang Daftar Kewenangan Desa Berdasarkan Hak Asal Usul dan Kewenangan Lokal Berskala Desa di Kabupaten Temanggung (Lembaran Daerah Kabupaten Temanggung Tahun 2018 Nomor 47);
18. Peraturan Desa Ngadirejo Nomor 3 Tahun 2017 tentang Kedudukan, Susunan Organisasi, Tugas dan Fungsi, serta Tata Kerja Pemerintah Desa Ngadirejo;
19. Peraturan Desa Ngadirejo Nomor 4 Tahun 2017 tentang Pengelolaan Kekayaan Desa.
20. Peraturan Desa Ngadirejo Nomor 4 Tahun 2019 tentang Kewenangan Berdasarkan Hak Asal Usul dan Kewenangan Lokal Berskala Desa;
21. Peraturan Desa Ngadirejo Nomor 6 Tahun 2020 tentang Rencana Pembangunan Jangka Menengah Desa Tahun 2020 – 2026.

C. MAKSUD DAN TUJUAN

1. Maksud Penyusunan RKPDes

Maksud diadakannya penyusunan Rencana Kerja Pemerintah Desa (RKPDes) adalah:

- a. Menjabarkan program Pemerintah Desa yang telah tertuang dalam dokumen RPJMDes;
- b. Dengan diberlakukannya Undang-undang Nomor 6 tahun 2014 tentang Desa, (Lembaran Negara Republik Indonesia Tahun 2014 Nomor 7) peraturan Pemerintah Republik Indonesia Nomor 43 tahun 2014 tentang Peraturan pelaksanaan Undang-undang Nomor 6 Tahun 2014 tentang Desa Peraturan Pemerintah Republik Indonesia Nomor 60 tahun 2014 tentang Dana Desa yang bersumber dari Anggaran Pendapatan dan Belanja Negara, di harapkan dalam melakukan proses pembangunan di desa, penyelenggaraan pemerintahan di desa, pemberdayaan masyarakat di desa, partisipasi masyarakat, siltap Kepala Desa dan perangkat, operasional Pemerintahan Desa, tunjangan operasional BPD, dan Intensif RT/RW bisa di prioritaskan sesuai dengan kondisi serta potensi yang dimiliki desa setempat;
- c. Memberikan kesempatan partisipasi masyarakat dalam proses perencanaan, pelaksanaan dan monitoring pembangunan yang dilaksanakan di desa yang di harapkan bisa menekan terjadinya penyimpangan dalam proses pelaksanaan.

2. Tujuan Penyusunan RKPDes

Adapun tujuan di adakannya penyusunan Rencana Kerja Pemerintah Desa (RKPDes) adalah :

- a. Membuat suatu dokumen perencanaan pembangunan yang memberikan arah kebijakan keuangan desa, strategi pembangunan desa, sasaran-sasaran setrategis yang ingin dicapai selama satu tahun kedepan;
- b. Memberikan arah mengenai kebijakan umum dan program pembangunan desa selama satu tahun kedepan;
- c. Menjadi landasan bagi penyusunan usulan program desa yang akan dibiayai oleh APBDes, APBD Kabupaten, APBD Propinsi serta APBN selama satu tahun;
- d. Sebagai bahan evaluasi serta refleksi pembangunan yang akan datang;
- e. Sebagai media informasi dan juga pengukuran kinerja pemerintah desa terkait capaian-capaian pembangunan dalam kurun waktu satu tahun kedepan.

BAB II

EVALUASI PELAKSANAAN RKPDESA TAHUN 2020

Rumusan permasalahan yang cukup besar di tingkat desa, bukan semata-mata disebabkan oleh internal desa, melainkan juga disebabkan permasalahan makro baik di tingkat kecamatan, kabupaten, provinsi maupun pemerintah. Permasalahan yang terjadi akan semakin besar manakala tidak pernah dilakukan identifikasi permasalahan sesuai sumber penyebab masalah beserta tingkat signifikasinya secara partisipatif. Ketidak cermatan mengidentifikasi permasalahan sesuai suara masyarakat secara tidak langsung menghambat efektifitas dan efisiensi perencanaan program pembangunan yang pada akhirnya inefisiensi anggaran.

Dalam merumuskan prioritas perencanaan pembangunan desa harus mempertimbangkan kondisi obyektif desa yaitu kondisi yang menggambarkan situasi yang ada di Desa, baik mengenai sumber daya manusia, sumber daya alam, maupun sumber daya lainnya, serta dengan mempertimbangkan, antara lain, keadilan gender, perlindungan terhadap anak, pemberdayaan keluarga, keadilan bagi masyarakat miskin, warga disabilitas dan marginal, pelestarian lingkungan hidup, pendayagunaan teknologi tepat guna dan sumber daya lokal, pengarusutamaan perdamaian, serta kearifan lokal.

Dalam RKP Desa Tahun 2020 permasalahan Desa Ngadirejo di kelompokkan menjadi beberapa permasalahan penting adalah sebagai berikut :

A. HASIL EVALUASI TAHUN 2020

Evaluasi hasil pembangunan tahun sebelumnya dilakukan melalui analisa terhadap kesesuaian antara program & kegiatan yang terdapat dalam RKP Desa dan APB Desa Tahun 2021 dengan implementasi pelaksanaan pembangunan tahun 2020. Dari hasil analisa tersebut diperoleh beberapa catatan masalah antara lain ada beberapa kegiatan yang belum terealisasi yang disebabkan karena adanya pengalihan pagu anggaran untuk percepatan penanganan COVID-19.

B. EVALUASI RKP DESA TAHUN 2020 TERHADAP RPJMDES

Evaluasi pembangunan tahun sebelumnya dilakukan melalui Analisa terhadap kesesuaian antara program dan kegiatan yang terdapat dalam RKPDesa dengan RPJMDes Tahun 2014-2019. Dari hasil Analisa tersebut diperoleh bahwa kegiatan RKPDes 2020 telah sesuai dengan RPJMdesa Tahun 2014-2019.

BAB III

VISI, MISI DAN ARAH KEBIJAKAN

A. VISI

Visi merupakan rumusan umum mengenai keadaan yang diinginkan pada akhir periode perencanaan pembangunan. Visi pembangunan desa merupakan Visi Kepala Desa Terpilih dan kesepakatan bersama masyarakat desa yang menjadi arah pembangunan desa dalam masa jabatan selama 6 tahun. Visi pembangunan Desa Ngadirejo Periode RPJMDes Tahun 2020-2026 adalah "TERWUJUDNYA MASYARAKAT NGADIREJO YANG MAJU DAN SEJAHTERA"

Makna yang terkandung dalam visi tersebut dijabarkan sebagai berikut :

Ngadirejo Yang Maju :

- ♦ Mengandung makna masyarakat Ngadirejo yang cerdas dan mampu memanfaatkan potensi kekuatan yang ada di dalam dirinya dan sekitarnya, serta mampu menyesuaikan perkembangan global dengan tetap mempertahankan ciri dan identitas masyarakat Ngadirejo yang beragam serta bijaksana dalam menghargai adat istiadat dan kearifan lokal.

Ngadirejo Yang Sejahtera

- ♦ Mengandung makna terpenuhinya kebutuhan pokok jasmaniah dan rohani, ditandai dengan meningkatnya kualitas kehidupan masyarakat yang layak, terpenuhinya kebutuhan dasar di bidang pendidikan, kesehatan, ekonomi serta kebutuhan sosial, budaya, politik, pertahanan dan keamanan.

B. MISI

1. Misi

Misi adalah rumusan umum mengenai upaya-upaya yang akan dilaksanakan untuk mewujudkan visi. Upaya untuk mewujudkan visi Desa Ngadirejo tahun 2020-2026 dirumuskan dalam 4 (empat) Misi sebagai berikut:

- a. Mewujudkan tata kelola pemerintahan desa yang baik dan pelayanan masyarakat yang berkualitas.

Tata kelola pemerintahan desa yang baik adalah tata kelola pemerintahan desa yang bebas korupsi, kolusi dan nepotisme dengan menjunjung tinggi transparansi, akuntabilitas, responsibilitas, independensi dan kesetaraan atau kewajaran serta berpegang teguh pada aturan dan prosedur yang berlaku. Dalam

mewujudkan tata kelola pemerintahan desa yang baik, dibutuhkan adanya peningkatan kinerja aparatur desa serta komitmen yang kuat dalam penyelenggaraan pemerintahan, pembangunan, serta pelayanan masyarakat.

Dalam memberikan pelayanan yang berkualitas diperlukan kinerja aparatur pemerintah desa yang profesional, kreatif dan inovatif, serta diperlukan kedisiplinan dan perubahan perilaku yang baik dari aparatur pemerintah desa/revolusi mental yang didukung kelengkapan sarana dan prasarana, serta kejelasan aturan.

- b. Meningkatkan kuantitas dan kualitas sarana dan prasarana publik dengan memperhatikan kelestarian lingkungan.

Tersedianya sarana dan prasarana publik baik secara kuantitas dan kualitas yang baik seperti prasarana jalan, jembatan, irigasi, gorong-gorong, drainase dan lain-lainya.

Peningkatan ketersediaan infrastruktur akan dapat mempercepat proses pertumbuhan ekonomi serta meningkatkan layanan terhadap masyarakat selain hal tersebut layanan keterbukaan informasi pada era sekarang menjadi barometer pelayanan publik.

Namun demikian dalam hal pembangunan maupun peningkatan infrastruktur harus memperhatikan kelestarian lingkungan dalam hal ini tidak boleh menyampingkan atau merusak lingkungan hidup yang memang sangat di jaga kelestariannya guna menunjang kesehatan masyarakat.

- c. Mewujudkan sistem keamanan dan ketertiban yang kondusif, kerukunan hidup antar umat beragama, penanggulangan bencana dan menjaga kelestarian lingkungan hidup. Terwujudnya ketenteraman dan ketertiban masyarakat untuk mendukung pertahanan keamanan yang berkekuatan dan berkemampuan sebagai daya tangkal yang tangguh.

Terciptanya suasana kehidupan beragama dan kepercayaan terhadap Tuhan Yang Maha Esa, yang penuh keimanan dan ketaqwaan, penuh kerukunan yang dinamis antar dan antara umat beragama dan kepercayaan terhadap Tuhan Yang Maha Esa secara bersama-sama makin memperkuat landasan spiritual, moral, dan etik bagi pembangunan.

Pembangunan lingkungan hidup, bertujuan meningkatkan kualitas dan memanfaatkan sumberdaya alam secara serasi, seimbang dan selaras dan bersifat berkelanjutan, antara lain dengan merehabilitasi

kerusakan lingkungan, pengendalian dampak negatif dan mengembangkan dampak positif.

- d. Mempersiapkan Sumberdaya Manusia yang berkualitas dalam bidang pendidikan, pelayanan kesehatan dan peningkatan kesejahteraan ekonomi masyarakat dengan penguatan peran perempuan dan pemuda. Manusia yang berkualitas adalah manusia yang menyeluruh dalam berpikir, beriman, bertaqwa kepada Tuhan Yang Maha Esa. Manusia berdaya adalah manusia yang cerdas dan mampu memanfaatkan potensi kekuatan yang ada di dalam dirinya dan sekitarnya, tidak bergantung pada pihak lain, memiliki kesadaran dan aspirasi sendiri, lebih mengandalkan ketrampilan, olah pikir, cara pandang dan pengetahuan untuk menghasilkan karya yang produktif

Peranan perempuan dalam pendidikan dan ketrampilan sehingga dapat berperan aktif dengan tetap memperhatikan kodrat, harkat dan martabatnya serta pembinaan kesejahteraan keluarga yang sehat dan harmonis. Peran aktif generasi muda sebagai pelaksana pembangunan yang dapat lebih menguasai ilmu pengetahuan dan teknologi dan mampu menghadapi tantangan dan bertanggungjawab terhadap keikutsertaan dalam pembangunan. Untuk mendukung dan mewujudkan misi RPJMdes maka dirumuskan tujuan dan sasaran. Tujuan adalah kondisi yang akan dicapai atau dihasilkan dalam jangka waktu 6 tahun sedangkan sasaran adalah rumusan kondisi yang menggambarkan tercapainya tujuan berupa hasil pembangunan desa yang di peroleh dari pencapaian outcome/dampak dari kegiatan. Perumusan tujuan dan sasaran pembangunan Desa Ngadirejo dalam RPJMdes tahun 2020-2026 berdasarkan pada visi dan misi yang telah ditetapkan. Tujuan dan sasaran pada pelaksanaan masing-masing misi adalah sebagai berikut :

- 1) Mewujudkan tata kelola pemerintahan desa yang baik dan pelayanan masyarakat yang berkualitas

Tujuan yang akan dicapai pada Misi 1 (pertama) adalah terwujudnya tata kelola pemerintah desa yang baik dan pelayanan masyarakat yang berkualitas dengan sasaran meliputi :

- a. Meningkatnya sarana dan prasarana pemerintahan desa;

- b. Meningkatnya pengelolaan administrasi kependudukan, pencatatan sipil, statistik dan kearsipan pemerintah Desa yang tertib, rapi, dan handal;
 - c. Meningkatnya kualitas pengelolaan tata praja pemerintahan, perencanaan, keuangan dan aset desa.
 - d. Meningkatnya kualitas pelayanan masyarakat.
- 2) Meningkatkan kuantitas dan kualitas sarana dan prasarana publik dengan memperhatikan kelestarian lingkungan
- Tujuan yang akan dicapai pada Misi 2 (kedua) adalah terwujudnya sarana dan prasarana publik yang berkualitas, yang sasarannya meliputi :
- a) Meningkatnya sarana dan prasarana pendidikan;
 - b) Meningkatnya sarana dan prasarana kesehatan;
 - c) Meningkatnya pemerataan dan kualitas infrastruktur sarana prasarana publik yang berwawasan lingkungan;
 - d) Meningkatnya penanganan persampahan;
 - e) tercapainya keselarasan, keserasian, dan keseimbangan antara manusia dan lingkungan hidup;
 - f) Meningkatnya sarana dan prasarana Komunikasi dan Informasi Lokal Desa.
- 3) Mewujudkan sumber daya manusia yang berkualitas, berdaya dan berbudaya.
- Tujuan yang akan dicapai pada Misi 3 (ketiga) adalah terwujudnya sumber daya manusia yang berkualitas, berdaya dan berbudaya, yang sasarannya meliputi :
- a) Meningkatnya ketenteraman, ketertiban umum, dan perlindungan masyarakat;
 - b) Meningkatnya pengembangan seni dan pelestarian budaya lokal;
 - c) Meningkatkan prestasi pemuda dan olahraga;
 - d) Meningkatnya kualitas lembaga kemasyarakatan.
- 4) Mewujudkan perekonomian masyarakat desa yang agraris dan sejahtera yang berbasis pada teknologi modern.
- Tujuan peningkatan perekonomian Misi 4 (keempat) adalah meningkatnya pertumbuhan ekonomi masyarakat yang agraris berbasis pada teknologi modern, yang pencapaiannya dapat dilihat pertumbuhan ekonomi dan penurunan jumlah

masyarakat penerima bantuan sosial. adapun sasarannya meliputi :

- a) Meningkatnya kesejahteraan petani, dan peternak;
- b) Meningkatnya produksi dan produktifitas tanamam pangan dan hortikultura;
- c) Meningkatnya ketersediaan pangan utama masyarakat;
- d) Meningkatnya pemberdayaan perempuan, perlindungan anak dan keluarga, serta penyandang difabel;
- e) Meningkatnya kualitas Koperasi, Usaha Mikro Kecil dan Menengah (UMKM);
- f) Meningkatnya kualitas pengelolaan BUMDes;
- g) Meningkatnya usaha perdagangan masyarakat.

C. Arah Kebijakan

Dalam rangka pencapaian tujuan dan sasaran RPJMDes Desa Ngadirejo Tahun 2021-2026, ditetapkan arah kebijakan pembangunan. Arah kebijakan ini diharapkan menjadi pedoman dan acuan penentuan fokus dan prioritas pembangunan setiap tahunnya. Arah kebijakan pembangunan dimulai pada tahun 2021 sebagai tahun pertama pelaksanaan RPJMDes Desa Ngadirejo Tahun 2021-2026.

a. Arah Kebijakan Tahun 2021

Tahun 2021 merupakan tahun pertama untuk pembangunan jangka menengah desa selama enam tahun ke depan. Pembangunan Tahun 2021 ditujukan untuk **peningkatan tata kelola pemerintahan desa, peningkatan kualitas sumber daya manusia, infrastruktur publik dan penanggulangan kemiskinan**, dengan prioritas sebagai berikut:

- 1) Pemenuhan sarana dan prasarana Pemerintah Desa;
- 2) Peningkatan kapasitas Lembaga Masyarakat melalui pelatihan ketrampilan dan penyediaan fasilitas;
- 3) Peningkatan infrastruktur publik;
- 4) Penanggulangan kemiskinan melalui peningkatan kapasitas sumberdaya manusia;
- 5) Pemenuhan sarana prasarana fasilitas perekonomian;
- 6) Peningkatan Ekonomi Kerakyatan;
- 7) Pengelolaan sampah terpadu.

BAB IV

RENCANA KERJA PEMERINTAH DESA

A. PRIORITAS PROGRAM DAN KEGIATAN YANG DIKELOLA OLEH DESA

PENYELENGGARAAN PEMERINTAHAN DESA

Penyelenggaraan Belanja Siltap, Tunjangan dan Operasional Pemerintahan Desa

Penyediaan Penghasilan Tetap dan Tunjangan Kepala Desa.

Penyediaan Penghasilan Tetap dan Tunjangan Perangkat Desa

Penyediaan Operasional Pemerintah Desa (ATK, Honor PKPKD dan PPKD dll)

Penyediaan Tunjangan BPD

Penyediaan Operasional BPD (rapat, ATK, Makan Minum, Pakaian Seragam, Listrik dll)

Penyediaan Insentif/Operasional RT/RW

Penyediaan Penghasilan Lainnya Kepala Desa dan Perangkat Desa

(penghasilan dari tanah bengkok/tanah kas desa)

Penyediaan Sarana Prasarana Pemerintahan Desa

Penyediaan Sarana (Aset Tetap) Perkantoran/Pemerintahan

Pemeliharaan Gedung/Prasarana Kantor Desa

Pembangunan/Rehabilitasi/Peningkatan Gedung/Prasarana Kantor Desa (Dipilih)

Pengelolaan Administrasi Kependudukan, Pencatatan Sipil, Statistik dan Kearsipan

Pelayanan Administrasi Umum dan Kependudukan

Penyusunan, Pendataan, dan Pemutakhiran Profil Desa (Dipilih)

Pengelolaan Administrasi dan Kearsipan Pemerintahan Desa

Penyuluhan dan Penyadaran Masyarakat tentang Kependudukan dan Capil

Pemetaan dan Analisis Kemiskinan Desa secara Partisipatif

Penyelenggaraan Tata Praja Pemerintahan, Perencanaan, Keuangan dan Pelaporan

Penyelenggaraan Musyawarah Perencanaan Desa/Pembahasan APBDes (Reguler)

Penyelenggaraan Musyawaran Desa Lainnya (Musdus, rembug desa Non Reguler)

Penyusunan Dokumen Perencanaan Desa (RPJMDesa/RKPDesa dll)

Penyusunan Dokumen Keuangan Desa (APBDes, APBDes Perubahan, LPJ)

Pengelolaan Administrasi/ Inventarisasi/ Penilaian Aset Desa

Penyusunan Kebijakan Desa (Perdes/Perkades selain

Perencanaan/Keuangan)

Penyusunan Laporan Kepala Desa, LPPDesa dan Informasi Kepada Masyarakat

Pengembangan Sistem Informasi Desa

Koordinasi/Kerjasama Penyelenggaraan Pemerintahan & Pembangunan Desa Dukungan & Sosialisasi Pelaksanaan Pilkades, Pemilihan Ka. Kewilayahan & BPD

Penyelenggaraan Lomba antar Kewilayahan & Pengiriman Kontingen dlm Lomdes

Sub Bidang Pertanahan

Sertifikasi Tanah Kas Desa

Adminstrasi Pajak Bumi dan Bangunan (PBB)

Penentuan/Penegasan Batas/patok Tanah Kas Desa

BIDANG PELAKSANAAN PEMBANGUNAN DESA

Sub Bidang Pendidikan

Penyelenggaraan PAUD/TK/TPA/TKA/TPQ/Madrasah NonFormal Milik Desa (Honor, Pakaian dll)

Dukungan Penyelenggaraan PAUD (APE, Sarana PAUD dst)

Penyuluhan dan Pelatihan Pendidikan Bagi Masyarakat

Pemeliharaan Sarana Prasarana PAUD/TK/TPA/TKA/TPQ/Madrasah Nonformal Milik Desa

Pembangunan/Rehabilitasi/Peningkatan Sarana/Prasarana

Perpustakaan/Taman Bacaan Desa/ Sanggar Belajar Milik Desa

Sub Bidang Kesehatan

Penyelenggaraan Pos Kesehatan Desa/Polindes Milik Desa (obat, Insentif, KB, dsb)

Penyelenggaraan Posyandu (Mkn Tambahan, Kls Bumil, Lamsia, Insentif)

Penyuluhan dan Pelatihan Bidang Kesehatan (Untuk Masy, Tenaga dan Kader Kesehatan dll)

Penyelenggaraan Desa Siaga Kesehatan

Pembinaan dan Pengawasan Upaya Kesehatan Tradisional

Pembangunan/Rehabilitasi/Peningkatan/Pengadaan Sarana/Prasarana Posyandu/Polindes/PKD **

Pembinaan GSIB

Penyelenggaraan, Pembinaan, dan Pemeliharaan Apotek Hidup dan Toga Fasilitasi Forum Kesehatan Desa/Kader Kesehatan

Penyelenggaraan Promosi Kesehatan dan Gerakan Hidup Bersih dan Sehat Fasilitasi Pembinaan PPKBD dan Sub PPKBD serta Kader KB Desa

Fasilitasi Pelaksanaan Pendataan/Updating Data Keluarga

Sub Bidang Pekerjaan Umum dan Penataan Ruang

Pemeliharaan Jalan Desa

Pemeliharaan Jalan Lingkungan Pemukiman/Gang

Pemeliharaan Prasarana Jalan Desa (Gorong-gorong/Selokan/Parit/Drainase dll)

Pemeliharaan Gedung/Prasarana Balai Desa/Balai Kemasyarakatan

Pemeliharaan Pemakaman /Situs Bersejarah/Petilasan Milik Desa

Pembangunan/Rehabilitasi/Peningkatan/Pengerasan Jalan Desa

Pembangunan/Rehabilitasi/Peningkatan Prasarana Jalan Desa (Gorong, selokan dll)

Pembuatan/Pemutakhiran Peta Wilayah dan Sosial Desa (Dipilih)

Penyusunan Dokumen Perencanaan Tata Ruang Desa

Sub Bidang Kawasan Pemukiman

Dukungan Pelaksanaan Program Pembangunan/Rehab Rumah Tidak Layak Huni GAKIN

Pemeliharaan Sanitasi Pemukiman (Gorong-gorong, Selokan, Parit diluar Prasarana Jalan))

Pemeliharaan Fasilitas Jamban Umum/MCK Umum dll

Pemeliharaan Fasilitas Pengelolaan Sampah Desa (Penampungan, Bank Sampah, dll)

Pemeliharaan Sistem Pembuangan Air Limbah (Drainase, Air limbah Rumah Tangga)

Sub Bidang Kehutanan dan Lingkungan Hidup

Pemanfaatan Lahan Pekarangan

Sub Bidang Perhubungan, Komunikasi dan Informatika

Penyelenggaraan Informasi Publik Desa (Poster, Baliho Dll)

Pembuatan dan Pengelolaan Jaringan/Instalasi Komunikasi dan Informasi Lokal Desa

Pembangunan/Rehabilitasi/Peningkatan/Pengadaan Sarana & Prasarana Transportasi Desa

Pengadaan Alat-alat Komunikasi

BIDANG PEMBINAAN KEMASYARAKATAN**Sub Bidang Ketenteraman, Ketertiban Umum dan Perlindungan Masyarakat**

Pengadaan/Penyelenggaran Pos Keamanan Desa

Penguatan & Peningkatan Kapasitas Tenaga Keamanan/Ketertiban oleh Pemdes

Persiapan Kesiapsiagaan/Tanggap Bencana Skala Lokal Desa

Sub Bidang Kebudayaan dan Keagamaan

PHBI dan PHBN

Pembinaan Kesenian Budaya

Pengadaan Perlengkapan Kesenian

Peningkatan Kapasitas melalui Kelompok Kesenian

Sub Bidang Kepemudaan dan Olahraga

Pengiriman Kontingen Kepemudaan & Olahraga Sebagai Wakil Desa tkt Kec/Kab/Kota

Penyelenggaraan Pelatihan Kepemudaan Tingkat Desa

Pembinaan Karangtaruna/Klub Kepemudaan/Olahraga Tingkat Desa

Pengadaan Sarana dan Prasarana Olahraga

Sub Bidang Kelembagaan Masyarakat

Pembinaan LKMD/LPM/LPMD

Pembinaan PKK

Pelatihan Pembinaan Lembaga Kemasyarakatan

Pembinaan KPMD

BIDANG PEMBERDAYAAN MASYARAKAT**Sub Bidang Peningkatan Kapasitas Aparatur Desa**

Peningkatan Kapasitas Kepala Desa

Peningkatan Kapatitas Perangkat Desa

Peningkatan Kapasitas BPD

Sub Bidang Pemberdayaan Perempuan, Perlindungan Anak dan Keluarga

Pelatihan dan Penyuluhan Pemberdayaan Perempuan

Pelatihan dan Penyuluhan Perlindungan Anak

Sub Bidang Koperasi, Usaha Micro Kecil dan Menengah (UMKM)**Sub Bidang Dukungan Penanaman Modal**

Pelatihan Pengelolaan BUM Desa (Pelatihan yg dilaksanakan oleh Pemdes)

Penguatan Modal BUMDes



**PEMERINTAH KABUPATEN TEMANGGUNG
KECAMATAN NGADIREJO
DESA NGADIREJO**

Jalan Candiroti No. 83 Ngadirejo Kode Pos 56255 Telp. (0293) 5921482
Surat Elektronik : ngadirejo2001@gmail.com laman : <http://ngadirejo-ngadirejo.temanggungkab.go.id>

Ngadirejo, 18 September 2020

Nomor : 005/1151 / 2020

Hal : Undangan.

Kepada,

Yth.

di-

TEMPAT

Sehubungan akan dilaksanakannya kegiatan Penyusunan Rencana Kerja Pemerintah Desa (RKPDesa) Tahun 2021, dengan ini kami mengharap kehadiran bapak/ibu/saudara besuk pada :

Hari/Tanggal : Senin, 21 September 2020

Jam : 09.00 WIB.

Tempat : Gedung Serba Guna Desa Ngadirejo

Keperluan : Sosialisasi dan Pembentukan Tim Penyusunan RKPDesa

Keterangan : Dimohon hadir dan tepat waktu.

Demikian atas partisipasi dan kehadirannya disampaikan terima kasih.

Kepala Desa Ngadirejo

(MURUL ATIQOH)

BERITA ACARA

SOSIALISASI PENYUSUNAN DAN PEMBENTUKAN TIM PENYUSUNAN RKP Desa
MELALUI MUSYAWARAH DESA

Berkaitan dengan penyusunan RKP Desa di Desa Ngadirejo Kecamatan Ngadirejo Kabupaten Temanggung Provinsi Jawa Tengah pada:

Hari/ Tanggal : Senin, 21 September 2020

Jam : 09.00 wib - selesai

Tempat : Gedung Serba Guna Trisakti Desa Ngadirejo

Telah diadakan acara Sosialisasi dan musyawarah Desa Pembentukan TIM Penyusunan RKP Desa Tahun 2021 yang dihadiri oleh kepala Desa, unsur perangkat Desa, BPD, kelompok masyarakat, sebagaimana daftar hadir terlampir. Materi yang dibahas dalam musyawarah Desa ini serta yang bertindak selaku unsur pimpinan musyawarah dan narasumber adalah :

A. MATERI

1. Alur Penyusunan RKP Desa Tahun 2021
2. Pencermatan dokumen RPJM Desa 2020 - 2026
3. Pembentukan Tim Penyusun RKP Desa Tahun 2021

B. PIMPINAN MUSYAWARAH DAN NARA SUMBER

Pemimpin Musyawarah	Kepala Desa	dari unsur Pmdes
Notulen	Kaur Perencanaan	dari unsur Pmdes
Nara sumber	Sekretaris Desa	dari unsur Pmdes

Setelah dilakukan pembahasan terhadap materi, selanjutnya seluruh peserta musyawarah menyepakati beberapa hal yang berketetapan menjadi kesepakatan akhir dari musyawarah Desa dalam rangka penyusunan RKP Desa yaitu :

1. Alur Penyusunan RKP Desa sesuai jadwal dari Dinpermades
2. RKP Desa disusun dengan memperhatikan RPJMDes
3. Daftar Tim Penyusunan RKP Desa berikut SK terlampir

Demikian Berita Acara ini dibuat dan disahkan dengan penuh tanggungjawab agar dapat dipergunakan sebagaimana mestinya.

Ngadirejo, 21 September 2020

Mengetahui,

Wakil Masyarakat

Kepala Desa Ngadirejo

Ketua BPD

1. Wahyuni Ekowati 



2.

3. Dai Kristiyanti 

MURULATI QOH

SAMURI



PEMERINTAH KABUPATEN TEMANGGUNG
KECAMATAN NGADIREJO
DESA NGADIREJO

Jalan Candiroti No. 83 Ngadirejo Kode Pos 56255 Telp. (0293) 5921482
Surat Elektronik : ngadirejo2001@gmail.com laman : <http://ngadirejo-ngadirejo.temanggungkab.go.id>

Hari : Senin
Tanggal : 21 September 2020
Tempat : Gedung serbaguna Trisakti
Acara : Sosialisasi dan pembentukan RKPDes 2021

NO	NAMA	UNSUR	TANDA TANGAN
1	2	3	4
1.	CM ADIANI	PICK	1
2.	Pram Bang.	RT	2
3.	AN Yono		3
4.	BUDYONO	RT 02 REJOSARI	4
5.	Z KRIFIN	T-A	5
6.	RAHMAT	MASIN	6
7.	Sudarmanto	Tim PPJM	7
8.	Rachmad Bahip	TIM PPJM	8
9.	HARIYANI	PKK.	9
10.	Surdinno HS	RW	10
11.	SULAFDI	RT	11
12.	ADEK. S	RT	12
13.	Sihi Sundam	PKK	13
14.	HARUT.	RW. IV	14
15.	GATOT WK	RW I	15
16.	SUPAWATI	MOJOK	16
17.	MURHAM	LINMAS	17
18.	SUGIYARTO	Linmas	18
19.	Tri Lestari	PKK	19
20.	Sihi Fatimah	PKK.	20
21.	FREDARNO YUNAWA	LPMD	21
22.	Muryadi	R.T	22
23.	Sutrisno	RT	23
24.	Rudy	RT	24
25.	Supriyanto	BPD	25
26.	Samari	BPD	26
27.	Mandiyono	RW. 3	27
28.	Esti Nur Ningsih	BPD	28

29.	Achmad Arizani	RT	29	
30.	Alex k.	BPD	30	
31.	Endang SA		31	
32.	Fachri RA		32	
33.	M. Sapradin	BPD	33	
34.	Budyati		34	
35.	Kahyuni Elowati	LPMO	35	
36.	Lusi M	PKK	36	
37.	Klara	RT 02	37	
38.	Anis - ty2	PKK RW 5	38	
39.	U. Makhfudz	Perangkat	39	
40.	Chafid .A	bundes	40	
41.	Klara		41	
42.	M. P. Anif.		42	
43.	Nurul atiqah	Kades	43	
44.	Abi Jaka P	selman	44	
45.	S. Supriyati	kurang	45	
46.	Robim ad	slap	46	
47.	Didik S		47	
48.	M. Saefudin		48	
49.	Ponim		49	
50.	Saimang	RT 01 KMN	50	
51.	M AMIN	RT 01	51	
52.	BUDI RATU	RT 05	52	
53.	Angs Suryono	RT 02	53	
54.	SUICHO	RT 04	54	
55.	Faizin Jantoso	RW 02	55	
56.	R. Supriyadi	RT 07	56	
57.	M. M. M. M.	RT. 08	57	
58.			58	
59.			59	
60.			60	



NURUL ATIQOH



KEPALA DESA NGADIREJO KECAMATAN NGADIREJO
KABUPATEN TEMANGGUNG

KEPUTUSAN KEPALA DESA NGADIREJO
NOMOR : 141/40/IX/2020

TENTANG

PEMBENTUKAN TIM PENYUSUN RKP DESA NGADIREJO
TAHUN 2021

KEPALA DESA NGADIREJO,

Menimbang : a. bahwa dalam rangka Menyusun Rencana Kerja Pembangunan Desa (RKP Desa) berdasarkan ketentuan Pasal 8 Peraturan Menteri Dalam Negeri Nomor 114 Tahun 2014 tentang Pedoman Pembangunan Desa, Kepala Desa membentuk Tim Penyusun RKP Desa;

b. bahwa berdasarkan pertimbangan sebagaimana dimaksud huruf a, perlu menetapkan Keputusan Kepala Desa Ngadirejo tentang Pembentukan Tim Penyusun RKP Desa Ngadirejo Tahun 2021.

Mengingat : 1. Undang-Undang Nomor 13 Tahun 1950 tentang Pembentukan Daerah-daerah Kabupaten dalam lingkungan Propinsi Jawa Tengah;

2. Undang-Undang Nomor 25 Tahun 2004 tentang Sistem Perencanaan Pembangunan Nasional (Lembaran Negara Republik Indonesia Tahun 2004 Nomor 104, Tambahan lembaran Negara Republik Indonesia Nomor 4421)

3. Undang-Undang Nomor 17 tahun 2007 tentang Rencana Pembangunan Jangka Panjang Nasional tahun 2005-2025 (Tambahan Lembaran Negara Republik Indonesia Nomor 4700);

4. Undang-Undang Nomor 12 Tahun 2011 tentang Pembentukan Peraturan Perundang-undangan

(Lembaran Negara Republik Indonesia Tahun 2011 Nomor 82, Tambahan Lembaran Negara Republik Indonesia Nomor 5234);

5. Undang-undang Nomor 6 tahun 2014 Tentang Desa (Tambahan Lembaran Negara Republik Indonesia Nomor 5495);
6. Undang-Undang Nomor 23 Tahun 2014 tentang Pemerintahan Daerah sebagaimana telah beberapa kali diubah dengan Undang-Undang Nomor 9 Tahun 2015 tentang Perubahan Atas Undang-Undang Nomor 23 Tahun 2014 tentang Pemerintahan Daerah (Lembaran Negara Republik Indonesia Tahun 2015 Nomor 58, Tambahan Lembaran Negara Republik Indonesia Nomor 5679);
7. Peraturan Pemerintah Nomor 43 Tahun 2014 tentang Peraturan Pelaksanaan Undang-Undang Nomor 6 Tahun 2014 tentang Desa sebagaimana telah beberapa kali diubah terakhir dengan Peraturan Pemerintah Nomor 11 Tahun 2019 tentang Perubahan Kedua Atas Peraturan Pemerintah Nomor 43 Tahun 2014 tentang Peraturan Pelaksanaan Undang-Undang Nomor 6 Tahun 2014 tentang Desa (Lembaran Negara Republik Indonesia Tahun 2019 Nomor 41);
8. Peraturan Pemerintah Nomor 60 Tahun 2014 tentang Dana Desa yang Bersumber dari Anggaran Pendapatan dan Belanja Negara, sebagaimana telah diubah dengan Peraturan Pemerintah Nomor 22 Tahun 2015 tentang Perubahan atas Peraturan Pemerintah Nomor 60 Tahun 2014 tentang Dana Desa yang Bersumber dari Anggaran Pendapatan dan Belanja Negara (Lembaran Negara Republik Indonesia Tahun 2015 Nomor 88, Tambahan Lembaran Negara Republik Indonesia Nomor 5694);
9. Peraturan Pemerintah Nomor 59 Tahun 2020 tentang Pelaksanaan Pencapaian Tujuan Pembangunan Berkelanjutan (Lembaran Negara Republik Indonesia Tahun 2020 Nomor 136);

10. Peraturan Menteri Dalam Negeri Nomor 114 Tahun 2014 tentang Pedoman Pembangunan Desa (Berita Negara Republik Indonesia Tahun 2014 Nomor 2094);
11. Peraturan Menteri Desa PDTT No. 13 Tahun 2020 Tentang Prioritas Penggunaan Dana Desa 2021
12. Peraturan Daerah Kabupaten Temanggung Nomor 10 Tahun 2008 tentang Rencana Pembangunan Jangka Panjang Daerah Kabupaten Temanggung Tahun 2005-2025 (Lembaran Daerah Kabupaten Temanggung Tahun 2008 Nomor 10);
13. Peraturan Daerah Kabupaten Temanggung Nomor 14 Tahun 2015 tentang Penyelenggaraan Pemerintahan Desa (Lembaran Daerah Kabupaten Temanggung Tahun 2015 Nomor 14, Tambahan Lembaran Daerah Kabupaten Temanggung Nomor 57);
14. Peraturan Daerah Kabupaten Temanggung Nomor 2 Tahun 2018 tentang Rencana Pembangunan Jangka Menengah Daerah Kabupaten Temanggung Tahun 2018-2023;
15. Peraturan Bupati Temanggung Nomor 14 tahun 2015 tentang Penyelenggaraan Pemerintahan di Desa;
16. Peraturan Bupati Kabupaten Temanggung Nomor 46 Tahun 2016 tentang Pedoman Perencanaan Pembangunan Desa (Berita Daerah kabupaten Temanggung Tahun 2016 Nomor 46);
17. Peraturan Bupati Temanggung Nomor 46 Tahun 2018 tentang Daftar Kewenangan Desa Berdasarkan Hak Asal Usul dan Kewenangan Lokal Berskala Desa di Kabupaten Temanggung (Lembaran Daerah Kabupaten Temanggung Tahun 2018 Nomor 47);
18. Peraturan Desa Ngadirejo Nomor 3 Tahun 2017 tentang Kedudukan, Susunan Organisasi, Tugas dan Fungsi, serta Tata Kerja Pemerintah Desa Ngadirejo;
19. Peraturan Desa Ngadirejo Nomor 4 Tahun 2017 tentang Pengelolaan Kekayaan Desa.
20. Peraturan Desa Ngadirejo Nomor 4 Tahun 2019 tentang Kewenangan Berdasarkan Hak Asal Usul dan Kewenangan Lokal Berskala Desa;

21. Peraturan Desa Ngadirejo Nomor 5 Tahun 2020 Tentang Perubahan Ketiga Atas Peraturan Desa Ngadirejo Nomor 7 Tahun 2019 Tentang Anggaran Pendapatan dan Belanja Desa Tahun 2020;
22. Peraturan Desa Ngadirejo Nomor 6 Tahun 2020 tentang Rencana Pembangunan Jangka Menengah Desa Tahun 2020 – 2026.

MEMUTUSKAN

Menetapkan :

- KESATU : Membentuk Tim Penyusun RKP Desa Ngadirejo dengan susunan keanggotaan sebagaimana tercantum dalam Lampiran Keputusan ini;
- K E D U A : Tugas Tim sebagaimana dimaksud diktum KESATU, adalah sebagai berikut :
- a. Melaksanakan musyawarah perencanaan pembangunan desa;
 - b. Melaksanakan penyelarasan arah kebijakan pembangunan Kabupaten;
 - c. Melaksanakan pengkajian keadaan Desa;
 - d. Melaksanakan penyusunan rancangan RKP Desa; dan
 - e. Melaksanakan penyempurnaan rancangan RKP Desa.
- KETIGA : Tim sebagaimana dimaksud diktum PERTAMA dalam melaksanakan tugas bertanggung jawab kepada Kepala Desa dan melaporkan hasil pelaksanaannya.
- KEEMPAT : Keputusan ini berlaku sejak ditetapkan.

Ditetapkan di Ngadirejo

Pada tanggal : 23 September 2020

KEPALA DESA NGADIREJO



TEMBUSAN : Yth.

1. Bupati Temanggung (sebagai laporan).
2. Camat Ngadirejo (sebagai laporan).
3. Ketua BPD Desa Ngadirejo
4. Anggota Tim yang bersangkutan.

Lampiran : Keputusan Kepala Ngadirejo

Nomor : 141/33/IX/2020

Tanggal : 23 September 2020

SUSUNAN TIM PENYUSUN RKP DESA NGADIREJO
TAHUN 2021

NO	NAMA	JABATAN DALAM DESA	KEDUDUKAN DALAM TIM
1.	NURUL ATIQOH	KEPALA DESA	PEMBINA
2.	M. ANTON RIFA'I	SEKRETARIS DESA	KETUA
3.	FR DARMO YWANTO	KETUA LPMD	SEKRETARIS
4.	AFIFUDIN	KAUR PERENCANAAN	ANGGOTA.
5.	ERIN ARDIYANI	KAUR KEUANGAN	ANGGOTA.
6.	AMIN S	KASI KESRA	ANGGOTA.
7.	WAHYUNI EKOWATI	LPMD	ANGGOTA
8.	M.BADRUL MUNIF	KAUR TU DAN UMUM	ANGGOTA.
9.	IWAN OKFRIADE	KADUS III	ANGGOTA.



PAGU INDIKATIF DESA
TAHUN 2021

DESA : PEMERINTAH DESA NGADIREJO
KECAMATAN : KECAMATAN NGADIREJO
KABUPATEN/KOTA : KABUPATEN TEMANGGUNG
PROVINSI : PROVINSI JAWA TENGAH

KODE	INDIKATIF PROGRAM / KEGIATAN DESA	SUMBER DANA INDIKATIF									
		DANA DESA (APBN)	ALOKASI DANA DESA (ADD)	BAGI HASIL PAJAK/RETRIBUSI	BANTUAN KEUANGAN		PENDAPATAN ASLI DESA (PAD)	SWADAYA MASYARAKAT	PENDAPATAN LAIN-LAIN (DLL)	JUMLAH (RUPIAH)	
					PROVINSI	KAB/KOTA					
01	BIDANG PENYELENGGARAN PEMERINTAHAN DESA										
01.01	Penyediaan Penghasilan Tetap dan Tunjangan Kepala Desa	0,00	38.400.000,00	0,00	0,00	0,00	0,00	0,00	0,00	0,00	38.400.000,00
01.02	Penyediaan Penghasilan Tetap dan Tunjangan Perangkat Desa	0,00	325.620.000,00	0,00	0,00	0,00	0,00	0,00	0,00	0,00	325.620.000,00
01.03	Penyediaan Jaminan Sosial bagi Kepala Desa dan Perangkat Desa	0,00	0,00	0,00	0,00	0,00	0,00	0,00	0,00	0,00	0,00
01.04	Penyediaan Operasional Pemerintah Desa (ATK, Honor PKPKD dan	0,00	10.000.000,00	13.384.000,00	0,00	0,00	0,00	0,00	0,00	0,00	23.384.000,00
01.05	Penyediaan Tunjangan BPD	0,00	17.000.000,00	0,00	0,00	0,00	0,00	0,00	0,00	0,00	17.000.000,00
01.06	Penyediaan Operasional BPD (rapat, ATK, Makan Minum, Pakaian	0,00	0,00	0,00	0,00	0,00	0,00	0,00	0,00	0,00	0,00
01.07	Penyediaan Insentif/Operasional RT/RW	0,00	0,00	0,00	0,00	0,00	100.000.000,00	15.000.000,00	0,00	0,00	115.000.000,00
.01.9	Penyediaan Penghasilan Lainnya Kepala Desa dan Perangkat Desa	0,00	0,00	0,00	0,00	0,00	0,00	278.245.500,00	0,00	0,00	278.245.500,00
01.93	Tunjangan Tenaga Kerja (BPJS) Kades dan Perangkat	0,00	1.759.680,00	0,00	0,00	0,00	0,00	0,00	0,00	0,00	1.759.680,00
02.01	Penyediaan Sarana (Aset Tetap) Perkantoran/Pemerintahan	0,00	0,00	0,00	0,00	0,00	0,00	5.000.000,00	0,00	0,00	5.000.000,00
02.02	Pemeliharaan Gedung/Prasarana Kantor Desa	0,00	0,00	0,00	0,00	0,00	25.000.000,00	0,00	0,00	0,00	25.000.000,00
03.01	Pelayanan Administrasi Umum dan Kependudukan	0,00	0,00	0,00	0,00	0,00	0,00	1.500.000,00	0,00	0,00	1.500.000,00
03.02	Penyusunan, Pendataan, dan Pemutakhiran Profil Desa **)	5.000.000,00	0,00	0,00	0,00	0,00	0,00	0,00	0,00	0,00	5.000.000,00
03.03	Pengelolaan Administrasi dan Kearsipan Pemerintahan Desa	10.000.000,00	0,00	0,00	0,00	0,00	0,00	0,00	0,00	0,00	10.000.000,00
03.05	Pemetaan dan Analisis Kemiskinan Desa secara Partisipatif	10.000.000,00	0,00	0,00	0,00	0,00	0,00	0,00	0,00	0,00	10.000.000,00
04.01	Penyelenggaraan Musyawarah Perencanaan Desa/Pembahasan	5.000.000,00	0,00	0,00	0,00	0,00	0,00	0,00	0,00	0,00	5.000.000,00
04.02	Penyelenggaraan Musyawarah Desa Lainnya (Musdur, rebug desa	0,00	0,00	0,00	0,00	0,00	0,00	0,00	0,00	0,00	0,00
04.03	Penyusunan Dokumen Perencanaan Desa (RPJMDesa/RKPDDesa dll)	6.000.000,00	0,00	0,00	0,00	0,00	0,00	0,00	0,00	0,00	6.000.000,00
04.04	Penyusunan Dokumen Keuangan Desa (APBDes, APBDes	5.000.000,00	0,00	0,00	0,00	0,00	0,00	0,00	0,00	0,00	5.000.000,00
04.05	Pengelolaan Administrasi/ Inventarisasi/Penilaian Aset Desa	5.000.000,00	0,00	0,00	0,00	0,00	0,00	0,00	0,00	0,00	5.000.000,00
04.06	Penyusunan Kebijakan Desa (Perdes/Perkades selain	0,00	0,00	0,00	0,00	0,00	0,00	0,00	0,00	0,00	0,00
04.07	Penyusunan Laporan Kepala Desa, LPPDesa dan Informasi Kepada	0,00	0,00	0,00	0,00	0,00	0,00	0,00	0,00	0,00	0,00
04.08	Pengembangan Sistem Informasi Desa	15.000.000,00	0,00	0,00	0,00	0,00	0,00	0,00	0,00	0,00	15.000.000,00

KODE	INDIKATIF PROGRAM / KEGIATAN DESA	SUMBER DANA INDIKATIF							PENDAPATAN LAIN-LAIN (DLL)	JUMLAH (RUPIAH)
		DANA DESA (APBN)	ALOKASI DANA DESA (ADD)	BAGI HASIL PAJAK/RETRIBUSI	BANTUAN KEUANGAN		PENDAPATAN ASLI DESA (PAD)	SWADAYA MASYARAKAT		
					PROVINSI	KAB/KOTA				
04.09	Koordinasi/Kerjasama Penyelenggaraan Pemerintahan &	0,00	0,00	0,00	0,00	0,00	0,00	0,00	5.000.000,00	
04.10	Dukungan & Sosialisasi Pelaksanaan Plikades, Pemilihan Ka.	0,00	0,00	0,00	0,00	0,00	0,00	0,00	15.000.000,00	
04.11	Penyelenggaraan Lomba antar Kewilayahan & Pengiriman Kontingen	3.000.000,00	0,00	0,00	0,00	0,00	0,00	0,00	3.000.000,00	
05.01	Sertifikasi Tanah Kas Desa	0,00	0,00	0,00	0,00	0,00	0,00	0,00	10.000.000,00	
05.06	Adminstrasi Pajak Bumi dan Bangunan (PBB)	0,00	0,00	0,00	0,00	0,00	0,00	0,00	5.000.000,00	
02	Jumlah per Bidang	64.000.000,00	392.779.680,00	13.384.000,00	0,00	126.000.000,00	336.745.500,00	0,00	931.909.180,00	
02	BIDANG PELAKSANAAN PEMBANGUNAN DESA									
01.0	Penyelenggaraan PAUD/TK/TPA/TKA/TPQ/Madrasah NonFormal Milik	25.000.000,00	0,00	0,00	0,00	0,00	0,00	0,00	25.000.000,00	
01.02	Dukungan Penyelenggaraan PAUD (APE, Sarana PAUD dst)	3.000.000,00	0,00	0,00	0,00	0,00	0,00	0,00	3.000.000,00	
01.03	Penyuluhan dan Pelatihan Pendidikan Bagi Masyarakat	50.000.000,00	0,00	0,00	0,00	0,00	0,00	0,00	50.000.000,00	
01.06	Pembangunan/Rehabilitasi/Peningkatan/Pengadaan	15.000.000,00	0,00	0,00	0,00	0,00	0,00	0,00	15.000.000,00	
02.01	Penyelenggaraan Pos Kesehatan Desa/Polindes Milik Desa (obat,	15.000.000,00	0,00	0,00	0,00	0,00	0,00	0,00	15.000.000,00	
02.02	Penyelenggaraan Posyandu (Mkn Tambahan, Kis Bumi, Lamsia,	30.000.000,00	0,00	0,00	0,00	0,00	0,00	0,00	30.000.000,00	
02.03	Penyuluhan dan Pelatihan Bidang Kesehatan (Untuk Masy, Tenaga	5.000.000,00	0,00	0,00	0,00	0,00	0,00	0,00	5.000.000,00	
02.04	Penyelenggaraan Desa Siaga Kesehatan	5.000.000,00	0,00	0,00	0,00	0,00	0,00	0,00	5.000.000,00	
02.07	Pembinaan dan Pengawasan Upaya Kesehatan Tradisional	10.000.000,00	0,00	0,00	0,00	0,00	0,00	0,00	10.000.000,00	
02.09	Pembangunan/Rehabilitasi/Peningkatan/Pengadaan Sarana/Prasarana	15.000.000,00	0,00	0,00	0,00	0,00	0,00	0,00	15.000.000,00	
02.91	Pembinaan GSIB	15.000.000,00	0,00	0,00	0,00	0,00	0,00	0,00	15.000.000,00	
02.9	Penyelenggaraan, Pembinaan, dan Pemeliharaan Apotek Hidup dan	7.500.000,00	0,00	0,00	0,00	0,00	0,00	0,00	7.500.000,00	
02.95	Penyelenggaraan Promosi Kesehatan dan Gerakan Hidup Bersih dan	10.000.000,00	0,00	0,00	0,00	0,00	0,00	0,00	10.000.000,00	
02.9	Fasilitasi Pembinaan PPKBD dan Sub PPKBD serta Kader KB Desa	2.000.000,00	0,00	0,00	0,00	0,00	0,00	0,00	2.000.000,00	
02.99	Fasilitasi Pelaksanaan Pendataan/Updating Data Keluarga	2.500.000,00	0,00	0,00	0,00	0,00	0,00	0,00	2.500.000,00	
03.01	Pemeliharaan Jalan Desa	68.000.000,00	0,00	0,00	0,00	0,00	0,00	0,00	68.000.000,00	
03.02	Pemeliharaan Jalan Lingkungan Pemukiman/Gang	15.000.000,00	0,00	0,00	0,00	0,00	0,00	0,00	15.000.000,00	
03.05	Pemeliharaan Prasarana Jalan Desa	50.000.000,00	0,00	0,00	0,00	0,00	0,00	0,00	50.000.000,00	
03.06	Pemeliharaan Gedung/Prasarana Balai Desa/Balai: Kemasayarakatan	0,00	0,00	0,00	0,00	50.000.000,00	0,00	0,00	50.000.000,00	
03.07	Pemeliharaan Pemakaman /Situs Bersejarah/Petilasan Milik Desa	25.000.000,00	0,00	0,00	0,00	0,00	0,00	0,00	25.000.000,00	
03.14	Pembangunan/Rehabilitasi/Peningkatan Prasarana Jalan Desa	50.000.000,00	0,00	0,00	0,00	0,00	0,00	0,00	50.000.000,00	
03.15	Pembangunan/Rehabilitasi/Peningkatan Balai Desa/Balai	0,00	0,00	0,00	0,00	50.000.000,00	0,00	0,00	50.000.000,00	
03.17	Pembuatan/Pemutakhiran Peta Wilayah dan Sosial Desa (Dipilih)	5.000.000,00	0,00	0,00	0,00	0,00	0,00	0,00	5.000.000,00	

KODE	INDIKATIF PROGRAM / KEGIATAN DESA	DANA DESA (APBN)	ALOKASI DANA DESA (ADD)	BAGI HASIL PAJAK/RETRIBUSI	BANTUAN KEUANGAN		PENDAPATAN ASLI DESA (PAD)	SWADAYA MASYARAKAT	PENDAPATAN LAIN-LAIN (DLL)	JUMLAH (RUPIAH)
					PROVINSI	KAB/KOTA				
03.18	Penyusunan Dokumen Perencanaan Tata Ruang Desa	15.000.000,00	0,00	0,00	0,00	0,00	0,00	0,00	0,00	15.000.000,00
04.01	Dukungan Pelaksanaan Program Pembangunan/Rehab Rumah Tidak	0,00	0,00	0,00	0,00	60.000.000,00	0,00	0,00	0,00	60.000.000,00
04.14	Pembangunan/Rehabilitasi/Peningkatan Fasilitas Jamban Umum/MCK	200.000.000,00	0,00	0,00	0,00	0,00	0,00	0,00	0,00	200.000.000,00
04.15	Pembangunan/Rehabilitasi/Peningkatan Fasilitas Pengelolaan Sampah	75.000.000,00	0,00	0,00	0,00	0,00	0,00	0,00	0,00	75.000.000,00
05.9	Pemanfaatan Lahan Pekarangan	15.000.000,00	0,00	0,00	0,00	0,00	0,00	0,00	0,00	15.000.000,00
05.92	Reboisasi Lahan Non Produktif	20.000.000,00	0,00	0,00	0,00	0,00	0,00	0,00	0,00	20.000.000,00
06.02	Penyelenggaraan Informasi Publik Desa (Poster, Balho Dll)	10.000.000,00	0,00	0,00	0,00	0,00	0,00	0,00	0,00	10.000.000,00
06.03	Pembuatan dan Pengelolaan Jaringan/Instalasi Komunikasi dan	30.000.000,00	0,00	0,00	0,00	0,00	0,00	0,00	0,00	30.000.000,00
06.9	Pengadaan Alat-alat Komunikasi	35.000.000,00	0,00	0,00	0,00	0,00	0,00	0,00	0,00	35.000.000,00
	Jumlah per Bidang	823.000.000,00	0,00	0,00	0,00	160.000.000,00	0,00	0,00	0,00	983.000.000,00
03	BIDANG PEMBINAAN KEMASYARAKATAN									
01.02	Penguatan & Peningkatan Kapasitas Tenaga Keamanan/Ketertiban	7.500.000,00	0,00	0,00	0,00	0,00	0,00	0,00	0,00	7.500.000,00
02.01	Pembinaan Group Kesenian dan Kebudayaan Tingkat Desa	15.000.000,00	0,00	0,00	0,00	0,00	0,00	0,00	0,00	15.000.000,00
02.02	Pengiriman Kontingen Group Kesenian & Kebudayaan (Wakil Desa	0,00	0,00	500.000,00	0,00	0,00	0,00	0,00	0,00	500.000,00
02.9	PHBI dan PHBN	0,00	2.000.000,00	2.000.000,00	0,00	0,00	0,00	0,00	0,00	4.000.000,00
03.01	Pengiriman Kontingen Kepemudaan & Olahraga Sebagai Wakil Desa	5.000.000,00	0,00	0,00	0,00	0,00	0,00	0,00	0,00	5.000.000,00
03.02	Penyelenggaraan Pelatihan Kepemudaan Tingkat Desa	15.000.000,00	0,00	0,00	0,00	0,00	0,00	0,00	0,00	15.000.000,00
03.06	Pembinaan Karangtaruna/Klub Kepemudaan/Olahraga Tingkat Desa	0,00	0,00	0,00	0,00	0,00	3.000.000,00	0,00	0,00	3.000.000,00
04.02	Pembinaan LKMD/LPM/LPMD	0,00	0,00	0,00	0,00	0,00	3.000.000,00	0,00	0,00	3.000.000,00
04.03	Pembinaan PKK	0,00	0,00	0,00	0,00	0,00	3.000.000,00	0,00	0,00	3.000.000,00
04.04	Pelatihan Pembinaan Lembaga Kemasyarakatan	0,00	0,00	2.000.000,00	0,00	0,00	2.000.000,00	0,00	0,00	4.000.000,00
04.9	Pembinaan KPMD	0,00	0,00	0,00	5.000.000,00	0,00	0,00	0,00	0,00	5.000.000,00
	Jumlah per Bidang	42.500.000,00	2.000.000,00	4.500.000,00	5.000.000,00	0,00	11.000.000,00	0,00	0,00	65.000.000,00
04	BIDANG PEMBERDAYAAN MASYARAKAT									
01.03	Pembangunan/Rehabilitasi/Peningkatan Karambar/Kolam Perikanan	10.000.000,00	0,00	0,00	0,00	0,00	0,00	0,00	0,00	10.000.000,00
02.01	Peningkatan Produksi Tanaman Pangan (alat	10.000.000,00	0,00	0,00	0,00	0,00	0,00	0,00	0,00	10.000.000,00
03.01	Peningkatan Kapasitas Kepala Desa	0,00	0,00	0,00	0,00	0,00	6.000.000,00	0,00	0,00	6.000.000,00
03.02	Peningkatan Kapasitas Perangkat Desa	0,00	0,00	0,00	0,00	0,00	12.000.000,00	0,00	0,00	12.000.000,00
03.03	Peningkatan Kapasitas BPD	0,00	0,00	0,00	0,00	0,00	2.000.000,00	0,00	0,00	2.000.000,00
06.02	Pelatihan Pengelolaan BUM Desa (Pelatihan yg dilaksanakan oleh	5.000.000,00	0,00	0,00	0,00	0,00	0,00	0,00	0,00	5.000.000,00

KODE	INDIKATIF PROGRAM / KEGIATAN DESA	SUMBER DANA INDIKATIF				ALOKASI DANA DESA (ADD)	BAGI HASIL PAJAK/RETRIBUSI	BANTUAN KEUANGAN		PENDAPATAN ASLI DESA (PAD)	SWADAYA MASYARAKAT	PENDAPATAN LAIN-LAIN (DLL)	JUMLAH (RUPIAH)
		DANA DESA (APBN)	DANA DESA (ADD)	PROVINSI	KAB/KOTA								
06.9	Penguatan/penyertaan Modal BUMDes	100.000.000,00	0,00	0,00	0,00	0,00	0,00	0,00	0,00	0,00	0,00	100.000.000,00	
	Jumlah per Bidang	125.000.000,00	0,00	0,00	0,00	0,00	0,00	0,00	20.000.000,00	0,00	0,00	145.000.000,00	
05	BIDANG PENANGGULANGAN BENCANA, DARURAT DAN												
01.01	Kegiatan Penanggulangan Bencana	15.000.000,00	0,00	0,00	0,00	0,00	0,00	0,00	0,00	0,00	0,00	15.000.000,00	
02.01	Penanganan Keadaan Darurat	30.000.000,00	0,00	0,00	0,00	0,00	0,00	0,00	0,00	0,00	0,00	30.000.000,00	
03.01	Penanganan Keadaan Mendesak	36.000.000,00	0,00	0,00	0,00	0,00	0,00	0,00	0,00	0,00	0,00	36.000.000,00	
	Jumlah per Bidang	81.000.000,00	0,00	0,00	0,00	0,00	0,00	0,00	0,00	0,00	0,00	81.000.000,00	
	Jumlah Seluruhnya	1.135.500.000,00	394.779.880,00	17.884.000,00	5.000.000,00	285.000.000,00	0,00	0,00	367.245.500,00	0,00	0,00	2.205.909.180,00	



**DAFTAR RENCANA PROGRAM DAN KEGIATAN PEMBANGUNAN KABUPATEN
YANG MASUK KE DESA**

DESA : NGADIREJO
 KECAMATAN : NGADIREJO
 KABUPATEN : TEMANGGUNG
 PROVINSI : JAWA TENGAH

No	Asal Program / Kegiatan	Nama Program / Kegiatan	Prakiraan Pagu Dana (Rp.)	Prakiraan Pelaksanaan
1	Dari Pemerintah			
2	Dari Pemerintah Daerah Provinsi	Pembinaan KPMD	5.000.000	2021
3	Dari Pemerintah Daerah Kabupaten	Pembangunan Balai RW Dusun Gendengan Penyediaan Insentif RT/RW RTLH	50.000.000 30.000.000 100.000.000	2021 2021 2021
4	Dari Penjangkaran Aspirasi Masyarakat			
TOTAL			Rp 185.000.000	

Ngadirejo, 26 Oktober 2020
 Ketua Tim Penyusun RKP Desa



(M. ANTON RIFAI)

**RENCANA KERJA PEMERINTAH DESA
TAHUN 2021**

DESA : PEMERINTAH DESA NGADIREJO
 KECAMATAN : KECAMATAN NGADIREJO
 KABUPATEN/KOTA : KABUPATEN TEMANGGUNG
 PROVINSI : PROVINSI JAWA TENGAH

KD	BIDANG/SUB BIDANG/JENIS KEGIATAN		LOKASI (RT / RW DUSUN)	PERKIRAAN VOLUME	SASARAN / MANFAAT	WAKTU PELAKSANAAN	PRAKIRAAN BIAYA & SUMBERDANA			POLA PELAKSANAAN			RENCANA PELAKSANA KEGIATAN
	BIDANG/SUB BIDANG	JENIS KEGIATAN					JUMLAH (RUPIAH)	SUMBER	SWA KELOLA	KERJA SAMA	PIHAK KETIGA		
1	2	3	4	5	6	7	8	9	10	11	12	13	
01	BIDANG PENYELENGGARAN PEMERINTAHAN DESA												
	Penyelenggaraan Belanja Siltap, Tunjangan dan Operasional Pemerintahan Desa	Penyediaan Penghasilan Tetap dan Tunjangan Kepala Desa	Desa Ngadirejo	1 ok	Meningkatnya kesejahteraan Kepala Desa	12 bulan	38.400.000,00	ADD	✓				KAUR KEUANGAN
		Penyediaan Penghasilan Tetap dan Tunjangan Perangkat Desa	Desa Ngadirejo	12 ok	Meningkatkan kesejahteraan perangkat Desa	12 bulan	325.620.000,00	ADD	✓				KAUR KEUANGAN
		Penyediaan Jaminan Sosial bagi Kepala Desa dan Perangkat Desa	Desa Ngadirejo	13 ok	terjaminnya biaya kesehatan KADES dan Perangkat	12 bulan	0,00	ADD	✓				KAUR KEUANGAN
		Penyediaan Operasional Pemerintah Desa (ATK, Honor PPKD dan PPKD dll)	Desa Ngadirejo	1 paket	Terselenggaranya kegiatan PEMDes	12 bulan	10.000.000,00	ADD	✓				KAUR TU DAN UMUM
			Desa Ngadirejo	1 paket	Terselenggaranya kegiatan PEMDes	12 bulan	13.384.000,00	PBH	✓				KAUR TU DAN UMUM
		Penyediaan Tunjangan BPD	Desa Ngadirejo	7 ok	Terselenggaranya kegiatan pemerintah Desa	12 bulan	17.000.000,00	ADD	✓				KAUR KEUANGAN
		Penyediaan Operasional BPD (rapat, ATK, Makan Minum, Pakaian Seragam, Listrik dll)	Desa Ngadirejo	1 paket	Terselenggaranya kegiatan BPD	12 bulan	2.000.000,00	PAD	✓				KASI PEMERINTAHAN
		Penyediaan Insentif/Operasional RT/RW	Desa Ngadirejo	25 ok	Terperuhnya insentif RT/RW	12 bulan	15.000.000,00	PAD	✓				KASI PEMERINTAHAN
			Desa Ngadirejo	25 ok	Terperuhnya insentif RT/RW	12 bulan	100.000.000,00	PBK	✓				KASI PEMERINTAHAN
		Penyediaan Penghasilan Lainnya Kepala Desa dan Perangkat Desa (penghasilan dari tanah bengkok/tanah	Desa Ngadirejo	13 ok	Terperuhnya kesejahteraan perangkat	1 Tahun	278.245.500,00	PAD	✓				KAUR KEUANGAN

KD	BIDANG/SUB BIDANG			JENIS KEGIATAN			LOKASI (RT / RW DUSUN)	PERKIRAAN VOLUME	BASARAN / MANFAAT	WAKTU PELAKSANAAN	JUMLAH (RUPIAH)	SUMBER	PELAKSANAAN			RENCANA PELAKSANA KEGIATAN		
	2	3	3	4	5	6							7	8	9		10	11
1																		
	Penyenggaraan Belanja Siltap, Tunjangan dan Operasional Pemerintahan Desa	Tunjangan Tenaga Kerja (BPJS) Kades dan Perangkat	Desa Ngadirejo	13 orang	Tunjangan Kesehatan Kepala Desa dan	1 tahun	ADD	1.759.680,00	9	10	11	12	13				KAUR KEUANGAN	
	Penyediaan Sarana Prasarana Pemerintahan Desa	Penyediaan Sarana (Aset Tetap) Perkantoran/Pemerintahan	Desa Ngadirejo	1 ls	Terperuhinya kebutuhan sarpras PEMDes	1 tahun	PAD	5.000.000,00	9	10	11	12	13					KAUR TU DAN UMUM
		Pemeliharaan Gedung/Prasarana Kantor Desa	Desa Ngadirejo	1 ls	Terperuhinya sarpras PEMDes	1 tahun	PBK	25.000.000,00	9	10	11	12	13					KASI KESEJAHTERAAN
	Pengelolaan Administrasi Kependudukan, Pencatatan Sipil, Statistik dan Kearsipan	Pelayanan Administrasi Umum dan Kependudukan	Desa Ngadirejo	3 ls	Terwujudnya pelayanan prima terhadap	1 tahun	PAD	1.500.000,00	9	10	11	12	13					KASI PEMERINTAHAN
		Penyusunan, Pendataan, dan Pemutakhiran Profil Desa **)	Desa Ngadirejo	6 ok	Meningkatnya Keajahteraan Masyarakat Desa	1 Tahun	DDS	5.000.000,00	9	10	11	12	13					KASI PEMERINTAHAN
		Pengelolaan Administrasi dan Kearsipan Pemerintahan Desa	Desa Ngadirej	6 keg	Tertatanya kearsipan Pemerintah Desa	1 tahun	DDS	10.000.000,00	9	10	11	12	13					KAUR TU DAN UMUM
		Pemetaan dan Analisis Kemiskinan Desa secara Partisipatif	Desa Ngadirejo	24 keg	Tertanganinya masyarakat miskin	1 Tahun	DDS	10.000.000,00	9	10	11	12	13					KASI PELAYANAN
	Penyelenggaraan Tata Praja Pemerintahan, Perencanaan, Keuangan dan Pelaporan	Penyelenggaraan Musyawarah Perencanaan Desa/Pembahasan APBDDes (Reguler)	Desa Ngadirejo	12 keg	Terselenggaranya kegiatan PEMDes	1 tahun	DDS	5.000.000,00	9	10	11	12	13					KAUR PERENCANAAN
		Penyelenggaraan Musyawarah Desa Lainnya (Musdes, rembung desa Non Reguler)	7 dusun	12 keg	Tercapainya Perencanaan Desa	1 Tahun	PBH	0,00	9	10	11	12	13					KAUR PERENCANAAN
		Penyusunan Dokumen Perencanaan Desa (RPJMDesa/RKPDDesa dll)	Desa Ngadirejo	13 keg	Terwujudnya Dokumen Perencanaan	1 tahun	DDS	6.000.000,00	9	10	11	12	13					KAUR PERENCANAAN
		Penyusunan Dokumen Keuangan Desa (APBDes, APBDDes Perubahan, LPJ dll)	Desa Ngadirejo	18 keg	Terwujudnya laporan kegiatan PEMDes	1 tahun	DDS	5.000.000,00	9	10	11	12	13					KAUR PERENCANAAN
		Pengelolaan Administrasi/ Inventarisasi/Penilaian Aset Desa	Desa Ngadirejo	1 paket	Terdatanya Aset Desa	12 bulan	DDS	5.000.000,00	9	10	11	12	13					KAUR TU dan UMUM
		Penyusunan Kebijakan Desa (Perdes/Perkades selain Perencanaan/Keuangan)	Desa Ngadirejo	42 keg	Terwujudnya kebijakan Pemerintah Desa	1 Tahun	PBH	0,00	9	10	11	12	13					KASI PEMERINTAHAN

KD	BIDANG/SUB BIDANG		JENIS KEGIATAN	LOKASI (RT / RW DUSUN)	PERKIRAAN VOLUME	SABARAN / MANFAAT	WAKTU PELAKSANAAN	PELAJARAN BUKU & SUBLEMBAR				RENCANA PELAKSANA KEGIATAN
								JUMLAH (RUPIAH)	SUMBER	SWA KELOLA	KERJA SAMA	
1	2	3	4	5	6	7	8	9	10	11	12	13
	Penyelenggaraan Tata Praja Pemerintahan, Perencanaan, Keuangan dan Pelaporan	Penyusunan Laporan Kepala Desa, LPPDesa dan Informasi Kepada Masyarakat	Desa Ngadirejo	6 keg	Tercapainya Laporan kegiatan Desa	1 tahun	0,00	PBH	✓			KAUR PERENCANAAN
		Pengembangan Sistem informasi Desa	Desa Ngadirejo	4 keg	Informasi Desa Kepada Masyarakat	1 tahun	15.000.000,00	DDS	✓			KAUR TU DAN UMUM
		Koordinasi/Kerjasama Penyelenggaraan Pemerintahan & Pembangunan Desa	Desa Ngadirejo	3 keg	Tervujudnya Kerjasama yang baik antar Desa	12 bulan	5.000.000,00	PAD	✓			KASI PEMERINTAHAN
		Dukungan & Sosialisasi Pelaksanaan Pilkadaes, Pemilihan Ka, Kewilayahan & BPD	Desa Ngadirejo	2 keg	Terperuhnya aparaturnya Pemerintah Desa	1 tahun	15.000.000,00	PAD	✓			KASI PEMERINTAHAN
		Penyelenggaraan Lomba antar Wilayahahan & Pengiriman Kontingen difm Lomdes	Desa Ngadirejo	12 keg	Tervujudnya SDM yang berkwalitas	1 tahun	3.000.000,00	DDS	✓			KAUR TU DAN UMUM
	Sub Bidang Pertanahan	Sertifikasi Tanah Kas Desa	Desa Ngadirejo	15 keg	Terinfentarisasi aset desa	1 tahun	10.000.000,00	PAD	✓			KASI PEMERINTAHAN
		Adminstrasi Pajak Bumi dan Bangunan (PBB)	Desa Ngadirejo	6 keg	Terbayarnya pajak	1 Tahun	5.000.000,00	PAD	✓			KASI PEMERINTAHAN
							JUMLAH PER BIDANG	931.909.180,00				
02	BIDANG PELAKSANAAN PEMBANGUNAN DESA											
	Sub Bidang Pendidikan	Penyelenggaraan PAUD/TK/PA/TK/ATPQ/Madrasah NonFormal Milik Desa (Honor, Pakaian dll)	Desa Ngadirejo	1 ls	Terciptanya Sumber daya manusia	1 tahun	25.000.000,00	DDS	✓			KASI KESEJAHTERAAN
		Dukungan Penyelenggaraan PAUD (APE, Sarana PAUD dst)	Desa Ngadirejo	1 ls	terperuhnya sarana pendidikan	1 tahun	3.000.000,00	DDS	✓			KASI KESEJAHTERAAN
		Penyuluhan dan Pelatihan Pendidikan Bagi Masyarakat	Desa Ngadirejo	1 ls	Terciptanya SDM yang berkwalitas	1 Tahun	50.000.000,00	DDS	✓			KASI PELAYANAN
		Pembangunan/Rehabilitasi/Peningkatan/Pengadaan Sarana/Prasarana/Alat Peraga PAUD/ TK/PA/TK/ATPQ/	Desa Ngadirejo	1 ls	Terperuhnya Sarpras Pendidikan	1 tahun	15.000.000,00	DDS	✓			KASI KESEJAHTERAAN
	Sub Bidang Kesehatan	Penyelenggaraan Pos Kesehatan Desa/Polindes Milik Desa (obat, Insektif, KB, dsb)	Desa Ngadirejo	6 keg	Terperuhnya kebutuhan perlengkapan PKD	1 tahun	15.000.000,00	DDS	✓			KASI PELAYANAN

KD	BIDANG/SUB BIDANG	JENIS KEGIATAN	LOKASI (RT / RW DUSUN)	PERKIRAAN VOLUME	SASARAN / MANFAAT	WAKTU PELAKSANAAN	PEMERINTAH DAERAH			RENCANA PELAKSANA KEGIATAN		
							JUMLAH (RUPIAH)	SUMBER	SWA KELOLA	KERJA SAMA	PIHAK KETIGA	10
1	2	3	4	5	6	7	8	9	10	11	12	13
	Sub Bidang Kesehatan	Penyelenggaraan Posyandu (Wkn Tambahan, Kls Bumi, Lamsia, Insentif)	Desa Ngadirejo	1 ls	tercukupinya gizi bagi masyarakat	1 Tahun	30.000.000,00	DDS	✓			KASI PELAYANAN
		Penyuluhan dan Pelatihan Bidang Kesehatan (Untuk Masy, Tenaga dan Kader Kesehatan dll)	Desa Ngadirejo	12 keg	Meningkatnya pelayanan kesehatan bagi	1 Tahun	5.000.000,00	DDS	✓			KASI PELAYANAN
		Penyelenggaraan Desa Siaga Kesehatan	Desa Ngadirejo	6 keg	Terwujudnya masyarakat yang sehat	1 tahun	5.000.000,00	DDS	✓			KASI PELAYANAN
		Pembinaan dan Pengawasan Upaya Kesehatan Tradisional	Desa Ngadirejo	36 keg	Terwujudnya pemerataan kesehatan bagi	1 tahun	10.000.000,00	DDS	✓			KASI PELAYANAN
		Pembangunan/Rehabilitasi/Peningkatan/Pengadaan Sarana/Prasarana Posyandu/Polindes/PKD **	Desa Ngadirejo	3 keg	Meningkatnya sarpras posyandu dan PKD	1 Tahun	15.000.000,00	DDS	✓			KASI PELAYANAN
		Pembinaan GSIB	Desa Ngadirejo	6 keg	Meningkatnya kualitas kesehatan	1 tahun	15.000.000,00	DDS	✓			KASI PELAYANAN
		Penyelenggaraan, Pembinaan, dan Pemeliharaan Apotek Hidup dan Toga	Desa Ngadirejo	1 ls	Terwujudnya hidup sehat bagi masyarakat	1 tahun	7.500.000,00	DDS	✓			KASI PELAYANAN
		Penyelenggaraan Promosi Kesehatan dan Gerakan Hidup Bersih dan Sehat	7 dusun	1 ls	Terwujudnya masyarakat yang sehat	1 tahun	10.000.000,00	DDS	✓			KASI PELAYANAN
		Fasilitas Pembinaan PPKBD dan Sub PPKBD serta Kader KB Desa	Desa Ngadirejo	1 ls	Terperuhnya kegiatan kader KB	1 Tahun	2.000.000,00	DDS	✓			KASI PELAYANAN
		Fasilitas Pelaksanaan Pendataan/Updating Data Keluarga	Desa Ngadirejo	1 ls	Terwujudnya pemerataan kesehatan	1 Tahun	2.500.000,00	DDS	✓			KASI PELAYANAN
	Sub Bidang Pekerjaan Umum dan Penataan Ruang	Pemeliharaan Jalan Desa	Dusun Demangan	350 m2	Meningkatnya kesejahteraan masyarakat	1 tahun	68.000.000,00	DDS	✓			KASI KESEJAHTERAAN
		Pemeliharaan Jalan Lingkungan Permukiman/Gang	Dusun Rejosari	90 m2	Meningkatnya kesejahteraan masyarakat	1 tahun	15.000.000,00	DDS	✓			KASI KESEJAHTERAAN
		Pemeliharaan Prasarana Jalan Desa (Gorong-gorong/Selokan/Parit/Drainase dll)	Desa Ngadirejo	200 m	Tersedianya saluran air yang bersih dan lancar	1 Tahun	50.000.000,00	DDS	✓			KASI KESEJAHTERAAN

KD	BIDANG/SUB BIDANG	JENIS KEGIATAN	LOKASI (RT / RW DUSUN)	PEKERJAAN VOLUME	SASARAN / MANFAAT	WAKTU PELAKSANAAN	PROPOSAL RENCANA KEGIATAN				RENCANA PELAKSANA KEGIATAN	
							JUMLAH (RUPIAH)	SUMBER	SWA KELOLA	KERJA SAMA		PIHAK KETIGA
1	2	3	4	5	6	7	8	9	10	11	12	13
	Sub Bidang Pekerjaan Umum dan Penataan Ruang	Pemeliharaan Gedung/Prasarana Balai Desa/Balai Kemasyarakatan	Desa Ngadirejo	8 unit	Tersedianya fasilitas publik yang memadai	1 tahun	50.000.000,00	PBK	✓			KASI KESEJAHTERAAN
		Pemeliharaan Pemakaman /Situs Bersejarah/Petilianan Milik Desa	Desa Ngadirejo	300 m2	Terpeliharanya pemakaman Desa	1	25.000.000,00	DDS	✓			KASI KESEJAHTERAAN
		Pembangunan/Rehabilitasi/Peningkatan Prasarana Jalan Desa (Gorong, selokan dll)	Desa Ngadirejo	30 m3	Tersedianya saluran air yang baik	1 tahun	50.000.000,00	DDS	✓			KASI KESEJAHTERAAN
		Pembangunan/Rehabilitasi/Peningkatan Balai Desa/Balai Kemasyarakatan **)	Dusun Gendengan	1 unit	Terwujudnya Gedung balai RW dan rumah lagan	1 Tahun	50.000.000,00	PBK	✓			KASI KESEJAHTERAAN
		Pembuatan/Pemutakhiran Peta Wilayah dan Sosial Desa (Dipilih)	Desa Ngadirejo	1 ls	Terwujudnya profile desa yang akurat	1 tahun	5.000.000,00	DDS	✓			KAUR PERENCANAAN
		Penyusunan Dokumen Perencanaan Tata Ruang Desa	Desa Ngadirejo	1 ls	Terwujudnya perencanaan pembangunan	1 tahun	15.000.000,00	DDS	✓			KAUR PERENCANAAN
	Sub Bidang Kawasan Pemukiman	Dukungan Pelaksanaan Program Pembangunan/Rehab Rumah Tidak Layak Huni GAKIN	Desa Ngadirejo	6 unit	terbangunnya rumah sehat untuk masyarakat miskin	1 tahun	60.000.000,00	PBK	✓			KASI PELAYANAN
		Pembangunan/Rehabilitasi/Peningkatan Fasilitas Jamban Umum/MCK umum, dll (Dipilih)	4 dusun	8 unit	Terwujudnya sanitasi yang bersih dan sehat	1 Tahun	200.000.000,00	DDS	✓			KASI KESEJAHTERAAN
		Pembangunan/Rehabilitasi/Peningkatan Fasilitas Pengelolaan Sampah **)	7 dusun	7 keg	Terciptanya lingkungan bersih dan sehat	1 Tahun	75.000.000,00	DDS	✓			KASI KESEJAHTERAAN
	Sub Bidang Kesehatan dan Lingkungan Hidup	Pemanfaatan Lahan Pekarangan	Desa Ngadirejo	7 dusun	Terwujudnya lingkungan yang bersih dan asri	1 Tahun	15.000.000,00	DDS	✓			KASI PELAYANAN
		Reboisasi Lahan Non Produktif	Desa Ngadirejo	0	Terkelolanya Lahan Non Produktif Milik	12 bulan	20.000.000,00	DDS	✓			KASI KESEJAHTERAAN
	Sub Bidang Perhubungan, Komunikasi dan Informatika	Penyelenggaraan Informasi Publik Desa (Poster, Balho Dll)	Desa Ngadirejo	7 Dusun	Terperuhnya informasi kepada masyarakat	1 Tahun	10.000.000,00	DDS	✓			KASI PELAYANAN
		Pembuatan dan Pengelolaan Jaringan/Instalasi Komunikasi dan Informasi Lokal Desa	7 Dusun	2 keg	Terwujudnya pelayanan online	1 tahun	30.000.000,00	DDS	✓			KASI PELAYANAN

KD	BIDANG/SUB BIDANG	JENIS KEGIATAN	LOKASI (RT / RW DUSUN)	PERKUBAAN VOLUME	SASARAN / MANFAAT	WAKTU PELAKSANAAN	JUMLAH (RUPIAH)	SUMBER	SWA KELOLA			RENCANA PELAKSANA KEGIATAN
									10	11	12	
1	2	3	4	5	6	7	8	9	10	11	12	13
	Sub Bidang Perhubungan, Komunikasi dan Informatika	Pengadaan Alat-alat Komunikasi	Desa Ngadirejo	7 dusun	Tersedianya alat komunikasi yang baik	1 Tahun	35.000.000,00	DDS	✓			KASI PELAYANAN
JUMLAH PER BIDANG							983.000.000,00					
03	BIDANG PEMBINAAN KEMASYARAKATAN											
	Sub Bidang Keterampilan, Ketertiban Umum dan Perfindungan Masyarakat	Penguatan & Peningkatan Kapasitas Tenaga Keamanan/Ketertiban oleh PemdDes	Desa Ngadirejo	3 keg	Terwujudnya keamanan dan ketertiban	1 Tahun	7.500.000,00	DDS	✓			KASI PELAYANAN
	Sub Bidang Kebudayaan dan Keagamaan	Pembinaan Group Kesenian dan Kebudayaan Tingkat Desa	Desa Ngadirejo	15 keg	Meningkatnya kualitas kelompok kesenian	1 tahun	15.000.000,00	DDS	✓			KASI PELAYANAN
		Pengiriman Kontingen Group Kesenian & Kebudayaan (Wakil Desa tkt. Kec/Kab/Kot)	Desa Ngadirejo	6 keg	Terlaksananya kegiatan kesenian	1 Tahun	500.000,00	PBH	✓			KASI PELAYANAN
		PHBI dan PHBN	Desa Ngadirejo	6 keg	Terjaganya persatuan dan kerukunan Desa	1 tahun	2.000.000,00	PBH	✓			KASI PELAYANAN
			Desa Ngadirejo	6 keg	Terjaganya persatuan dan kerukunan Desa	1 tahun	2.000.000,00	ADD	✓			KASI PELAYANAN
	Sub Bidang Kepemudaan dan Olahraga	Pengiriman Kontingen Kepemudaan & Olahraga Sebagai Wakil Desa tkt Kec/Kab/Kota	Desa Ngadirejo	12 keg	Meningkatnya prestasi pemuda dan olah raga	1 tahun	5.000.000,00	DDS	✓			KASI PELAYANAN
		Penyelenggaraan Pelatihan Kepemudaan Tingkat Desa	Desa Ngadirejo	6 keg	Terwujudnya SDM pemuda yang berkualitas	1 Tahun	15.000.000,00	DDS	✓			KASI PELAYANAN
		Pembinaan Karangtaruna/Klub Kepemudaan/Olahraga Tingkat Desa	Desa Ngadirejo	72 keg	Terlaksananya kegiatan Karang Taruna	1 Tahun	3.000.000,00	PAD	✓			KASI PELAYANAN
	Sub Bidang Kelembagaan Masyarakat	Pembinaan LKMD/LPM/LPMD	Desa Ngadirejo	42 keg	Terselenggaranya kegiatan LPMD	1 Tahun	3.000.000,00	PAD	✓			KASI PELAYANAN
		Pembinaan PKK	Desa Ngadirejo	40 keg	Terselenggaranya kegiatan PKK	1 Tahun	3.000.000,00	PAD	✓			KASI PELAYANAN
		Pelatihan Pembinaan Lembaga Kemasyarakatan	Desa Ngadirejo	6 keg	Terwujudnya lembaga desa yang berkualitas	1 tahun	2.000.000,00	PBH	✓			KASI PELAYANAN

KD	BIDANG/SUB BIDANG			LOKASI (RT / RW DUSUN)	PERSIAPAN VOLUME	SABARAN/ MANFAAT	WAKTU PELAKSANAAN	SUMBER	PELAKSANAAN			BENCANA PELAKSANAAN KEGIATAN
	JENIS KEGIATAN	JUMLAH (RUPIAH)	SWA KELOLA						KERJA SAMA	PIHAK KETIGA		
1	2	3	4	5	6	7	8	9	10	11	12	13
			Desa Ngadirejo	2 keg	Tewujudnya lembaga desa yang berkualitas	1 tahun	2.000.000,00	PAD	✓			KASI PELAYANAN
		Pembinaan KPMD	Desa Ngadirejo	6 keg	Terselenggaranya kegiatan KPMD	1 Tahun	5.000.000,00	PBP	✓			KASI PELAYANAN
							65.000.000,00					
			JUMLAH PER BIDANG									
04	BIDANG PEMBERDAYAAN MASYARAKAT											
	Sub Bidang Kelautan dan Perikanan	Pembangunan/Rehabilitasi/Peningkatan Karamba/Kolam Perikanan Darat Milik Desa	Desa Ngadirejo	1 keg	meningkatkan perkonomian masyarakat	1 tahun	10.000.000,00	DDS	✓			KASI KESEJAHTERAAN
	Sub Bidang Pertanian dan Peternakan	Peningkatan Produksi Tanaman Pangan (alat produksi/pengelolaan/penggilingan)	Desa Ngadirejo	1 ls	Meningkatnya Produktifitas Pertanian	1 tahun	10.000.000,00	DDS	✓			KASI PELAYANAN
	Sub Bidang Peningkatan Kapasitas Aparatur Desa	Peningkatan Kapasitas Kepala Desa	Desa Ngadirejo	3 keg	Meningkatnya pelayanan kepada masyarakat	1 tahun	6.000.000,00	PAD	✓			KASI PELAYANAN
		Peningkatan Kapasitas Perangkat Desa	Desa Ngadirejo	3 keg	Meningkatnya pelayanan kepada masyarakat	1 tahun	12.000.000,00	PAD	✓			KASI PELAYANAN
		Peningkatan Kapasitas BPD	Desa Ngadirejo	3 keg	Meningkatnya Pelayanan kepada masyarakat	1 Tahun	2.000.000,00	PAD	✓			KASI PELAYANAN
	Sub Bidang Dukungan Penanaman Modal	Pelatihan Pengelolaan BUM Desa (Pelatihan yg dilaksanakan oleh Pemdes)	Desa Ngadirejo	3 keg	Terwujudnya pengelolaan BUMDes yang	1 tahun	5.000.000,00	DDS	✓			KASI PELAYANAN
		Penguatan/Penyertaan Modal BUMDes	Desa Ngadirejo	3 keg	Meningkatnya Pendapatan PAD	1 Tahun	100.000.000,00	DDS	✓			KASI PELAYANAN
							145.000.000,00					
			JUMLAH PER BIDANG									
05	BIDANG PENANGGULANGAN BENCANA, DARURAT DAN MENDESAK											
	Sub Bidang Penanggulangan Bencana	Kegiatan Penanggulangan Bencana	Desa Ngadirejo	1 keg	Mengurangi resiko bencana	1 tahun	15.000.000,00	DDS	✓			KASI PEMERINTAHAN
	Sub Bidang Keadaan Darurat	Penanganan Keadaan Darurat		0	Mengurangi dampak Bencana	1 tahun	30.000.000,00	DDS	✓			KASI PEMERINTAHAN

KD	BIDANG/SUB BIDANG		JENIS KEGIATAN	LOKASI (RT / RW DUSUN)	PERHITUNGAN VOLUME	SABARAN / MANFAAT	WAKTU PELAKSANAAN	Jumlah (RUPIAH)	SUMBER	PELAJARAN			RENCANA PELAKSANAAN KEGIATAN	
	2	3								SWA KELOLA	KERJA SAMA	PIHAK KETIGA		
1	2	3	3	4	5	6	7	8	9	10	11	12	13	
	Sub Bidang Keadaan Mendesak	Penanganan Keadaan Mendesak		Desa Ngadirejo	1 paket	Pelayanan Pasca Bencana	1 tahun	36.000.000,00	DDS	✓			KASI PEMERINTAHAN	
Jumlah per Bidang								81.000.000,00						
Jumlah Total								2.205.909.180,00						



PROPOSAL TEKNIS KEGIATAN

	Dusun	Desa	Kecamatan	Kabupaten			
Usulan dari	7 Dusun	Ngadirejo	Ngadirejo	Temanggung			
Nama kegiatan	Penyusunan Pendataan, dan Pemutakhiran Profil Desa						
Jenis kegiatan	Update Data Profile Desa Masalah dan Potensi						
Lokasi kegiatan	Dusun Kauman, Sayangan, Gendengan, Rejosari, Ngempon, Jagalan dan Demangan						
Pelaksana	Pelaksana Kegiatan (PK) Kasi Pemerintahan						
	Pemanfaat Langsung			A-RTM			
Jumlah pemanfaat	Umum		A-RTM		Pemanfaat Tidak Langsung (orang)	(Rumah Tangga Miskin)	
	L	1.815 org	L	1.068 Org			L
	P	1.840 org	P	1.035 Org	P	300 org	58 %
	Jml	3.655 org	Jml	2.103 Org	Jml	800 org	A-RTM/umum

1. Latar Belakang

Berdasarkan evaluasi kegiatan Pemerintahan Desa, perlu adanya pendataan atau update Data Profile Desa untuk pendataan masalah maupun potensi yang ada di semua dusun di Desa Ngadirejo kegiatan tersebut mendukung program SDGs nomor 1 sampai dengan nomor 17 yaitu melaksanakan program pembangunan yang berkelanjutan baik peningkatan ekonomi, kesehatan, pendidikan dan infrastruktur supaya tepat sasaran sesuai dengan program prioritas Kemendes dalam Peraturan Kementerian Desa Pembangunan Daerah Tertinggal dan Transmigrasi No. 13 Tahun 2020.

2. Tujuan yang ingin dicapai

Pelaksanaan Program kegiatan dan pembangunan dapat tepat sasaran sesuai dengan kondisi di wilayah Desa Ngadirejo

3. Kegiatan yang akan dilakukan

Pendataan Profile Desa

4. Manfaat yang akan diperoleh

Data Masalah dan Potensi terinventarisasi dengan baik sehingga dapat mencari solusi masalah dan mengembangkan Potensi dengan baik.

5. Potensi Sumber daya alam dan manusia

Desa Ngadirejo mempunyai SDM yang mumpuni untuk melaksanakan kegiatan tersebut.

6. Rencana Pelaksanaan Kegiatan

Kegiatan akan dilaksana sesuai dengan peraturan Menteri desa pembangunan daerah tertinggal dan transmigrasi nomor 13 tahun 2020 dan akan dimulai bulan Januari sampai dengan bulan Desember.



Tim Penyusun RKP Desa
Ketua

MUHAMMAD ANTON RIFA'I

PROPOSAL TEKNIS KEGIATAN

	Dusun	Desa	Kecamatan	Kabupaten			
Usulan dari	7 Dusun	Ngadirejo	Ngadirejo	Temanggung			
Nama kegiatan	Pengelolaan Administrasi dan Kearsipan Pemerintah Desa						
Jenis kegiatan	Pengelolaan Arsip dan Infentarisasi Aset Desa						
Lokasi kegiatan	Desa Ngadirejo						
Pelaksana	Pelaksana Kegiatan (PK) Kaur Tata Usaha dan Umum						
	Pemanfaat Langsung			A-RTM			
Jumlah pemanfaat	Umum		A-RTM	Pemanfaat Tidak Langsung (orang)	(Rumah Tangga Miskin)		
	L	1.815 org	L		1.068 Org	L	500 org
	P	1.840 org	P	1.035 Org	P	300 org	58 %
	Jml	3.655 org	Jml	2.103 Org	Jml	800 org	A-RTM/umum

1. Latar Belakang

Buruknya pengelolaan arsip di desa pasti akan menjadi kendala keterlambatan proses layanan. Oleh karena itu, Pemerintah Desa juga perlu memperhatikan pengelolaan arsip jika ingin sukses dalam melayani publik. Layanan dapat diberikan dengan cepat apabila arsip tertata dengan baik. kegiatan tersebut mendukung program SDGs nomor 1 sampai dengan nomor 17 yaitu melaksanakan program pembangunan yang berkelanjutan baik peningkatan ekonomi, kesehatan, pendidikan dan infrastruktur supaya tepat sasaran sesuai dengan program prioritas Kemendes dalam Peraturan Kementerian Desa Pembangunan Daerah Tertinggal dan Transmigrasi No. 13 Tahun 2020.

2. Tujuan yang ingin dicapai

Menjaga kesatuan dan keamanan informasi. Mempercepat penemuan kembali arsip secara cepat dan lengkap. Membantu saat proses penyusutan,

3. Kegiatan yang akan dilakukan

Pengelolaan Administrasi, Kearsipan dan Pendataan Aset Desa

4. Manfaat yang akan diperoleh

Terjaganya Arsip/dokumen penting, Pelayanan kepada Masyarakat dapat dengan cepat dan terpeliharanya aset desa dengan baik

5. Potensi Sumber daya alam dan manusia

Pelaksana kegiatan dan Unsur perangkat desa bersama dengan lembaga.

6. Rencana Pelaksanaan Kegiatan

Kegiatan akan dilaksana sesuai dengan peraturan Menteri desa pembangunan daerah tertinggal dan transmigrasi nomor 13 tahun 2020 dan akan dimulai bulan Januari sampai dengan bulan Desember tahun 2021 .

7. Lain-lain

Membutuhkan kerja sama yang baik antara Pemerintah Desa dan Pemerintah Kabupaten khususnya Bidang kearsipan.



Tim Penyusun RKP Desa
Ketua

MUHAMMAD ANTON RIFA'I

PROPOSAL TEKNIS KEGIATAN

	Dusun	Desa	Kecamatan	Kabupaten			
Usulan dari	7 Dusun	Ngadirejo	Ngadirejo	Temanggung			
Nama kegiatan	Pemetaan dan Analisis Kemiskinan Desa Secara Partisipatif						
Jenis kegiatan	Pendataan Warga Miskin dan Rumah Tangga Tidak Mampu (RTM)						
Lokasi kegiatan	Dusun Kauman, Sayangan, Gendengan, Rejosari, Ngempon, Jagalan dan Demangan						
Pelaksana	Pelaksana Kegiatan (PK) Kasi Pelayanan						
	Pemanfaat Langsung			A-RTM			
Jumlah peminfaat	Umum		A-RTM		Pemanfaat Tidak Langsung (orang)	(Rumah Tangga Miskin)	
	L	1.815 org	L	1.068 Org			L
	P	1.840 org	P	1.035 Org	P	300 org	58 %
	Jml	3.655 org	Jml	2.103 Org	Jml	800 org	A-RTM/umum

1. Latar Belakang

Kemiskinan merupakan suatu keadaan penduduk yang tidak mampu untuk memenuhi kebutuhan pokok, *Kemiskinan* menjadi suatu permasalahan dalam pembangunan ekonomi yang menghambat terciptanya kehidupan yang adil sejahtera serta merata kegiatan tersebut mendukung program SDGs nomor 1 yaitu Desa tanpa Kemiskinan, nomor 2 Desa tanpa kelaparan, nomor 3 Mendapatkan kehidupan yang sehat dan sejahtera, sesuai dengan program prioritas Kemendes dalam Peraturan Kementerian Desa Pembangunan Daerah Tertinggal dan Transmigrasi No. 13 Tahun 2020.

2. Tujuan yang ingin dicapai

Meningkatkan pendapatan bagi penduduk miskin, menjamin akses terhadap pelayanan dasar dan melindungi seluruh masyarakat dari segala bentuk bencana.

3. Kegiatan yang akan dilakukan

Pendataan dan penanganan warga miskin.

4. Manfaat yang akan diperoleh

Terdatanya warga miskin di desa dengan baik sehingga mendapat panganan yang sesuai dengan kondisinya.

5. Potensi Sumber daya alam dan manusia

Sumberdaya manusia lembaga, kader dan masyarakat

6. Rencana Pelaksanaan Kegiatan

Kegiatan akan dilaksanakan sesuai dengan peraturan Menteri desa pembangunan daerah tertinggal dan transmigrasi nomor 13 tahun 2020 dan akan dimulai bulan Januari sampai dengan bulan Desember tahun 2021



Tim Penyusun RKP Desa
Ketua

MUHAMMAD ANTON RIFA'I

PROPOSAL TEKNIS KEGIATAN

	Dusun	Desa	Kecamatan	Kabupaten		
Usulan dari	7 Dusun	Ngadirejo	Ngadirejo	Temanggung		
Nama kegiatan	Penyelenggaraan Musyawarah Perencanaan Desa / Pembahasan APBDesa					
Jenis kegiatan	Musdes dan Bintek Penyusunan APBDesa					
Lokasi kegiatan	Desa Ngadirejo					
Pelaksana	Pelaksana Kegiatan (PK) Kaur Perencanaan					
Jumlah penerima manfaat	Penerima Manfaat Langsung					
	Umum		A-RTM			
			Penerima Manfaat Tidak Langsung (orang)			
	A-RTM (Rumah Tangga Miskin)					
	L	1.815 org	L	1.068 Org	L	500 org
P	1.840 org	P	1.035 Org	P	300 org	58 %
Jml	3.655 org	Jml	2.103 Org	Jml	800 org	A-RTM/umum

1. Latar Belakang

APBDes merupakan rencana keuangan tahunan pemerintahan desa, yang memuat perkiraan pendapatan, rencana belanja, program dan kegiatan, dan rencana pembiayaan desa dengan konsep rumusan untuk mencapai tujuan dalam membangun dan mengatur desanya Kegiatan tersebut mendukung Program SDGs nomor 10 yaitu Kelembagaan Desa dinamis dan budaya Desa Adaptif karena melibatkan persan serta lembaga dan masyarakat.

2. Tujuan yang ingin dicapai

Desa sebagai penyelenggara urusan pemerintah dan kepentingan masyarakat diharuskan menyusun Anggaran Pendapatan dan Belanja Desa (APBDes) dan menciptakan APBDesa yang berkualitas.

3. Kegiatan yang akan dilakukan

Musyawarah Desa Pembahasan APBDesa dan Bintek Penyusunan APBDesa

4. Manfaat yang akan diperoleh

Terwujudnya Perencanaan Keuangan Desa atau APBDesa yang sinkron dengan tujuan dari Pemerintah Pusat, Pemerintah Daerah maupun Pemerintah Desa itu sendiri.

5. Potensi Sumber daya alam dan manusia

Melibatkan Sumber daya manusia yaitu lembaga dan masyarakat.

6. Rencana Pelaksanaan Kegiatan

Kegiatan akan dilaksana sesuai dengan peraturan Menteri desa pembangunan daerah tertinggal dan transmigrasi nomor 13 tahun 2020 dan akan dimulai bulan Oktober sampai Desember tahun berjalan.



Tim Penyusun RKP Desa
Ketua

MUHAMMAD ANTON RIFA'I

PROPOSAL TEKNIS KEGIATAN

	Dusun	Desa	Kecamatan	Kabupaten			
Usulan dari	7 Dusun	Ngadirejo	Ngadirejo	Temanggung			
Nama kegiatan	Penyusunan Dokumen Perencanaan Desa RKPDesa						
Jenis kegiatan	Musdes dan Bintek Penyusunan RKPDesa						
Lokasi kegiatan	Desa Ngadirejo						
Pelaksana	Pelaksana Kegiatan (PK) Kaur Perencanaan						
	Pemanfaat Langsung			A-RTM			
Jumlah pemanfaat	Umum		A-RTM	Pemanfaat Tidak Langsung (orang)	(Rumah Tangga Miskin)		
	L	1.815 org	L			1.068 Org	L
	P	1.840 org	P	1.035 Org	P	300 org	58 %
	Jml	3.655 org	Jml	2.103 Org	Jml	800 org	A-RTM/umum

1. Latar Belakang

Partisipasi masyarakat desa dalam pelaksanaan pembangunan desa meliputi tahapan perencanaan, pelaksanaan dan pengembangan yang ditandai dengan tingginya rasa turut memiliki dan tanggungjawab masyarakat untuk memelihara dan melestarikannya. Masyarakat merupakan bagian terpenting dari pembangunan karena setiap proses pembangunan yang dicanangkan oleh pemerintah pasti melibatkan peran serta masyarakat baik secara langsung maupun tidak langsung dan kemudian pemanfaat dari hasil pembangunan tersebut adalah masyarakat sendiri. Kegiatan tersebut mendukung Program SDGs nomor 10 yaitu Kelembagaan Desa dinamis dan budaya Desa Adaptif karena melibatkan persan serta lembaga dan masyarakat.

2. Tujuan yang ingin dicapai,

Penyusunan Dokumen Perencanaan Desa melibatkan masyarakat sebagai fungsi kontrol yg baik dalam pengawasan pelaksanaan pembangunan/kegiatan, sehingga diharapkan pelanggaran pelanggaran yang dilakukan oleh pelaku pelaksana kegiatan sedini mungkin dapat terdeteksi dan terselesaikan

3. Kegiatan yang akan dilakukan

Musyawah Desa Pembahasan RKPDesa dan Bintek Penyusunan RKPDesa

4. Manfaat yang akan diperoleh

Terwujudnya Dokumen Perencanaan Desa atau APBDesa yang sinkron dengan tujuan dari Pemerintah Pusat, Pemerintah Daerah maupun Pemerintah Desa itu sendiri.

5. Potensi Sumber daya alam dan manusia

Melibatkan Sumber daya manusia yaitu lembaga dan masyarakat.

6. Rencana Pelaksanaan Kegiatan

Kegiatan akan dilaksana sesuai dengan peraturan Menteri desa pembangunan daerah tertinggal dan transmigrasi nomor 13 tahun 2020 dan akan dimulai bulan Juni sampai September tahun berjalan.



Tim Penyusun RKP Desa
Ketua

MUHAMMAD ANTON RIFA'I

PROPOSAL TEKNIS KEGIATAN

	Dusun	Desa	Kecamatan	Kabupaten			
Usulan dari	7 Dusun	Ngadirejo	Ngadirejo	Temanggung			
Nama kegiatan	Pengelolaan Administrasi Penilaian Aset Desa						
Jenis kegiatan	Pendataan dan Inventarisasi Aset Desa						
Lokasi kegiatan	Desa Ngadirejo						
Pelaksana	Pelaksana Kegiatan (PK) Kaur Tata Usaha dan Umum						
	Pemanfaat Langsung			A-RTM			
Jumlah pemanfaat	Umum		A-RTM		Pemanfaat Tidak Langsung (orang)	(Rumah Tangga Miskin)	
	L	1.815 org	L	1.068 Org			L
	P	1.840 org	P	1.035 Org	P	300 org	58 %
	Jml	3.655 org	Jml	2.103 Org	Jml	800 org	A-RTM/umum

1. Latar Belakang

Pemerintah Desa memiliki kekayaan untuk mendukung penyelenggaraan pemerintahannya. Kekayaan atau aset desa merupakan salah satu hasil kekayaan dari desa yang harus dikelola dan di kembangkan keberadaanya. Guna mencapai kesejahteraan masyarakat, maka aset desa dilatakan sebagai sumber kehidupan bersama, sehingga aset desa harus dimanfaatkan dan digunakan untuk semua masyarakat desa sebagai sumber kehidupan yang berkelanjutan. Kegiatan tersebut mendukung Program SDGs nomor 8 yaitu Pekerjaan Layak dan Pertumbuhan Ekonomi,

2. Tujuan yang ingin dicapai,

Menciptakan pekerjaan yang layak dan peluang ekonomi bagi semua.

3. Kegiatan yang akan dilakukan

Pendataan, Inventarisasi aset dan pemanfaatan untuk kesejahteraan masyarakat.

4. Manfaat yang akan diperoleh

Terkelolanya aset desa dengan baik baik sehingga tidak terjadi penyalahgunaan fungsi dan bisa meningkatkan kesejahteraan masyarakat.

5. Potensi Sumber daya alam dan manusia

Tanah Kas Desa, Peralatan dan mesin . Melibatkan Sumber daya manusia yaitu lembaga dan masyarakat.

6. Rencana Pelaksanaan Kegiatan

Kegiatan akan dilaksana sesuai dengan peraturan Menteri desa pembangunan daerah tertinggal dan transmigrasi nomor 13 tahun 2020 dan akan dimulai bulan Maret sampai Desember tahun berjalan.



Tim Penyusun RKP Desa
Ketua

MUHAMMAD ANTON RIFA'I

PROPOSAL TEKNIS KEGIATAN

	Dusun	Desa	Kecamatan	Kabupaten			
Usulan dari	7 Dusun	Ngadirejo	Ngadirejo	Temanggung			
Nama kegiatan	Pengembangan Sistem Informasi Desa						
Jenis kegiatan	Pembangunan Sarana Prasarana Pelayanan Online						
Lokasi kegiatan	Desa Ngadirejo						
Pelaksana	Pelaksana Kegiatan (PK) Kaur Pelayanan						
	Pemanfaat Langsung			A-RTM			
Jumlah pemanfaat	Umum		A-RTM		Pemanfaat Tidak Langsung (orang)	(Rumah Tangga Miskin)	
	L	1.815 org	L	1.068 Org			L
	P	1.840 org	P	1.035 Org	P	300 org	58 %
	Jml	3.655 org	Jml	2.103 Org	Jml	800 org	A-RTM/umum

1. Latar Belakang

Dengan perkembangan dunia teknologi dan informasi sekarang ini masyarakat berhak untuk mendapatkan pelayanan dan informasi tentang kegiatan-kegiatan pembangunan yang ada di desa. Kegiatan tersebut mendukung Program Prioritas Nasional sesuai dengan kewenangan Desa yaitu Pengembangan Teknologi Informasi dan Komunikasi

2. Tujuan yang ingin dicapai,

Masyarakat mendapatkan Pelayanan yang Prima dan Informasi Kegiatan Pembangunan di Desa secara mudah.

3. Kegiatan yang akan dilakukan

Pembangunan Website dan Pelayanan Online Di desa

4. Manfaat yang akan diperoleh

Pelayanan dan transparansi Pemerintah Desa

5. Potensi Sumber daya alam dan manusia

Melibatkan Sumber daya manusia yaitu lembaga dan masyarakat.

6. Rencana Pelaksanaan Kegiatan

Kegiatan akan dilaksana sesuai dengan peraturan Menteri desa pembangunan daerah tertinggal dan transmigrasi nomor 13 tahun 2020 dan akan dimulai bulan Mei sampai Juli tahun berjalan.



Tim Penyusun RKP Desa
Ketua

MUHAMMAD ANTON RIFA'I

PROPOSAL TEKNIS KEGIATAN

	Dusun	Desa	Kecamatan	Kabupaten			
Usulan dari	-	Ngadirejo	Ngadirejo	Temanggung			
Nama kegiatan	Bantuan Insentif Guru PAUD dan Guru TPQ						
Jenis kegiatan	Bantuan Insentif Guru Paud dan Guru TPQ						
Lokasi kegiatan	Desa Ngadirejo						
Pelaksana	Pelaksana Kegiatan (PK) Kaur Keuangan						
	Pemanfaat Langsung			A-RTM			
Jumlah pemanfaat	Umum		A-RTM		Pemanfaat Tidak Langsung (orang)	A-RTM (Rumah Tangga Miskin)	
	L	1.815 org	L	1.068 Org			L
	P	1.840 org	P	1.035 Org	P	300 org	58 %
	Jml	3.655 org	Jml	2.103 Org	Jml	800 org	A-RTM/umum

1. Latar Belakang

Dalam pendidikan formal, guru merupakan salah satu komponen pendidikan yang memiliki peran penting dalam aktifitas pembelajaran, artinya ia mempunyai tugas dan tanggung jawab dalam memajukan dan mencerdaskan masyarakat suatu bangsa. Semakin disiplin dan giatnya para guru melaksanakan tugas dan fungsinya akan semakin terjamin, terciptanya dan terbinanya masyarakat bangsa yang mengarah pada lahirnya manusia pembangunan yang berkualitas. Kegiatan tersebut mendukung Program SDGs nomor 4 yaitu Pendidikan Berkwalitas.

2. Tujuan yang ingin dicapai,

Peningkatan mutu pendidikan, maka harus didukung oleh berbagai faktor, salah satunya adalah kesejahteraan guru

3. Kegiatan yang akan dilakukan

Bantuan Insentif Guru Paud dan Guru TPQ

4. Manfaat yang akan diperoleh

Membantu kesejahteraan keluarga. Dengan demikian konsentrasi guru akan tertuju pada kualitas pembelajaran yang baik

5. Potensi Sumber daya alam dan manusia

Guru Paud, guru TPQ dan Anak Didik.

6. Rencana Pelaksanaan Kegiatan

Kegiatan akan dilaksana sesuai dengan peraturan Menteri desa pembangunan daerah tertinggal dan transmigrasi nomor 13 tahun 2020 dan akan dimulai bulan Januari sampai Desember tahun berjalan.



Tim Penyusun RKP Desa
Ketua

MUHAMMAD ANTON RIFA'I

PROPOSAL TEKNIS KEGIATAN

	Dusun	Desa	Kecamatan	Kabupaten			
Usulan dari	-	Ngadirejo	Ngadirejo	Temanggung			
Nama kegiatan	Penyuluhan dan Pelatihan Pendidikan Bagi Masyarakat						
Jenis kegiatan	Peningkatan Kapasitas Kelompok Masyarakat						
Lokasi kegiatan	Desa Ngadirejo						
Pelaksana	Pelaksana Kegiatan (PK) Kasi Pelayanan						
	Pemanfaat Langsung			A-RTM			
Jumlah pemanfaat	Umum		A-RTM		Pemanfaat Tidak Langsung (orang)	(Rumah Tangga Miskin)	
	L	1.815 org	L	1.068 Org		L	500 org
	P	1.840 org	P	1.035 Org	P	300 org	58 %
	Jml	3.655 org	Jml	2.103 Org	Jml	800 org	A-RTM/umum

1. **Latar Belakang**
Pendidikan menjadi sesuatu yang sangat penting dalam kehidupan bermasyarakat. Pendidikan berhubungan dengan transmisi pengetahuan, sikap, kepercayaan, keterampilan dan aspek-aspek kelakuan lainnya kepada generasi bangsa. Terciptanya dan terbinanya masyarakat bangsa yang mengarah pada lahirnya manusia pembangunan yang berkualitas. Kegiatan tersebut mendukung Program SDGs nomor 4 yaitu Pendidikan Berkualitas.
2. **Tujuan yang ingin dicapai,**
Tujuan ini berbicara tentang meningkatkan pendapatan bagi penduduk miskin, menjamin akses terhadap pelayanan dasar dan melindungi seluruh masyarakat dari segala bentuk bencana
3. **Kegiatan yang akan dilakukan**
Peningkatan kapasitas kelompok masyarakat
4. **Manfaat yang akan diperoleh**
Meningkatkan kesejahteraan masyarakat miskin
5. **Potensi Sumber daya alam dan manusia**
Kelompok Perempuan, Pemuda dan pengusaha kecil
6. **Rencana Pelaksanaan Kegiatan**
Kegiatan akan dilaksanakan sesuai dengan peraturan Menteri desa pembangunan daerah tertinggal dan transmigrasi nomor 13 tahun 2020 dan akan dimulai bulan Januari sampai Desember tahun berjalan.



Tim Penyusun RKP Desa
Ketua

MUHAMMAD ANTON RIFA'I

PROPOSAL TEKNIS KEGIATAN

	Dusun	Desa	Kecamatan	Kabupaten			
Usulan dari	-	Ngadirejo	Ngadirejo	Temanggung			
Nama kegiatan	Peningkatan Gedung Pos Kesehatan Desa						
Jenis kegiatan	Rehab atap gedung PKD						
Lokasi kegiatan	Desa Ngadirejo						
Pelaksana	Pelaksana Kegiatan (PK) Kasi Kesra						
	Pemanfaat Langsung			A-RTM			
Jumlah pemanfaat	Umum		A-RTM		Pemanfaat Tidak Langsung (orang)	(Rumah Tangga Miskin)	
	L	1.815 org	L	1.068 Org			L
	P	1.840 org	P	1.035 Org	P	300 org	58 %
	Jml	3.655 org	Jml	2.103 Org	Jml	800 org	A-RTM/umum

7. Latar Belakang
Pos Kesehatan Desa (PKD) adalah tempat pelayanan kesehatan bagi masyarakat khususnya yang kurang mampu .. Kegiatan tersebut mendukung Program SDGs nomor 3 yaitu Kehidupan sehat dan sejahtera.
8. Tujuan yang ingin dicapai,
Tujuan ini berbicara tentang meningkatkan pelayanan kesehatan untuk masyarakat
9. Kegiatan yang akan dilakukan
Rehab atap gedung PKD
10. Manfaat yang akan diperoleh
Terlayannya kesehatan masyarakat dengan cepat dan murah
11. Potensi Sumber daya alam dan manusia
Bidan Desa dan masyarakat
12. Rencana Pelaksanaan Kegiatan
Kegiatan akan dilaksana sesuai dengan peraturan Menteri desa pembangunan daerah tertinggal dan transmigrasi nomor 13 tahun 2020 dan akan dimulai bulan Januari sampai Desember tahun berjalan.



Tim Penyusun RKP Desa
Ketua

MUHAMMAD ANTON RIFA'I

PROPOSAL TEKNIS KEGIATAN

	Dusun	Desa	Kecamatan	Kabupaten			
Usulan dari	-	Ngadirejo	Ngadirejo	Temanggung			
Nama kegiatan	Penyelenggaraan Posyandu						
Jenis kegiatan	Penyelenggaraan Posyandu di setiap Pos						
Lokasi kegiatan	Desa Ngadirejo						
Pelaksana	Pelaksana Kegiatan (PK) Kasi Kesra						
	Pemanfaat Langsung			A-RTM			
Jumlah pemanfaat	Umum		A-RTM		Pemanfaat Tidak Langsung (orang)	(Rumah Tangga Miskin)	
	L	1.815 org	L	1.068 Org			L
	P	1.840 org	P	1.035 Org	P	300 org	58 %
	Jml	3.655 org	Jml	2.103 Org	Jml	800 org	A-RTM/umum

1. Latar Belakang
Pos Pelayanan Terpadu atau Posyandu merupakan bagian dari pembangunan kesehatan yang diprogramkan oleh pemerintah dimana sasarannya adalah pembangunan kesehatan untuk mencapai keluarga kecil, bahagia dan sejahtera, sesuai dengan IDGS nomor 3 yaitu kehidupan yang sehat dan sejahtera.
2. Tujuan yang ingin dicapai
Telayaninya kebutuhan kesehatan secara rutin untuk usia rawan yaitu balita, bumil dan lansia.
3. Kegiatan yang akan dilakukan
Pemeriksaan kesehatan untuk balita bumil dan lansia
4. Manfaat yang akan diperoleh
Terlayaninya kesehatan masyarakat dengan cepat dan murah
5. Potensi Sumber daya alam dan manusia
Bidan Desa dan masyarakat, kader kesehatan
6. Rencana Pelaksanaan Kegiatan
Kegiatan akan dilaksana sesuai dengan peraturan Menteri desa pembangunan daerah tertinggal dan transmigrasi nomor 13 tahun 2020 dan akan dimulai bulan Januari sampai Desember tahun berjalan.



Tim Penyusun RKP Desa
Ketua

MUHAMMAD ANTON RIFA'I

PROPOSAL TEKNIS KEGIATAN

	Dusun	Desa	Kecamatan	Kabupaten			
Usulan dari	Demangan	Ngadirejo	Ngadirejo	Temanggung			
Nama kegiatan	Pemeliharaan Jalan Desa						
Jenis kegiatan	Pengaspalan jalan Dusun Demangan						
Lokasi kegiatan	Dusun Demangan						
Pelaksana	Tim Pelaksana Kegiatan (TPK)						
	Pemanfaat Langsung			A-RTM			
Jumlah pemanfaat	Umum		A-RTM		Pemanfaat Tidak Langsung (orang)	(Rumah Tangga Miskin)	
	L	593 org	L	354 Org	L	500 org	716 org
	P	624 org	P	362 Org	P	300 org	59 %
	Jml	1.217 org	Jml	716 Org	Jml	800 org	A-RTM/umum

1. **Latar Belakang**
Berdasarkan evaluasi kegiatan Pemerintahan Desa, perlu adanya pemeliharaan jalan Desa untuk mendukung program SDGs nomor 9 Yaitu Industri, Inovasi dan Infrastruktur Tujuan ini berbicara tentang memastikan keterpenuhan infrastruktur yang dibutuhkan oleh setiap orang agar dapat terhubung dengan seluruh dunia. sesuai dengan program prioritas Kemendes dalam Peraturan Kementerian Desa Pembangunan Daerah Tertinggal dan Transmigrasi No. 13 Tahun 2020.
2. **Tujuan yang ingin dicapai**
 - Mengoptimalkan sarana transportasi
 - Meningkatkan kenyamanan dan keselamatan pengguna jalan terutama anak-anak sekolah
 - Memperlancar hubungan antar warga
3. **Kegiatan yang akan dilakukan**
Pengaspalan jalan Dusun Demangan
4. **Manfaat yang akan diperoleh**
 - Mewujudkan lingkungan yang teratur, rapi dan sehat.
 - Melancarkan arus lalu lintas warga.
 - Mewujudkan kenyamanan dan ketentraman masyarakat untuk beraktifitas.
 - Mengembangkan prakarsa masyarakat desa
5. **Potensi Sumber daya alam dan manusia**
Desa Ngadirejo mempunyai SDM yang mumpuni untuk melaksanakan kegiatan Pemerintahan Desa.
6. **Rencana Pelaksanaan Kegiatan**
Kegiatan akan dilaksana sesuai dengan peraturan Menteri desa pembangunan daerah tertinggal dan transmigrasi nomor 13 tahun 2020 dan akan dimulai bulan Mei sampai dengan bulan Oktober dan penyelenggaraan Pemerintah dapat diawasi oleh masyarakat secara umum.



Tim Penyusun RKP Desa
Ketua



Muhammad Anton Rifa'i

PROPOSAL TEKNIS KEGIATAN

	Dusun	Desa	Kecamatan	Kabupaten			
Usulan dari	Rejosari	Ngadirejo	Ngadirejo	Temanggung			
Nama kegiatan	Pemeliharaan Jalan Lingkungan Pemukiman/gang						
Jenis kegiatan	Pavingisasi jalan						
Lokasi kegiatan	Dusun Rejosari						
Pelaksana	Tim Pelaksana Kegiatan (TPK)						
	Pemanfaat Langsung			A-RTM			
Jumlah pemanfaat	Umum		A-RTM		Pemanfaat Tidak Langsung (orang)	(Rumah Tangga Miskin)	
	L	395 org	L	224 Org	L	500 org	440 org
	P	389 org	P	216 Org	P	300 org	56 %
	Jml	784 org	Jml	440 Org	Jml	800 org	A-RTM/umum

1. Latar Belakang

Berdasarkan evaluasi kegiatan Pemerintahan Desa, perlu adanya pemeliharaan jalan Desa untuk mendukung program SDGs nomor 6 Yaitu pertumbuhan ekonomi desa merata sesuai dengan program prioritas Kemendes dalam Peraturan Kementerian Desa Pembangunan Daerah Tertinggal dan Transmigrasi No. 13 Tahun 2020.

2. Tujuan yang ingin dicapai

- Mengoptimalkan sarana transportasi
- Meningkatkan kenyamanan dan keselamatan pengguna jalan terutama anak-anak sekolah
- Memperlancar hubungan antar warga

3. Kegiatan yang akan dilakukan
Pavingisasi jalan

4. Manfaat yang akan diperoleh

- Mewujudkan lingkungan yang teratur, rapi dan sehat.
- Melancarkan arus lalu lintas warga.
- Mewujudkan kenyamanan dan ketentraman masyarakat untuk beraktifitas.
- Mengembangkan prakarsa masyarakat desa

5. Potensi Sumber daya alam dan manusia

Desa Ngadirejo mempunyai SDM yang mumpuni untuk melaksanakan kegiatan Pemerintahan Desa.

6. Rencana Pelaksanaan Kegiatan

Kegiatan akan dilaksana sesuai dengan peraturan Menteri desa pembangunan daerah tertinggal dan transmigrasi nomor 13 tahun 2020 dan akan dimulai bulan Mei sampai dengan bulan Oktober. dan penyelenggaraan Pemerintah dapat diawasi oleh masyarakat secara umum.

7. Lain-lain

Dampak negative dari kegiatan ini tidak ada.



Tim Penyusun RKP Desa
Ketua

Muhammmad Anton Rifa'i

PROPOSAL TEKNIS KEGIATAN

	Dusun	Desa	Kecamatan	Kabupaten			
Usulan dari	Gendengan	Ngadirejo	Ngadirejo	Temanggung			
Nama kegiatan	Pemeliharaan Jalan Lingkungan Pemukiman/gang						
Jenis kegiatan	Gorong-gorong						
Lokasi kegiatan	Dusun Gendengan						
Pelaksana	Tim Pelaksana Kegiatan (TPK)						
	Pemanfaat Langsung			A-RTM			
Jumlah pemanfaat	Umum		A-RTM		Pemanfaat Tidak Langsung (orang)	(Rumah Tangga Miskin)	
	L	186 org	L	105 Org	L	500 org	207 org
	P	178 org	P	102 Org	P	300 org	57 %
	Jml	364 org	Jml	207 Org	Jml	800 org	A-RTM/umum

1. Latar Belakang
Berdasarkan evaluasi kegiatan Pemerintahan Desa, perlu adanya pemeliharaan jalan Desa untuk mendukung program SDGs nomor 6 Yaitu pertumbuhan ekonomi desa merata sesuai dengan program prioritas Kemendes dalam Peraturan Kementerian Desa Pembangunan Daerah Tertinggal dan Transmigrasi No. 13 Tahun 2020.
2. Tujuan yang ingin dicapai
 - ◆ Mengoptimalkan sarana transportasi
 - ◆ Meningkatkan kenyamanan dan keselamatan pengguna jalan terutama anak-anak sekolah
 - ◆ Memperlancar hubungan antar warga
3. Kegiatan yang akan dilakukan
Pemeliharaan Jalan Lingkungan Pemukiman/gang
4. Manfaat yang akan diperoleh
 - ◆ Mewujudkan lingkungan yang teratur, rapi dan sehat.
 - ◆ Melancarkan arus lalu lintas warga.
 - ◆ Mewujudkan kenyamanan dan ketentraman masyarakat untuk beraktifitas.
 - ◆ Mengembangkan prakarsa masyarakat desa
5. Potensi Sumber daya alam dan manusia
Desa Ngadirejo mempunyai SDM yang mumpuni untuk melaksanakan kegiatan Pemerintahan Desa
6. Rencana Pelaksanaan Kegiatan
Kegiatan akan dilaksana sesuai dengan peraturan Menteri desa pembangunan daerah tertinggal dan transmigrasi nomor 13 tahun 2020 dan akan dimulai bulan Mei sampai dengan bulan Oktober. dan penyelenggaraan Pemerintah dapat diawasi oleh masyarakat secara umum.
7. Lain-lain
Dampak negative dari kegiatan ini tidak ada.



Tim Penyusun RKP Desa
Ketua

Muhammmad Anton Rifa'i

PROPOSAL TEKNIS KEGIATAN

	Dusun	Desa	Kecamatan	Kabupaten			
Usulan dari	Demangan	Ngadirejo	Ngadirejo	Temanggung			
Nama kegiatan	Pemeliharaan Prasarana Jalan Desa (Gorong-gorong/Selokan/Parit Drainase dll)						
Jenis kegiatan	Gorong-gorong						
Lokasi kegiatan	Dusun Demangan						
Pelaksana	Tim Pelaksana Kegiatan (TPK)						
	Pemanfaat Langsung			A-RTM			
Jumlah pemanfaat	Umum		A-RTM		Pemanfaat Tidak Langsung (orang)	(Rumah Tangga Miskin)	
	L	593 org	L	354 Org	L	500 org	716 org
	P	624 org	P	362 Org	P	300 org	59 %
	Jml	1.217 org	Jml	716 Org	Jml	800 org	A-RTM/umum

1. Latar Belakang
Berdasarkan evaluasi kegiatan Pemerintahan Desa, perlu adanya pemeliharaan jalan Desa untuk mendukung program SDGs nomor 6 Yaitu pertumbuhan ekonomi desa merata sesuai dengan program prioritas Kemendes dalam Peraturan Kementerian Desa Pembangunan Daerah Tertinggal dan Transmigrasi No. 13 Tahun 2020.
2. Tujuan yang ingin dicapai
Meningkatkan kenyamanan dan keselamatan
3. Kegiatan yang akan dilakukan
Pemeliharaan Prasarana Jalan Desa (Gorong-gorong/Selokan/Parit Drainase dll)
4. Manfaat yang akan diperoleh
 - ◆ Mewujudkan lingkungan yang teratur, rapi dan sehat.
 - ◆ Mewujudkan kenyamanan dan ketentraman masyarakat untuk beraktifitas.
 - ◆ Mengembangkan prakarsa masyarakat desa
5. Potensi Sumber daya alam dan manusia
Desa Ngadirejo mempunyai SDM yang mumpuni untuk melaksanakan kegiatan
6. Rencana Pelaksanaan Kegiatan
Kegiatan akan dilaksana sesuai dengan peraturan Menteri desa pembangunan daerah tertinggal dan transmigrasi nomor 13 tahun 2020 dan akan dimulai bulan Mei sampai dengan bulan Oktober. dan penyelenggaraan Pemerintah dapat diawasi oleh masyarakat secara umum.
7. Lain-lain
Dampak negative dari kegiatan ini tidak ada.



Tim Penyusun RKP Desa
Ketua

Muhammmad Anton Rifa'i

PROPOSAL TEKNIS KEGIATAN

	Dusun	Desa	Kecamatan	Kabupaten			
Usulan dari	Gendengan	Ngadirejo	Ngadirejo	Temanggung			
Nama kegiatan	Pendataan Desa						
Jenis kegiatan	Pembuatan/pemuktahiran peta wilayah dan social Desa						
Lokasi kegiatan	Desa Ngadirejo						
Pelaksana	Tim Pelaksana Kegiatan (TPK)						
	Pemanfaat Langsung			A-RTM			
Jumlah pemanfaat	Umum		A-RTM		Pemanfaat Tidak Langsung (orang)	(Rumah Tangga Miskin)	
	L	1.815 org	L	1.068 Org			L
	P	1.840 org	P	1.035 Org	P	300 org	58 %
	Jml	3.655 org	Jml	2.103 Org	Jml	800 org	A-RTM/umum

1. Latar Belakang
Berdasarkan evaluasi kegiatan Pemerintahan Desa, perlu Pembuatan/pemuktahiran peta wilayah dan social Desa untuk mendukung program SDGs nomor 1 Yaitu pertumbuhan ekonomi desa merata sesuai dengan program prioritas Kemendes dalam Peraturan Kementerian Desa Pembangunan Daerah Tertinggal dan Transmigrasi No. 13 Tahun 2020.
2. Tujuan yang ingin dicapai
Untuk komunikasi informasi ruang
3. Kegiatan yang akan dilakukan
Pembuatan/pemuktahiran peta wilayah dan social Desa
4. Manfaat yang akan diperoleh
 - Menunjukkan lokasi / posisi relatif
 - Memperlihatkan luas wilayah
 - Mengumpulkan dan menyeleksi data-data dari suatu daerah dan menyajikan diatas peta
5. Potensi Sumber daya alam dan manusia
Desa Ngadirejo mempunyai SDM yang mumpuni untuk melaksanakan kegiatan Pemerintahan Desa.
6. Rencana Pelaksanaan Kegiatan
Kegiatan akan dilaksana sesuai dengan peraturan Menteri desa pembangunan daerah tertinggal dan transmigrasi nomor 13 tahun 2020 dan akan dimulai bulan Mei sampai dengan bulan Oktober.dan penyelenggaraan Pemerintah dapat diawasi oleh masyarakat secara umum.
7. Lain-lain
Dampak negative dari kegiatan ini tidak ada.



Menyetujui
Kepala Desa Ngadirejo
Nurul Atiqoh

Tim Penyusun RKP Desa
Ketua

Muhammmad Anton Rifa'i

Nama Kegiatan :

Pembangunan :

Pengaspalan Jalan

Dusun Demangan Rt 03 Rw 05

Desa Ngadirejo

Kecamatan Ngadirejo

Di Buat

Ketua TPK

Desa Ngadirejo

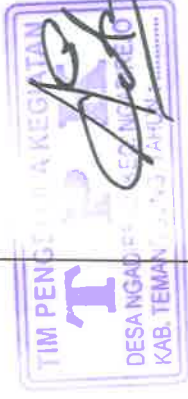

M. MAHFUDZ

Mengetahui/Menyetujui:

Kepala Desa Ngadirejo

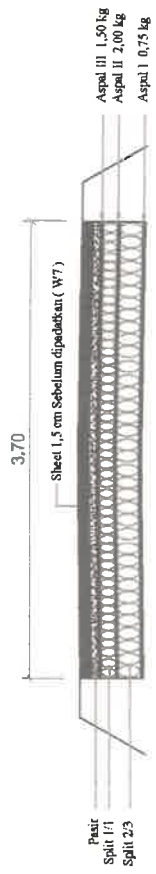

PANJANG 116 M

RENCANA ANGGARAN BIAYA

Kegiatan/Proyek : Pembangunan Pengaspalan Jalan
 Lokasi : Dusun Demangan Rt 03 Rw 05
 : Desa Ngadirejo kec.Ngadirejo
 Tahun : 2021

No.	Uraian	Volume	Satuan	Harga Satuan (Rp.)	Harga (Rp.)
A	BAHAN/MATERIAL				
1	Split 2/3 cm	9,00	m3	313.200,00	2.818.800,00
2	Split 1/2 cm	9,00	m3	318.800,00	2.869.200,00
3	Pasir Tus	9,00	m3	373.500,00	3.361.500,00
4	Aspal Padat	18,00	drum	1.845.000,00	33.210.000,00
5	Kayu Bakar	15,00	m3	185.000,00	2.775.000,00
	Jumlah A				45.034.500,00
B	ALAT Bantu				
1	Ayakan	8,00	m	10.000,00	80.000,00
2	Engkrak	4,00	bh	15.000,00	23.000,00
3	Sapu Lidi	2,00	bh	11.500,00	23.000,00
4	Angkong	1,00	bh	625.000,00	625.000,00
5	Sewa Pic up	3,00	hari	300.000,00	900.000,00
6	Sewa Truk Mengangkut Mesin Gila	2,00	Kali	1.545.000,00	3.090.000,00
7	Sewa Mesin Penggilas	3,00	hari	500.000,00	1.500.000,00
8	Solar	6,00	ltr	11.000,00	66.000,00
9	Oli	3,00	ltr	40.000,00	120.000,00
10	Setempet	3,00	bh	20.000,00	60.000,00
11	Papan Nama Kegiatan	1,00	bh	150.000,00	150.000,00
12	Prasasti	1,00	bh	300.000,00	300.000,00
	Jumlah B				6.937.000,00
C	UPAH KERJA				
1	Pekerja	80,00	hok	100.000,00	8.000.000,00
2	Pekerja Pemasak Aspal	6,00	hok	150.000,00	900.000,00
3	Pekerja Pembersian Lokasi	4,00	hok	65.000,00	260.000,00
4	mandor	10,00	hok	100.000,00	1.000.000,00
5	Operator	3,00	hok	100.000,00	300.000,00
6	Pembantu Operator	3,00	hok	73.000,00	219.000,00
	Jumlah C				10.679.000,00
D					
1	Oprasional TPK	1,00	ls	-	-
2	Perencanaan Dan Pengawasan	1,00	ls	-	-
	Jumlah D				-
	JUMLAH A+B+C+D				62.650.500,00

Terbilang : Enam puluh dua juta enam ratus lima puluh ribu lima ratus rupiah

Ngadirejo , 22 September 2020

Mengetahui :
 Kepala Desa Ngadirejo

NURULATIQOH

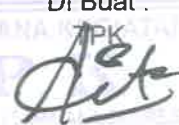
Di Buat :

M MAHFUDZ





PEMERINTAH KABUPATEN TEMANGGUNG
KECAMATAN NGADIREJO
DESA NGADIREJO

Jalan Candiroti No. 83 Ngadirejo Kode Pos 56255 Telp. (0293) 5921482
Surat Elektronik : ngadirejo2001@gmail.com laman : <http://ngadirejo-ngadirejo.temanggungkab.go.id>

FOTO KEGIATAN

Nama Kegiatan : Aspal
Dusun RT/RW : Demangan 03/05
Desa : Ngadirejo



Nama Kegiatan :

Pembangunan :

Bis Beton / cor

Dusun Demangan Rt 05 Rw 05

Desa Ngadirejo

Kecamatan Ngadirejo

Di Buat

Ketua TPK

Desa Ngadirejo



M. MAHFUDZ

Mengetahui/Menyetujui:

Kepala Desa Ngadirejo

KEPALA DESA
NGADIREJO
KECAMATAN NGADIREJO
KABUPATEN TEMANGGUNG

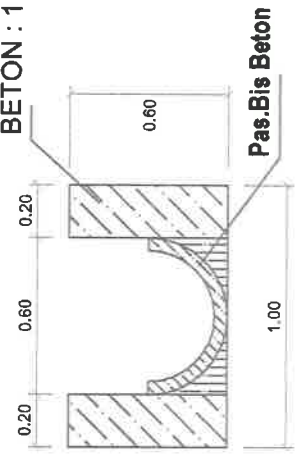
BETON : 1:2:3



PANJANG 47 M

**POTONGAN
MELINTANG**

Skala 1 : 25

RENCANA ANGGARAN BIAYA (RAB)

PEMBANGUNAN BIS BETON / COR RT 05 RW 05 DUSUN DEMANGAN

DESA NGADIREJO KECAMATAN NGADIREJO KABUPATEN TEMANGGUNG

TAHUN ANGGARAN 2021

NO	URAIAN PEKERJAAN	VOLUME	HARGA SATUAN (Rp)	SUMBER DANA DD DANA DESA	JUMLAH BIAYA (Rp)
1	2	3	4	5	6
I	BAHAN/MATERIAL				
1	PC (50kg)	46 zak	60.000,00	2.760.000,00	2.760.000,00
2	Pasir cor	3 m3	300.000,00	900.000,00	900.000,00
3	Spit	5 m3	300.000,00	1.500.000,00	1.500.000,00
4	bis beton U 60	47 m3	95.000,00	4.465.000,00	4.465.000,00
7	Paku	2 kg	22.000,00	44.000,00	44.000,00
					9.669.000,00
II					
1	Ember	8 bh	6.650,00	53.200,00	53.200,00
2	Engkrak	6 bh	12.000,00	72.000,00	72.000,00
3	Benang	9 rol	3.000,00	27.000,00	27.000,00
4	mutiplek 8 Cm	8 buah	90.000,00	720.000,00	720.000,00
5	Usuk 5/5x2m	22 btng	27.000,00	594.000,00	594.000,00
	Jumlah II				1.466.200,00
III	UPAH				
1	Pekerja	92 hok	65.000,00	5.980.000,00	5.980.000,00
2	Tukang	36 hok	75.000,00	2.700.000,00	2.700.000,00
	Jumlah III				8.680.000,00
IV	BOP				
1	Oprasional TPK	1 kgt	-	-	-
	Jumlah I + II + III + IV				19.815.200,00

Terbilang : Sembilan belas juta delapan ratus lima belas ribu dua ratus rupiah

Ngadirejo, 22 September 2020

Mengetahui

Kepala Desa Ngadirejo



Di buat

TPK Ngadirejo





PEMERINTAH KABUPATEN TEMANGGUNG
KECAMATAN NGADIREJO
DESA NGADIREJO

Jalan Candiroti No. 83 Ngadirejo Kode Pos 56255 Telp. (0293) 5921482
Surat Elektronik : ngadirejo2001@gmail.com laman : <http://ngadirejo-ngadirejo.temanggungkab.go.id>

FOTO KEGIATAN

Nama Kegiatan : Gorong-gorong
Dusun RT/RW : Demangan 05/05
Desa : Ngadirejo





PEMERINTAH KABUPATEN TEMANGGUNG
KECAMATAN NGADIREJO
DESA NGADIREJO

Jalan Candiroti No. 83 Ngadirejo Kode Pos 56255 Telp. (0293) 5921482
Surat Elektronik : ngadirejo2001@gmail.com laman : <http://ngadirejo-ngadirejo.temanggungkab.go.id>

FOTO KEGIATAN

Nama Kegiatan : Gorong-gorong
Dusun RT/RW : Demangan 04/05
Desa : Ngadirejo



Nama Kegiatan :	
Pembangunan :	
	Pas. Paving Halaman TPQ
	Desa Ngadirejo
	Kecamatan Ngadirejo
Di Buat	
	Ketua TPQ
	Desa Ngadirejo
	
	M. MAHFUDZ
Mengetahui/Menyetujui:	
	Kepala Desa Ngadirejo



DENAH

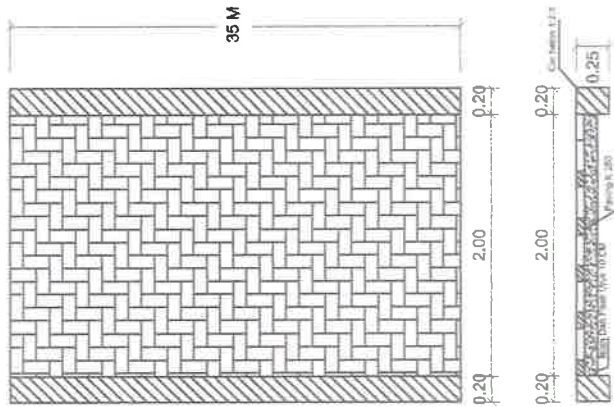

PANJANG 35 M



RENCANA ANGGARAN BIAYA (RAB)

PEMBANGUNAN PAVINGISASI HALAMAN TPQ (2,00 x 35 m)

DESA NGADIREJO KECAMATAN NGADIREJO KABUPATEN TEMANGGUNG

TAHUN ANGGARAN 2021

NO	URAIAN PEKERJAAN	VOLUME	HARGA SATUAN (Rp)	SUMBER DANA DANA DESA	JUMLAH BIAYA (Rp)
1	2	3	4	5	6
I	BAHAN/MATERIAL				
1	Paving K 250 6cm	80 m2	75.000,00	6.000.000,00	6.000.000,00
2	Pasir Cor	2 m3	300.000,00	600.000,00	600.000,00
3	Pasir Uruk	9 m3	200.000,00	1.800.000,00	1.800.000,00
4	Split	2 m3	300.000,00	600.000,00	600.000,00
5	PC (50 kg)	18 zak	60.000,00	1.080.000,00	1.080.000,00
	Jumlah I				10.080.000,00
II	ALAT				
1	Ember Kecil	4 bh	10.000,00	40.000,00	40.000,00
2	Ember besar	2 bh	20.000,00	40.000,00	40.000,00
3	Benang	4 bh	3.000,00	12.000,00	12.000,00
4	Engkrak	2 bh	12.000,00	24.000,00	24.000,00
5	papan 2 m	20 bh	20.000,00	400.000,00	400.000,00
7	Paku	1 kg	22.000,00	22.000,00	22.000,00
8	Papan nama	1 bh	200.000,00	200.000,00	200.000,00
9	Prasasti	1 bh	300.000,00	300.000,00	300.000,00
	Jumlah II				1.038.000,00
III	UPAH				
1	Pekerja	27 hok	70.000,00	1.890.000,00	1.890.000,00
2	Tukang	16 hok	75.000,00	1.200.000,00	1.200.000,00
	Jumlah III				3.090.000,00
	Jumlah I + II + III				14.208.000,00

Terbilang : Empat belas juta dua ratus delapan ribu rupiah

Mengetahui/Menyetujui

Kepala Desa Ngadirejo



Ngadirejo , 22 September 2020

Dibuat oleh ,

TPK

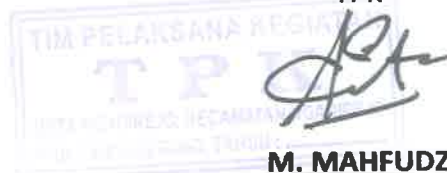
**M. MAHFUDZ**





PEMERINTAH KABUPATEN TEMANGGUNG
KECAMATAN NGADIREJO
DESA NGADIREJO

Jalan Candirotro No. 83 Ngadirejo Kode Pos 56255 Telp. (0293) 5921482
Surat Elektronik : ngadirejo2001@gmail.com laman : <http://ngadirejo-ngadirejo.temanggungkab.go.id>

FOTO KEGIATAN

Nama Kegiatan : Pavingisasi
Dusun RT/RW : Rejosari 03/03
Desa : Ngadirejo



<p>Nama Kegiatan :</p>	
<p>Pembangunan : Senderan Jalan</p>	
<p>Dusun Rejosari Rt 01 Rw 03</p>	
<p>Desa Ngadirejo</p>	
<p>Kecamatan Ngadirejo</p>	
<p>Di Buat</p>	
<p>Ketua TPK Desa Ngadirejo</p>	 <p>M. MAHFUDZ</p>
<p>Mengetahui/Menyetujui:</p>	
<p>Kepala Desa Ngadirejo</p>	

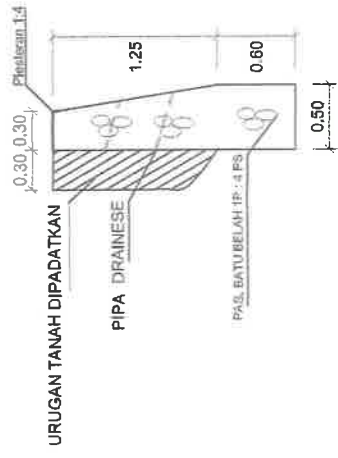

PANJANG 36,50 M

**POTONGAN
MELINTANG**

Skala 1 : 50

RENCANA ANGGARAN BIAYA (RAB)
PEMBANGUNAN SENDERAN JALAN DUSUN REJOSARI RT 01 RW 03
DESA NGADIREJO KECAMATAN NGADIREJO KABUPATEN TEMANGGUNG
TAHUN ANGGARAN 2020

NO	URAIAN PEKERJAAN	VOLUME	HARGA SATUAN (Rp)	SUMBER DANA	JUMLAH BIAYA (Rp)
1	2	3	4	5	6
I	BAHAN/MATERIAL				
1	Batu Kali	36 m3	250.000,00	9.000.000,00	9.000.000,00
2	Pasir Pasang	17 m3	300.000,00	5.100.000,00	5.100.000,00
3	PC (50kg)	103 zak	60.000,00	6.180.000,00	6.180.000,00
4	Pipa 1"	8 btg	25.000,00	200.000,00	200.000,00
					20.480.000,00
II	ALAT				
1	Ember	8 bh	10.000,00	80.000,00	80.000,00
2	Ember Besar	4 bh	22.000,00	88.000,00	88.000,00
3	Engkrak	6 bh	13.000,00	78.000,00	78.000,00
4	Benang	6 rol	3.000,00	18.000,00	18.000,00
5	Angkong	2 rol	670.000,00	1.340.000,00	1.340.000,00
6	Bambu	2 buah	25.000,00	50.000,00	50.000,00
7	Paku	5 kg	20.000,00	100.000,00	100.000,00
8	Papan nama	1 buah	200.000,00	200.000,00	200.000,00
9	Prasasti	1 buah	300.000,00	300.000,00	300.000,00
	Jumlah II				2.254.000,00
III	BOP				
1	Bop	1 kgt	-	-	-
	Jumlah III				-
2	Pekerja	75 hok	65.000,00	4.875.000,00	4.875.000,00
3	Tukang Batu	31 m3	75.000,00	2.325.000,00	2.325.000,00
	Jumlah V				7.200.000,00
	Jumlah I + II + III				29.934.000,00

Terbilang : Dua puluh sembilan juta sembilan ratus tiga puluh empat ribu rupiah

Ngadirejo , 22 September 2020

Di Buat :

TPK





PEMERINTAH KABUPATEN TEMANGGUNG
KECAMATAN NGADIREJO
DESA NGADIREJO

Jalan Candirototo No. 83 Ngadirejo Kode Pos 56255 Telp. (0293) 5921482
Surat Elektronik : ngadirejo2001@gmail.com laman : <http://ngadirejo-ngadirejo.temanggungkab.go.id>

FOTO KEGLATAN

Nama Kegiatan : Gorong-gorong
Dusun RT/RW : Rejosari 01/03
Desa : Ngadirejo



Nama Kegiatan :	
Pembangunan :	
Plat Deker Dan Drainase Grill	
Dusun Kauman Rt 02 Rw 01	
Desa Ngadirejo	
Kecamatan Ngadirejo	
Di Buat	
Ketua TPK	
Desa Ngadirejo	
	
	M. MAHFUDZ
Mengetahui/Menyetujui:	
Kepala Desa Ngadirejo	

TIM PULAKSA
 DESA NGADIREJO, KECAMATAN NGADIREJO
 KABUPATEN TEMANGGUNG

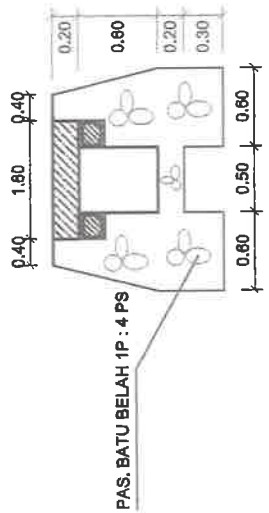
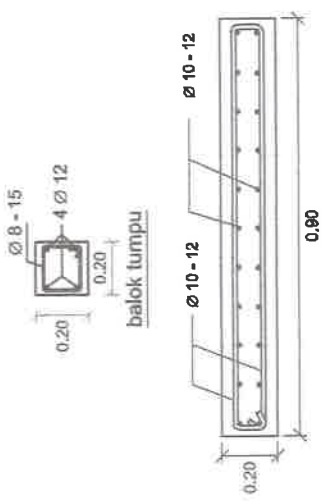

Panjang 10.50 M
Skala 1 : 25

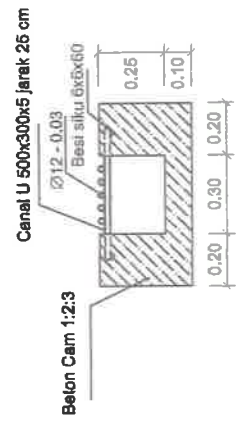

PANJANG 4.50 M
Skala 1 : 10

RENCANA ANGGARAN BIAYA

Nama Kegiatan/Proyek : Pembangunan Plat Deker Dan Grill
 Lokasi : Dusun Kauman Rt 02 Rw 01
 : Desa Ngadirejo Kec.Ngadirejo
 Tahun : 2020

No.	Uraian Kebutuhan	Volume	Sat.	Harga Satuan (Rp)	Jumlah Biaya (Rp)
A	BAHAN/MATERIAL				
1	Batu belah	22,00	m3	250.000,00	5.500.000,00
2	Pasir pasang	12,00	m3	300.000,00	3.600.000,00
3	Pasir cor	4,00	m3	300.000,00	1.200.000,00
4	Semen (PC 50 kg)	116,00	sak	60.000,00	6.960.000,00
5	Split 2/3 cm	5,00	m3	300.000,00	1.500.000,00
6	Besi Ø 12 mm	62,00	btg	96.000,00	5.952.000,00
7	Besi Ø 8 mm	11,00	btg	49.000,00	539.000,00
8	Besi D16	2,00	btg	203.000,00	406.000,00
9	Besi siku	2,00	btg	272.000,00	544.000,00
10	Besi Kanal U	2,00	btg	205.000,00	410.000,00
11	Paku	10,00	kg	22.000,00	220.000,00
12	Bendrat	2,00	kg	17.000,00	34.000,00
	Jumlah A				26.865.000,00
B	ALAT				
1	Multiplek 12 mm	6,00	lbr	90.000,00	540.000,00
2	Usuk 3 m	11,00	btg	27.000,00	297.000,00
3	Bambu	10,00	btg	25.000,00	250.000,00
4	Benang	3,00	rol	3.000,00	9.000,00
5	Linggis	1,00	bh	250.000,00	250.000,00
6	Angkong	1,00	bh	600.000,00	600.000,00
7	Ember Besar	4,00	bh	20.000,00	80.000,00
8	Ember Kecil	11,00	bh	10.000,00	110.000,00
9	Engkrak	4,00	bh	12.000,00	48.000,00
10	Papan kegiatan	1,00	bh	200.000,00	200.000,00
11	Prasasti	1,00	bh	300.000,00	300.000,00
	Jumlah B				2.684.000,00
C	UPAH KERJA				
1	Pekerja	188,00	hok	70.000,00	13.160.000,00
2	Tukang batu	79,00	hok	75.000,00	5.925.000,00
	Jumlah C				19.085.000,00
	Jumlah (A+B+C)				48.634.000,00

Terbilang : Empat puluh delapan juta enam ratus tiga puluh empat ribu rupiah

Ngadirejo, 22 September 2020

Di buat

TPK Ngadirejo







PEMERINTAH KABUPATEN TEMANGGUNG
KECAMATAN NGADIREJO
DESA NGADIREJO

Jalan Candirototo No. 83 Ngadirejo Kode Pos 56255 Telp. (0293) 5921482
Surat Elektronik : ngadirejo2001@gmail.com laman : <http://ngadirejo-ngadirejo.temanggungkab.go.id>

FOTO KEGIATAN

Nama Kegiatan : Gorong-gorong
Dusun RT/RW : Kauman 02/01
Desa : Ngadirejo

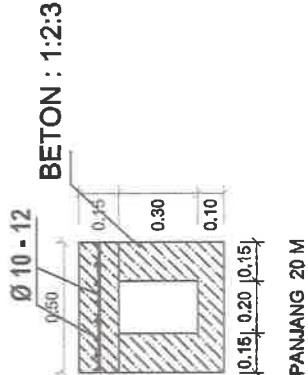

<p>Nama Kegiatan :</p>	
<p>Pembangunan : Drainase Cor Dusun Gendenan Rt 03 Rw 02 Desa Ngadirejo Kecamatan Ngadirejo</p>	
<p>Di Buat</p>	
<p>Ketua TPK Desa Ngadirejo</p>	 <p>BETON : 1:2:3</p> <p>Ø 10 - 12</p> <p>0.50</p> <p>0.15</p> <p>0.30</p> <p>0.10</p> <p>0.15</p> <p>0.20</p> <p>0.15</p> <p>PANJANG 20 M</p>
<p>Mengetahui/Menyetujui:</p>	 <p>M. MAHFUDZ</p>
<p>Kepala Desa Ngadirejo</p>	

Skala 1 : 25

RENCANA ANGGARAN BIAYA (RAB)
PEMBANGUNAN DRAINASE COR LAPANGAN RT 03 RW 02 DUSUN GENDENGAN
DESA NGADIREJO KECAMATAN NGADIREJO KABUPATEN TEMANGGUNG
TAHUN ANGGARAN 2021

NO	URAIAN PEKERJAAN	VOLUME	HARGA SATUAN (Rp)	SUMBER DANA DD DANA DESA	JUMLAH BIAYA (Rp)
1	2	3	4	5	6
I	BAHAN/MATERIAL				
1	PC (50kg)	24 zak	60.000,00	1.440.000,00	1.440.000,00
2	Pasir cor	2 m3	300.000,00	600.000,00	600.000,00
3	Spit	3 m3	300.000,00	900.000,00	900.000,00
6	Besi Q 10	14 m3	70.000,00	980.000,00	980.000,00
7	Bendrat	3 kg	17.000,00	51.000,00	51.000,00
8	Paku	9 kg	22.000,00	198.000,00	198.000,00
					4.169.000,00
II					
1	Ember Kecil	10 bh	10.000,00	100.000,00	100.000,00
2	Ember besar	4 bh	20.000,00	80.000,00	80.000,00
3	Engkrak	6 bh	12.000,00	72.000,00	72.000,00
4	Benang	6 rol	3.000,00	18.000,00	18.000,00
5	mutiplek 8 Cm	9 buah	90.000,00	810.000,00	810.000,00
6	Banbu	8 btng	25.000,00	200.000,00	200.000,00
7	Usuk 5/5x2m	16 btng	20.000,00	320.000,00	320.000,00
8	Papan Kegiatan	1 bh	200.000,00	200.000,00	200.000,00
9	Prasasti	1 bh	300.000,00	300.000,00	300.000,00
	Jumlah II				2.100.000,00
III	UPAH				
1	Pekerja	101 hok	70.000,00	7.070.000,00	7.070.000,00
2	Tukang	39 hok	75.000,00	2.925.000,00	2.925.000,00
	Jumlah III				9.995.000,00
IV	BOP				
1	Oprasional TPK	1 kgt	-	-	-
	Jumlah I + II + III + IV				16.264.000,00

Terbilang : Sembilan Puluh Empat Juta Dua Ratus Dua puluh Tuju Ribu Rupiah

Ngadirejo, 22 September 2020



Di buat
TPK Ngadirejo

M. MAHFUDZ



PEMERINTAH KABUPATEN TEMANGGUNG
KECAMATAN NGADIREJO
DESA NGADIREJO

Jalan Candirotro No. 83 Ngadirejo Kode Pos 56255 Telp. (0293) 5921482
Surat Elektronik : ngadirejo2001@gmail.com laman : <http://ngadirejo-ngadirejo.temanggungkab.go.id>

FOTO KEGIATAN

Nama Kegiatan : Gorong-gorong
Dusun RT/RW : Gendengan 03/02
Desa : Ngadirejo





**TOKO BUMDES
PRADA MULIA**

RENCANA ANGGARAN BIAYA (RAB)

TOKO BUMDES PRADA MULIA

KANTOR DESA
NGADIREJO TEMANGGUNG



Perencana
HPS.ARCHITECTS
Studio Arsitek // Eksterior-Interior

Aiamat : JL.Wahid Hasim 01/02 Kauman, Kel.Temanggung II,
Kec/Kab.Temanggung, Jawa Tengah, Indonesia
Sosmed (IG) : HPS.Architects
Contact : 085233159540



**RENCANA ANGGARAN BIAYA (RAB)
TOKO BUMDES PRADA MULIA**

SUMBER DATA : PASARAN BEBAS
 DAERAH : KAB.TEMANGGUNG
 PEMILIK PROYEK : KANTOR DESA NGADIREJO TEMANGGUNG
 PERENCANA : HPS.ARCHITECTS

No.	KOEF	SAT.	URAIAN PEKERJAAN	HARGA BAHAN/UPAH (Rp)	JUMLAH (Rp)
I PEKERJAAN PERSIAPAN					
1	5.0	m'	Pagar Sementara dari Seng Gelombang Tinggi 2,00 m		3,590,317.50
		A	TENAGA		238,000.00
	1.0	OH	Pekerja	60,000.00	60,000.00
	2.0	OH	Tukang Kayu	80,000.00	160,000.00
	0.10	OH	Kepala Tukang	90,000.00	9,000.00
	0.10	OH	Mandor	90,000.00	9,000.00
		B	BAHAN		3,025,925.00
	6.25	Btg	Kayu Dolken diameter 8 - 10 / 400 cm	28,000.00	175,000.00
	12.5	Kg	Portland Semen	1,050.00	13,125.00
	6.0	Lbr	Seng Gelombang 3" - 5"	52,000.00	312,000.00
	0.025	m3	Pasir Beton	280,000.00	7,000.00
	0.045	m3	Koral Beton	220,000.00	9,900.00
	0.360	m3	Kayu 5/7x4m Kayu Kruing	6,800,000.00	2,448,000.00
	0.30	Kg	Paku Biasa 2" - 5"	15,500.00	4,650.00
	2.25	Kg	Meni Besi	25,000.00	56,250.00
		C	PERALATAN		
		D	Jumlah A + B + C		3,263,925.00
		E	Overhead & Profit (contoh 10%)	10%	326,392.50
		F	Harga Satuan Pekerjaan (D+E)		3,590,317.50
2	5.0	m'	Pengukuran dan Pemasangan Bouwplank		819,830.00
		A	TENAGA		76,750.00
	0.5	OH	Pekerja	60,000.00	30,000.00
	0.5	OH	Tukang Kayu	80,000.00	40,000.00
	0.05	OH	Kepala Tukang	90,000.00	4,500.00
	0.025	OH	Mandor	90,000.00	2,250.00
		B	BAHAN		668,550.00
	0.060	m3	Kayu 5/7x 4m Kayu Kruing	6,800,000.00	408,000.00
	0.10	Kg	Paku Biasa 2" - 5"	15,500.00	1,550.00
	0.035	m3	Kayu Papan 3/20 Kruing	7,400,000.00	259,000.00
		C	PERALATAN		
		D	Jumlah A + B + C		745,300.00
		E	Overhead & Profit (contoh 10%)	10%	74,530.00
		F	Harga Satuan Pekerjaan (D+E)		819,830.00

No.	KOEF	SAT.	URAIAN PEKERJAAN	HARGA BAHAN/UPAH (Rp)	JUMLAH (Rp)
3	1	m2	Pembuatan Gudang Semen dan Peralatan		610,225.00
		A	TENAGA		242,500.00
	1	OH	Pekerja	60,000.00	60,000.00
	2	OH	Tukang Kayu	80,000.00	160,000.00
	0.2	OH	Kepala Tukang	90,000.00	18,000.00
	0.05	OH	Mandor	90,000.00	4,500.00
		B	BAHAN		550,250.00
	1.7	Btg	Kayu Dolken diameter 8 - 10 / 400 cm	28,000.00	47,600.00
	0.21	m3	Kayu Biasa	2,000,000.00	420,000.00
	0.3	Kg	Paku Biasa 2" - 5"	15,500.00	4,650.00
	1.5	Lbr	Seng Gelombang	52,000.00	78,000.00
	0.25	Lbr	Seng Plat	18,000.00	4,500.00
		C	PERALATAN		
		D	Jumlah A + B + C		554,750.00
		E	Overhead & Profit (contoh 10%) 10%		55,475.00
		F	Harga Satuan Pekerjaan (D+E)		610,225.00
4	29	m2	Membersihkan Lapangan dan Perataan		329,175.00
		A	TENAGA		299,250.00
	2.9	OH	Pekerja	60,000.00	171,000.00
	1.43	OH	Mandor	90,000.00	128,250.00
		B	BAHAN		
		C	PERALATAN		
		D	Jumlah A + B + C		299,250.00
		E	Overhead & Profit (contoh 10%) 10%		29,925.00
		F	Harga Satuan Pekerjaan (D+E)		329,175.00
5	1.5	m3	Bongkaran Dinding Tembok Bata Merah		664,933.50
		A	TENAGA		604,485.00
	10.001	OH	Pekerja	60,000.00	600,030.00
	0.050	OH	Mandor	90,000.00	4,455.00
		B	BAHAN		
		C	PERALATAN		
		D	Jumlah A + B + C		604,485.00
		E	Overhead & Profit (contoh 10%) 10%		60,448.50
		F	Harga Satuan Pekerjaan (D+E)		664,933.50
II			PEKERJAAN TANAH		
1	4.54	m3	Menggali Tanah Biasa Sedalam 1 m		235,758.60
		A	TENAGA		214,326.00
	3.40	OH	Pekerja	60,000.00	204,120.00
	0.113	OH	Mandor	90,000.00	10,206.00
		B	BAHAN		
		C	PERALATAN		
		D	Jumlah A + B + C		214,326.00
		E	Overhead & Profit (contoh 10%) 10%		21,432.60
		F	Harga Satuan Pekerjaan (D+E)		235,758.60

No.	KOEF	SAT.	URAIAN PEKERJAAN	HARGA BAHAN/UPAH (Rp)	JUMLAH (Rp)
2	12	m3	Menggali Tanah Biasa Sedalam 3 m		911,196.00
		A	TENAGA		828,360.00
	12.60	OH	Pekerja	60,000.00	756,000.00
	0.804	OH	Mandor	90,000.00	72,360.00
		B	BAHAN		
		C	PERALATAN		
		D	Jumlah A + B + C		828,360.00
		E	Overhead & Profit (contoh 10%)	10%	82,836.00
		F	Harga Satuan Pekerjaan (D+E)		911,196.00
3	5.5	m3	Pengurangan Kembali di hitung dari 1/3 kali koefisien Pekerjaan galian		69,726.80
		A	TENAGA		190,164.00
	2.76	OH	Pekerja	60,000.00	165,360.00
	0.276	OH	Mandor	90,000.00	24,804.00
		B	BAHAN		
		C	PERALATAN		
		D	Jumlah A + B + C		190,164.00
		E	Overhead & Profit (contoh 10%)	10%	19,016.40
		F	Harga Satuan Pekerjaan (D+E)		209,180.40
4	0.4	m3	Urugan Pasir		71,676.00
		A	TENAGA		7,560.00
	0.12	OH	Pekerja	60,000.00	7,200.00
	0.004	OH	Mandor	90,000.00	360.00
		B	BAHAN		57,600.00
	0.5	m3	Pasir Urug	120,000.00	57,600.00
		C	PERALATAN		
		D	Jumlah A + B + C		65,160.00
		E	Overhead & Profit (contoh 10%)	10%	6,516.00
		F	Harga Satuan Pekerjaan (D+E)		71,676.00
III	PEKERJAAN PONDASI				
1	2.28	m3	Pemasangan Pondasi Batu Belah 1SP : 4 PP		1,671,958.20
		A	TENAGA		372,780.00
	3.4	OH	Pekerja	60,000.00	205,200.00
	1.710	OH	Tukang Batu	80,000.00	136,800.00
	0.171	OH	Kepala Tukang	90,000.00	15,390.00
	0.171	OH	Mandor	90,000.00	15,390.00
		B	BAHAN		1,147,182.00
	2.7	m3	Batu Belah 15/20	190,000.00	519,840.00
	372	Kg	Portland Sement	1,050.00	390,222.00
	1.19	m3	Pasir Pasang	200,000.00	237,120.00
		C	PERALATAN		
		D	Jumlah A + B + C		1,519,962.00
		E	Overhead & Profit (contoh 10%)	10%	151,996.20
		F	Harga Satuan Pekerjaan (D+E)		1,671,958.20

No.	KOEF	SAT.	URAIAN PEKERJAAN	HARGA BAHAN/UPAH (Rp)	JUMLAH (Rp)
2	0.9	m3	Pemasang Batu Kosong/Anstamping		359,606.02
		A	Tenaga		76,177.92
	0.70	OH	Pekerja	60,000.00	41,932.80
	0.35	OH	Tukang Batu	80,000.00	27,955.20
	0.035	OH	Kepala Tukang	90,000.00	3,144.96
	0.035	OH	Mandor	90,000.00	3,144.96
		B	Bahan		250,736.64
	1.1	m3	Batu Belah 15/20	190,000.00	204,288.00
	0.387	m3	Pasir Urug	120,000.00	46,448.64
		C	PERALATAN		
		D	Jumlah A + B + C		326,914.56
		E	Overhead & Profit (contoh 10%)	10%	32,691.46
		F	Harga Satuan Pekerjaan (D+E)		359,606.02
3	255.22	Kg	Pembesian dg Besi Polos atau Besi Ulir \varnothing12		3,188,290.50
		A	Tenaga		275,386.18
	1.79	OH	Pekerja	60,000.00	107,193.88
	1.79	OH	Tukang Besi	80,000.00	142,925.17
	0.179	OH	Kepala Tukang	90,000.00	16,079.08
	0.102	OH	Mandor	90,000.00	9,188.05
		B	Bahan		2,623,059.73
	255.22	Kg	Besi Beton (polos/ulir)	10,000.00	2,552,235.20
	3.828	Kg	Kawat Beton	18,500.00	70,824.53
		C	PERALATAN		
		D	Jumlah A + B + C		2,898,445.90
		E	Overhead & Profit (contoh 10%)	10%	289,844.59
		F	Harga Satuan Pekerjaan (D+E)		3,188,290.50
4	45.40	Kg	Pembesian dg Besi Polos atau Besi Ulir \varnothing8		567,110.30
		A	Tenaga		48,983.72
	0.32	OH	Pekerja	60,000.00	19,066.88
	0.32	OH	Tukang Besi	80,000.00	25,422.51
	0.032	OH	Kepala Tukang	90,000.00	2,860.03
	0.018	OH	Mandor	90,000.00	1,634.30
		B	Bahan		466,571.09
	45.40	Kg	Besi Beton (polos/ulir)	10,000.00	453,973.33
	0.681	Kg	Kawat Beton	18,500.00	12,597.76
		C	PERALATAN		
		D	Jumlah A + B + C		515,554.82
		E	Overhead & Profit (contoh 10%)	10%	51,555.48
		F	Harga Satuan Pekerjaan (D+E)		567,110.30
5	1.76	m3	Membuat Beton mutu $f_c=24,0$ MPa (K275), slum (12\pm2)cm, w/c = 0,53		1,675,776.35
		A	Tenaga		230,542.40
	2.904	OH	Pekerja	60,000.00	174,240.00
	0.484	OH	Tukang Batu	80,000.00	38,720.00
	0.049	OH	Kepala Tukang	90,000.00	4,435.20
	0.146	OH	Mandor	90,000.00	13,147.20

No.	KOEF	SAT.	URAIAN PEKERJAAN	HARGA BAHAN/UPAH (Rp)	JUMLAH (Rp)
		B	Bahan		1,292,890.65
	715	Kg	Portland Semen	1,050.00	750,288.00
	1,204	kg	Pasir Beton	200.00	240,768.00
	1,806	kg	Kerikil (maksimum 30mm)	162.96	294,266.65
	378	ltr	Air	20.00	7,568.00
		C	PERALATAN		
		D	Jumlah A + B + C		1,523,433.05
		E	Overhead & Profit (contoh 10%) 10%		152,343.30
		F	Harga Satuan Pekerjaan (D+E)		1,675,776.35
6	17.60	m2	Memasang Bekisting untuk Pondasi		2,792,292.80
		A	Tenaga		997,568.00
	9.15	OH	Pekerja	60,000.00	549,120.00
	4.58	OH	Tukang Kayu	80,000.00	366,080.00
	0.458	OH	Kepala Tukang	90,000.00	41,184.00
	0.458	OH	Mandor	90,000.00	41,184.00
		B	Bahan		1,540,880.00
	0.70	m3	Kayu Klas III (Terentang)	2,050,000.00	1,443,200.00
	5.3	Kg	Paku Biasa 2" - 5"	15,500.00	81,840.00
	1.8	Ltr	Minyak Bekisting	9,000.00	15,840.00
		C	PERALATAN		
		D	Jumlah A + B + C		2,538,448.00
		E	Overhead & Profit (contoh 10%) 10%		253,844.80
		F	Harga Satuan Pekerjaan (D+E)		2,792,292.80
IV	PEKERJAAN SLOOF				
1	58.63	Kg	Pembesian dg Besi Polos atau Besi Ulir ϕ12		732,454.73
		A	Tenaga		63,265.22
	0.41	OH	Pekerja	60,000.00	24,625.94
	0.41	OH	Tukang Besi	80,000.00	32,834.59
	0.041	OH	Kepala Tukang	90,000.00	3,693.89
	0.023	OH	Mandor	90,000.00	2,110.80
		B	Bahan		602,602.71
	58.63	Kg	Besi Beton (polos/ulir)	10,000.00	586,332.00
	0.879	Kg	Kawat Beton	18,500.00	16,270.71
		C	PERALATAN		
		D	Jumlah A + B + C		665,867.94
		E	Overhead & Profit (contoh 10%) 10%		66,586.79
		F	Harga Satuan Pekerjaan (D+E)		732,454.73
2	23.96	Kg	Pembesian dg Besi Polos atau Besi Ulir ϕ8		299,331.90
		A	Tenaga		25,854.57
	0.17	OH	Pekerja	60,000.00	10,063.87
	0.17	OH	Tukang Besi	80,000.00	13,418.50
	0.017	OH	Kepala Tukang	90,000.00	1,509.58
	0.010	OH	Mandor	90,000.00	862.62
		B	Bahan		246,265.34
	23.96	Kg	Besi Beton (polos/ulir)	10,000.00	239,616.00
	0.359	Kg	Kawat Beton	18,500.00	6,649.34

No.	KOEF	SAT.	URAIAN PEKERJAAN	HARGA BAHAN/UPAH (Rp)	JUMLAH (Rp)
		C	PERALATAN		
		D	Jumlah A + B + C		272,119.91
		E	Overhead & Profit (contoh 10%) 10%		27,211.99
		F	Harga Satuan Pekerjaan (D+E)		299,331.90
3	0.53	m3	Membuat Beton mutu f'c=24,0 MPa (K275), slum (12±2)cm, w/c = 0,53		500,304.93
		A	Tenaga		68,828.70
	0.867	OH	Pekerja	60,000.00	52,019.55
	0.144	OH	Tukang Batu	80,000.00	11,559.90
	0.015	OH	Kepala Tukang	90,000.00	1,324.13
	0.044	OH	Mandor	90,000.00	3,925.11
		B	Bahan		385,993.97
	213	Kg	Portland Semen	1,050.00	223,999.34
	359	kg	Pasir Beton	200.00	71,881.56
	539	kg	Kerikil (maksimum 30mm)	162.96	87,853.64
	113	ltr	Air	20.00	2,259.44
		C	PERALATAN		
		D	Jumlah A + B + C		454,822.67
		E	Overhead & Profit (contoh 10%) 10%		45,482.27
		F	Harga Satuan Pekerjaan (D+E)		500,304.93
4	5.94	m2	Memasang Bekisting untuk Sloof		1,009,712.18
		A	Tenaga		336,792.56
	3.09	OH	Pekerja	60,000.00	185,390.40
	1.54	OH	Tukang Kayu	80,000.00	123,593.60
	0.154	OH	Kepala Tukang	90,000.00	13,904.28
	0.154	OH	Mandor	90,000.00	13,904.28
		B	Bahan		581,127.60
	0.267	m3	Kayu Klas III (Terentang)	2,050,000.00	548,149.50
	1.8	Kg	Paku Biasa 2" - 5"	15,500.00	27,630.30
	0.6	Ltr	Minyak Bekisting	9,000.00	5,347.80
		C	PERALATAN		
		D	Jumlah A + B + C		917,920.16
		E	Overhead & Profit (contoh 10%) 10%		91,792.02
		F	Harga Satuan Pekerjaan (D+E)		1,009,712.18
V	PEKERJAAN KOLOM				
1	145.25	Kg	Pembesian dg Besi Polos atau Besi Ulir ø12		1,814,459.80
		A	Tenaga		156,722.59
	1.02	OH	Pekerja	60,000.00	61,004.16
	1.02	OH	Tukang Besi	80,000.00	81,338.88
	0.102	OH	Kepala Tukang	90,000.00	9,150.62
	0.058	OH	Mandor	90,000.00	5,228.93
		B	Bahan		1,492,786.32
	145.25	Kg	Besi Beton (polos/ulir)	10,000.00	1,452,480.00
	2.179	Kg	Kawat Beton	18,500.00	40,306.32
		C	PERALATAN		
		D	Jumlah A + B + C		1,649,508.91
		E	Overhead & Profit (contoh 10%) 10%		164,950.89
		F	Harga Satuan Pekerjaan (D+E)		1,814,459.80

No.	KOEF	SAT.	URAIAN PEKERJAAN	HARGA BAHAN/UPAH (Rp)	JUMLAH (Rp)
2	60.06	Kg	Pembesian dg Besi Polos atau Besi Ulir $\varnothing 8$		750,248.55
		A	Tenaga		64,802.15
	0.42	OH	Pekerja	60,000.00	25,224.19
	0.42	OH	Tukang Besi	80,000.00	33,632.26
	0.042	OH	Kepala Tukang	90,000.00	3,783.63
	0.024	OH	Mandor	90,000.00	2,162.07
		B	Bahan		617,241.98
	60.06	Kg	Besi Beton (polos/ulir)	10,000.00	600,576.00
	0.901	Kg	Kawat Beton	18,500.00	16,665.98
		C	PERALATAN		
		D	Jumlah A + B + C		682,044.13
		E	Overhead & Profit (contoh 10%)	10%	68,204.41
		F	Harga Satuan Pekerjaan (D+E)		750,248.55
3	1.46	m3	Membuat Beton mutu $f'c=24,0$ MPa (K275), sium (12\pm2)cm, w/c = 0,53		1,390,132.66
		A	Tenaga		191,245.40
	2.409	OH	Pekerja	60,000.00	144,540.00
	0.402	OH	Tukang Batu	80,000.00	32,120.00
	0.041	OH	Kepala Tukang	90,000.00	3,679.20
	0.121	OH	Mandor	90,000.00	10,906.20
		B	Bahan		1,072,511.56
	593	Kg	Portland Semen	1,050.00	622,398.00
	999	kg	Pasir Beton	200.00	199,728.00
	1,498	kg	Kerikil (maksimum 30mm)	162.96	244,107.56
	314	ltr	Air	20.00	6,278.00
		C	PERALATAN		
		D	Jumlah A + B + C		1,263,756.96
		E	Overhead & Profit (contoh 10%)	10%	126,375.70
		F	Harga Satuan Pekerjaan (D+E)		1,390,132.66
4	21.6	m2	Memasang Bekisting untuk Kolom		8,558,114.40
		A	Tenaga		1,553,904.00
	14.26	OH	Pekerja	60,000.00	855,360.00
	7.13	OH	Tukang Kayu	80,000.00	570,240.00
	0.713	OH	Kepala Tukang	90,000.00	64,152.00
	0.713	OH	Mandor	90,000.00	64,152.00
		B	Bahan		6,226,200.00
	0.86	m3	Kayu Klas III (Terentang)	2,050,000.00	1,771,200.00
	8.6	Kg	Paku Biasa 2" - 5"	15,500.00	133,920.00
	4.3	Ltr	Minyak Bekisting	9,000.00	38,880.00
	0.324	m3	Balok Kayu Klas II	6,800,000.00	2,203,200.00
	7.56	Lbr	Plywood tebal 9mm	115,000.00	869,400.00
	43	Btg	Dolken Kayu Galam diameter 8 - 10 cm / 4 m	28,000.00	1,209,600.00
		C	PERALATAN		
		D	Jumlah A + B + C		7,780,104.00
		E	Overhead & Profit (contoh 10%)	10%	778,010.40
		F	Harga Satuan Pekerjaan (D+E)		8,558,114.40

No.	KOEF	SAT.	URAIAN PEKERJAAN	HARGA BAHAN/UPAH (Rp)	JUMLAH (Rp)
VI PEKERJAAN BALOK					
1	113.99	Kg	Pembesian dg Besi Polos atau Besi Ulir \varnothing12		1,423,995.17
		A	Tenaga		122,996.50
	0.80	OH	Pekerja	60,000.00	47,876.30
	0.80	OH	Tukang Besi	80,000.00	63,835.07
	0.080	OH	Kepala Tukang	90,000.00	7,181.45
	0.046	OH	Mandor	90,000.00	4,103.68
		B	Bahan		1,171,544.56
	113.99	Kg	Besi Beton (polos/ulir)	10,000.00	1,139,912.00
	1.710	Kg	Kawat Beton	18,500.00	31,632.56
		C	PERALATAN		
		D	Jumlah A + B + C		1,294,541.06
		E	Overhead & Profit (contoh 10%)	10%	129,454.11
		F	Harga Satuan Pekerjaan (D+E)		1,423,995.17
2	55.87	Kg	Pembesian dg Besi Polos atau Besi Ulir \varnothing8		697,981.39
		A	Tenaga		60,287.61
	0.39	OH	Pekerja	60,000.00	23,466.91
	0.39	OH	Tukang Besi	80,000.00	31,289.22
	0.039	OH	Kepala Tukang	90,000.00	3,520.04
	0.022	OH	Mandor	90,000.00	2,011.45
		B	Bahan		574,240.92
	55.87	Kg	Besi Beton (polos/ulir)	10,000.00	558,736.00
	0.838	Kg	Kawat Beton	18,500.00	15,504.92
		C	PERALATAN		
		D	Jumlah A + B + C		634,528.54
		E	Overhead & Profit (contoh 10%)	10%	63,452.85
		F	Harga Satuan Pekerjaan (D+E)		697,981.39
3	1.18	m3	Membuat Beton mutu $f'c=24,0$ MPa (K275), sium (12\pm2)cm, w/c = 0,53		1,119,056.79
		A	Tenaga		153,952.55
	1.939	OH	Pekerja	60,000.00	116,354.70
	0.323	OH	Tukang Batu	80,000.00	25,856.60
	0.033	OH	Kepala Tukang	90,000.00	2,961.76
	0.098	OH	Mandor	90,000.00	8,779.49
		B	Bahan		863,371.81
	477	Kg	Portland Semen	1,050.00	501,030.39
	804	kg	Pasir Beton	200.00	160,781.04
	1,206	kg	Kerikil (maksimum 30mm)	162.96	196,506.59
	253	ltr	Air	20.00	5,053.79
		C	PERALATAN		
		D	Jumlah A + B + C		1,017,324.35
		E	Overhead & Profit (contoh 10%)	10%	101,732.44
		F	Harga Satuan Pekerjaan (D+E)		1,119,056.79

No.	KOEF	SAT.	URAIAN PEKERJAAN	HARGA BAHAN/UPAH (Rp)	JUMLAH (Rp)
4	18.7	m2	Memasang Bekisting untuk Balok		7,833,341.44
		A	Tenaga		1,346,069.34
	12.35	OH	Pekerja	60,000.00	740,955.60
	6.17	OH	Tukang Kayu	80,000.00	493,970.40
	0.617	OH	Kepala Tukang	90,000.00	55,571.67
	0.617	OH	Mandor	90,000.00	55,571.67
		B	Bahan		5,775,150.15
	0.75	m3	Kayu Klas III (Terentang)	2,050,000.00	1,534,302.00
	7.5	Kg	Paku Biasa 2" - 5"	15,500.00	116,008.20
	3.7	Ltr	Minyak Bekisting	9,000.00	33,679.80
	0.337	m3	Balok Kayu Klas II	6,800,000.00	2,290,226.40
	6.55	Lbr	Plywood tebal 9mm	115,000.00	753,117.75
	37	Btg	Dolken Kayu Galam diameter 8 - 10 cm / 4 m	28,000.00	1,047,816.00
		C	PERALATAN		
		D	Jumlah A + B + C		7,121,219.49
		E	Overhead & Profit (contoh 10%)	10%	712,121.95
		F	Harga Satuan Pekerjaan (D+E)		7,833,341.44
VII PEKERJAAN DINDING & PLESTERAN					
1	19	m2	Pemasangan Dinding Bata Merah Ukuran (5x11x22)cm Tebal 1/2 Bata Camp. 1SP : 3PP		2,192,687.75
		A	Tenaga		533,317.63
	5.66	OH	Pekerja	60,000.00	339,813.00
	1.9	OH	Tukang Batu	80,000.00	151,028.00
	0.19	OH	Kepala Tukang	90,000.00	16,990.65
	0.283	OH	Mandor	90,000.00	25,485.98
		B	Bahan		1,460,034.87
	1,321	Buah	Bata Merah 5 x 11 x 22	775.00	1,024,158.63
	271.28	Kg	Portland Semen	1,050.00	284,848.25
	0.76	m3	Pasir Pasang	200,000.00	151,028.00
		C	PERALATAN		
		D	Jumlah A + B + C		1,993,352.50
		E	Overhead & Profit (contoh 10%)	10%	199,335.25
		F	Harga Satuan Pekerjaan (D+E)		2,192,687.75
2	38	m2	Pemasangan Plesteran 1 Pc : 4 Pp Tebal 15 mm		1,829,598.50
		A	Tenaga		1,234,653.90
	11.3	OH	Pekerja	60,000.00	679,626.00
	5.66	OH	Tukang batu	80,000.00	453,084.00
	0.566	OH	Kepala Tukang	90,000.00	50,971.95
	0.566	OH	Mandor	90,000.00	50,971.95
		B	Bahan		428,617.46
	235.604	Kg	Portland Semen	1,050.00	247,383.86
	0.906	m3	Pasir Pasang	200,000.00	181,233.60
		C	PERALATAN		
		D	Jumlah A + B + C		1,663,271.36
		E	Overhead & Profit (contoh 10%)	10%	166,327.14
		F	Harga Satuan Pekerjaan (D+E)		1,829,598.50

No.	KOEF	SAT.	URAIAN PEKERJAAN	HARGA BAHAN/UPAH (Rp)	JUMLAH (Rp)
VIII PEKERJAAN PENUTUP LANTAI					
1	26.85	m2	Pemasangan Lantai Keramik 40 x 40 cm		4,974,068.94
		A	Tenaga		2,048,655.00
	18.80	OH	Pekerja	60,000.00	1,127,700.00
	9.40	OH	Tukang Batu	80,000.00	751,800.00
	0.940	OH	Kepala Tukang	90,000.00	84,577.50
	0.940	OH	Mandor	90,000.00	84,577.50
		B	Bahan		2,473,225.86
	318.71	Buah	Keramik Putih 40 x 40 cm	4,727.27	1,506,625.86
	268.50	Kg	Portland Semen	1,050.00	281,925.00
	1.208	m3	Pasir Pasang	200,000.00	241,650.00
	40.28	Kg	Semen Warna	11,000.00	443,025.00
		C	PERALATAN		
		D	Jumlah A + B + C		4,521,880.86
		E	Overhead & Profit (contoh 10%)	10%	452,188.09
		F	Harga Satuan Pekerjaan (D+E)		4,974,068.94
IX PEKERJAAN PLAFOND					
1	24.43	m2	Pemasangan Rangka Besi Hollow 1 x 40.40.2mm; Modul 60x60 cm dinding plafond		3,165,286.62
		A	Tenaga		1,313,789.30
	8.552	OH	Pekerja	60,000.00	513,103.50
	8.552	OH	Tukang Besi	80,000.00	684,138.00
	0.855	OH	Kepala Tukang	90,000.00	76,965.53
	0.440	OH	Mandor	90,000.00	39,582.27
		B	Bahan		1,563,744.00
	97.73	m'	Rangka metal hollow 40.40.2 mm	8,000.00	781,872.00
	24.43	**	Assesoris (perkuatan; las dll)	32,000.00	781,872.00
		C	PERALATAN		
		D	Jumlah A + B + C		2,877,533.30
		E	Overhead & Profit (contoh 10%)	10%	287,753.33
		F	Harga Satuan Pekerjaan (D+E)		3,165,286.62
2	24.43	m2	Memasang Langit-langit Gypsu Board, Ukuran (120x240) tebal 9 mm		914,511.70
		A	Tenaga		266,325.15
	2.4	OH	Pekerja	60,000.00	146,601.00
	1.22	OH	Tukang Kayu	80,000.00	97,734.00
	0.122	OH	Kepala Tukang	90,000.00	10,995.08
	0.122	OH	Mandor	90,000.00	10,995.08
		B	Bahan		565,049.12
	8.894	Lbr	Gypsum Board	59,000.00	524,733.85
	2.69	Kg	Paku Sekrup	15,000.00	40,315.28
		C	PERALATAN		
		D	Jumlah A + B + C		831,374.27
		E	Overhead & Profit (contoh 10%)	10%	83,137.43
		F	Harga Satuan Pekerjaan (D+E)		914,511.70

No.	KOEF	SAT.	URAIAN PEKERJAAN	HARGA BAHAN/UPAH (Rp)	JUMLAH (Rp)
X PEKERJAAN TALANG BETON & KANOPI					
1	64.54	Kg	Pembesian dg Besi Polos atau Besi Ulir ϕ12		806,278.34
		A	Tenaga		69,641.68
	0.45	OH	Pekerja	60,000.00	27,107.98
	0.45	OH	Tukang Besi	80,000.00	36,143.97
	0.045	OH	Kepala Tukang	90,000.00	4,066.20
	0.026	OH	Mandor	90,000.00	2,323.54
		B	Bahan		663,338.63
	64.54	Kg	Besi Beton (polos/ulir)	10,000.00	645,428.00
	0.968	Kg	Kawat Beton	18,500.00	17,910.63
		C	PERALATAN		
		D	Jumlah A + B + C		732,980.31
		E	Overhead & Profit (contoh 10%) 10%		73,298.03
		F	Harga Satuan Pekerjaan (D+E)		806,278.34
2	43.69	Kg	Pembesian dg Besi Polos atau Besi Ulir ϕ8		545,830.34
		A	Tenaga		47,145.68
	0.31	OH	Pekerja	60,000.00	18,351.42
	0.31	OH	Tukang Besi	80,000.00	24,468.57
	0.031	OH	Kepala Tukang	90,000.00	2,752.71
	0.017	OH	Mandor	90,000.00	1,572.98
		B	Bahan		449,063.71
	43.69	Kg	Besi Beton (polos/ulir)	10,000.00	436,938.67
	0.655	Kg	Kawat Beton	18,500.00	12,125.05
		C	PERALATAN		
		D	Jumlah A + B + C		496,209.40
		E	Overhead & Profit (contoh 10%) 10%		49,620.94
		F	Harga Satuan Pekerjaan (D+E)		545,830.34
3	0.67	m3	Membuat Lantai Kerja Beton mutu $f'c=7,4$ MPa (K100), slum (3-6)cm, w/c = 0,87		505,426.46
		A	Tenaga		60,881.93
	0.809	OH	Pekerja	60,000.00	48,522.24
	0.135	OH	Tukang Batu	80,000.00	10,782.72
	0.013	OH	Kepala Tukang	90,000.00	1,213.06
	0.004	OH	Mandor	90,000.00	363.92
		B	Bahan		398,596.67
	155	Kg	Portland Semen	1,050.00	162,751.68
	602	kg	Pasir Beton	200.00	120,362.11
	692	kg	Kerikil (maksimum 30mm)	162.96	112,787.20
	135	ltr	Air	20.00	2,695.68
		C	PERALATAN		
		D	Jumlah A + B + C		459,478.60
		E	Overhead & Profit (contoh 10%) 10%		45,947.86
		F	Harga Satuan Pekerjaan (D+E)		505,426.46

No.	KOEF	SAT.	URAIAN PEKERJAAN	HARGA BAHAN/UPAH (Rp)	JUMLAH (Rp)
4	8.3	m2	Memasang Bekisting untuk Balok		3,473,112.10
		A	Tenaga		596,814.24
	5.48	OH	Pekerja	60,000.00	328,521.60
	2.74	OH	Tukang Kayu	80,000.00	219,014.40
	0.274	OH	Kepala Tukang	90,000.00	24,639.12
	0.274	OH	Mandor	90,000.00	24,639.12
		B	Bahan		2,560,560.40
	0.33	m3	Kayu Klas III (Terentang)	2,050,000.00	680,272.00
	3.3	Kg	Paku Biasa 2" - 5"	15,500.00	51,435.20
	1.7	Ltr	Minyak Bekisting	9,000.00	14,932.80
	0.149	m3	Balok Kayu Klas II	6,800,000.00	1,015,430.40
	2.90	Lbr	Plywood tebal 9mm	115,000.00	333,914.00
	17	Btg	Dolken Kayu Galam diameter 8 - 10 cm / 4 m	28,000.00	464,576.00
		C	PERALATAN		
		D	Jumlah A + B + C		3,157,374.64
		E	Overhead & Profit (contoh 10%)	10%	315,737.46
		F	Harga Satuan Pekerjaan (D+E)		3,473,112.10
XI PEKERJAAN ATAP ASBES GELOMBANG					
1	15.39	m2	Pemasangan Atap Asbes Gelombang (2,00x0,92 m) x 5 mm		939,898.08
		A	Tenaga		234,851.40
	2.15	OH	Pekerja	60,000.00	129,276.00
	1.08	OH	Tukang Kayu	80,000.00	86,184.00
	0.108	OH	Kepala Tukang	90,000.00	9,695.70
	0.108	OH	Mandor	90,000.00	9,695.70
		B	Bahan		619,601.40
	9.2	Lbr	Asbes Gelombang	64,000.00	590,976.00
	1.85	Kg	Paku Pancing 60 x 230	15,500.00	28,625.40
		C	PERALATAN		
		D	Jumlah A + B + C		854,452.80
		E	Overhead & Profit (contoh 10%)	10%	85,445.28
		F	Harga Satuan Pekerjaan (D+E)		939,898.08
2	3.50	btg	Pekerjaan Kuda Kuda Baja Ringan Kanal C		570,185.00
		A	Tenaga		144,550.00
	1.58	OH	Pekerja	60,000.00	94,500.00
	0.35	OH	Tukang Kayu	80,000.00	28,000.00
	0.175	OH	Kepala Tukang	90,000.00	15,750.00
	0.070	OH	Mandor	90,000.00	6,300.00
		B	Bahan		373,800.00
	3.5	btg	Baja Ringan Galvalume Type CT 75	105,000.00	367,500.00
	0.42	Kg	Mur-Baut	15,000.00	6,300.00
		C	PERALATAN		
		D	Jumlah A + B + C		518,350.00
		E	Overhead & Profit (contoh 10%)	10%	51,835.00
		F	Harga Satuan Pekerjaan (D+E)		570,185.00

No.	KOEF	SAT.	URAIAN PEKERJAAN	HARGA BAHAN/UPAH (Rp)	JUMLAH (Rp)
3	3.60	btg	Pekerjaan Reng Baja Ringan		368,676.00
		A	Tenaga		148,680.00
	1.62	OH	Pekerja	60,000.00	97,200.00
	0.36	OH	Tukang Kayu	80,000.00	28,800.00
	0.180	OH	Kepala Tukang	90,000.00	16,200.00
	0.072	OH	Mandor	90,000.00	6,480.00
		B	Bahan		186,480.00
	3.6	btg	Baja Ringan Galvalume Type RT 12	50,000.00	180,000.00
	0.43	Kg	Mur-Baut	15,000.00	6,480.00
		C	PERALATAN		
		D	Jumlah A + B + C		335,160.00
		E	Overhead & Profit (contoh 10%)	10%	33,516.00
		F	Harga Satuan Pekerjaan (D+E)		368,676.00
XII PEKERJAAN PARTISI					
1	12.14	btg	Pemasangan Rangka Metal Stud; Modul 60x120 cm dinding partisi (1 btg/3m)		1,148,577.54
		A	Tenaga		185,256.40
	1.70	OH	Pekerja	60,000.00	101,976.00
	0.85	OH	Tukang Kayu	80,000.00	67,984.00
	0.085	OH	Kepala Tukang	90,000.00	7,648.20
	0.085	OH	Mandor	90,000.00	7,648.20
		B	Bahan		858,905.00
	12.1	btg	Baja Ringan Galvalume Type CT 75	70,000.00	849,800.00
	0.61	Kg	Mur-Baut	15,000.00	9,105.00
		C	PERALATAN		
		D	Jumlah A + B + C		1,044,161.40
		E	Overhead & Profit (contoh 10%)	10%	104,416.14
		F	Harga Satuan Pekerjaan (D+E)		1,148,577.54
2	7.30	m2	Memasang Gypsu Board, Ukuran (120x240) tebal 9 mm		273,176.80
		A	Tenaga		79,554.86
	0.7	OH	Pekerja	60,000.00	43,791.67
	0.36	OH	Tukang Kayu	80,000.00	29,194.44
	0.036	OH	Kepala Tukang	90,000.00	3,284.38
	0.036	OH	Mandor	90,000.00	3,284.38
		B	Bahan		168,787.68
	2.657	Lbr	Gypsum Board	59,000.00	156,744.97
	0.80	Kg	Paku Sekrup	15,000.00	12,042.71
		C	PERALATAN		
		D	Jumlah A + B + C		248,342.54
		E	Overhead & Profit (contoh 10%)	10%	24,834.25
		F	Harga Satuan Pekerjaan (D+E)		273,176.80

No.	KOEF	SAT.	URAIAN PEKERJAAN	HARGA BAHAN/UPAH (Rp)	JUMLAH (Rp)
XIII PEKERJAAN PENGECATAN					
1	63.75	m2	Pelaburan Tembok lama dengan Kapur Sirih (pemeliharaan)		389,895.00
		A	Tenaga		195,712.50
	2.550	OH	Pekerja	60,000.00	153,000.00
	0.319	OH	Tukang Cat	80,000.00	25,500.00
	0.0319	OH	Kepala Tukang	90,000.00	2,868.75
	0.1594	OH	Mandor	90,000.00	14,343.75
		B	Bahan		158,737.50
	19.13	Kg	Kapur Sirih	4,500.00	86,062.50
	12.75	lbr	Amplas	3,200.00	40,800.00
	15.94	ikat	Alang-alang	2,000.00	31,875.00
		C	PERALATAN		
		D	Jumlah A + B + C		354,450.00
		E	Overhead & Profit (contoh 10%)	10%	35,445.00
		F	Harga Satuan Pekerjaan (D+E)		389,895.00
2	63.75	m2	Pengecatan Tembok Lama (1lap.Plamir, 2lap Cat Penutup)		777,546.00
		A	Tenaga		362,610.00
	1.785	OH	Pekerja	60,000.00	107,100.00
	2.678	OH	Tukang Cat	80,000.00	214,200.00
	0.2678	OH	Kepala Tukang	90,000.00	24,097.50
	0.1913	OH	Mandor	90,000.00	17,212.50
		B	Bahan		344,250.00
	7.65	Kg	Cat Dasar	12,000.00	91,800.00
	11.48	Kg	Cat Penutup 2 kali	22,000.00	252,450.00
		C	PERALATAN		
		D	Jumlah A + B + C		706,860.00
		E	Overhead & Profit (contoh 10%)	10%	70,686.00
		F	Harga Satuan Pekerjaan (D+E)		777,546.00
3	77.30	m2	Pengecat Tembok Baru (1lap.Plamir, 1lap Cat Dasar 2 Lap.Cat Penutup)		1,419,745.91
		A	Tenaga		547,052.10
	1.55	OH	Pekerja	60,000.00	92,760.00
	4.870	OH	Tukang Cat	80,000.00	389,592.00
	0.4870	OH	Kepala Tukang	90,000.00	43,829.10
	0.2319	OH	Mandor	90,000.00	20,871.00
		B	Bahan		743,626.00
	7.7	Kg	Plamir	27,000.00	208,710.00
	7.7	Kg	Cat Dasar	12,000.00	92,760.00
	20.10	Kg	Cat Penutup 2 kali	22,000.00	442,156.00
		C	PERALATAN		
		D	Jumlah A + B + C		1,290,678.10
		E	Overhead & Profit (contoh 10%)	10%	129,067.81
		F	Harga Satuan Pekerjaan (D+E)		1,419,745.91

No.	KOEF	SAT.	URAIAN PEKERJAAN	HARGA BAHAN/UPAH (Rp)	JUMLAH (Rp)
X-IV PEKERJAAN UTILITAS					
1	9	Titik	Pemasangan Lampu		2,576,640.00
		A	Tenaga		1,195,200.00
	100	%	Pekerja	132,800.00	1,195,200.00
		B	Bahan		1,147,200.00
	27.00	btg	Pipa Listrik 5/8" **)	4,000.00	108,000.00
	216.00	m	Kabel **)	3,600.00	777,600.00
	27.00	buah	T.Dus	500.00	13,500.00
	36.00	buah	L.Bow	500.00	18,000.00
	81.00	buah	Las Dop	500.00	40,500.00
	216.00	buah	Klem	50.00	10,800.00
	9.00	buah	Mongkok	1,200.00	10,800.00
	2.00	buah	Saklar Ganda Inbow	12,000.00	24,000.00
	2.00	buah	Saklar Tunggal Inbow	12,000.00	24,000.00
	1.00	buah	Stop Kontak Inbow	12,000.00	12,000.00
	9.00	buah	Pitting	12,000.00	108,000.00
		C	PERALATAN		
		D	Jumlah A + B + C		2,342,400.00
		E	Overhead & Profit (contoh 10%)	10%	234,240.00
		F	Harga Satuan Pekerjaan (D+E)		2,576,640.00
X-V PEKERJAAN PINTU & JENDELA + PEMASANGAN					
1	1	bh	Pintu PJ1 (Dibuat Custom di luar)		7,051,657.86
2	1	bh	Boven (Dibuat Custom di luar)		1,319,424.08
3	1	bh	Pintu Folding Gate (Dibuat Custom di luar)		2,500,000.00
X-VI PEKERJAAN PLANK NAMA TOKO + PEMASANGAN					
1	20	huruf	Huruf Timbul Stainless (CUSTOM) Tulisan : TOKO BUMDES PRADA MULIA		3,000,000.00
TOTAL ANGGARAN UNTUK TENAGA					18,112,246.18
TOTAL ANGGARAN UNTUK BAHAN					60,267,382.29
OVERHEAD & PROFIT 10%					7,837,962.85
ANGGARAN TENAGA + BAHAN + OVERHEAD & PROFIT 10 %					86,217,591.32
PPN 10 %					8,621,759.13
PPH 1,5 %					1,293,263.87
TOTAL ANGGARAN BIAYA KESELURUHAN					96,132,614.32

DAFTAR USULAN MUSRENBANG KECAMATAN TAHUN 2022

DESA : NGADIREJO
 KECAMATAN : NGADIREJO
 KABUPATEN : TEMANGGUNG
 PROVINSI : JAWA TENGAH

No	Bidang / Jenis Kegiatan		SKPD Pengelola Program / Kegiatan	Lokasi Kegiatan (Dusun / RT / RW)	Volume	Satuan	Pagu Dana (Rp.)
	Bidang	Jenis Kegiatan					
1		Pelatihan kewirausahaan bagi Pemuda	Dindikpora	Desa Ngadirejo	200	Ok	20.000.000
2		Penyelenggaraan Kompetisi Olah raga Pelajar	Dindikpora	Desa Ngadirejo	2	Keg	20.000.000
3		Peningkatan Kantor Pelayanan Desa Ngadirejo	Dinas Pemberdayaan Masyarakat dan Desa	Desa Ngadirejo	1	Keg	250.000.000
4		Pelatihan dan perlengkapan kearsipan	Dinas Kearsipan dan Perpustakaan	Desa Ngadirejo	1	Keg	25.000.000
5		Pembangunan dan pengadaan sarpras Pojok Baca/Perpustakaan Desa	Dinas Kearsipan dan Perpustakaan	Desa Ngadirejo	1	Keg	50.000.000
6		Pembangunan Septic tank Komunal	Dinas Kesehatan	Dusun Sayangan dan Dusun Gendengan	4 x 6	meter	150.000.000
7		Peningkatan Kapasitas Kader Kesehatan di desa	Dinas Kesehatan	Desa Ngadirejo	50	ok	20.000.000
8		Rumah Tidak layak Huni	Dinas Sosial	Desa Ngadirejo	50	unit	750.000.000
9		Pemb. Rumah Keranda	Dinas Pemberdayaan Masyarakat dan Desa	Dsn. Gendengan Rw 4	4 x 6	meter	50.000.000

Pemerintahan	10	Pemb. Rumah Lagan	Dinas Pemberdayaan Masyarakat dan Desa	Dsn. Rejosari Rw 3	4 x 10	meter	50.000.000	
	11	Balai Warga	Dinas Pemberdayaan Masyarakat dan Desa	Dsn. Jagalan Rt 03 Rw 04	26,5	m ²	25.000.000	
	12	Pembangunan Kanopi Masjid	Bagian Kesejahteraan Rakyat Sekretariat Daerah	Dsn. Demangan Rt 08 Rw 5	10 x 4	meter	10.000.000	
	13	Pengaspalan Jalan Lingkungan SD N 1, SD N 2 dan SMP N 1 Dusun Demangan Ngadirejo	DPU	Desa Ngadirejo	500	m	150.000.000	
	14	Pengolahan Sampah Berbasis Masyarakat	Dinas Lingkungan Hidup	Desa Ngadirejo	1630	kk	200.000.000	
	15	Penerbitan dan Penataan PKL	Satuan Polisi Pamong Praja dan Pemadam Kebakaran	Jl. Raya Ngadirejo - Candiroto	1s	1s	1s	
	16	Pelatihan Penanganan Kebakaran	Satuan Polisi Pamong Praja dan Pemadam Kebakaran	Linmas Desa Ngadirejo	23	ok	20.000.000	
	17	Pelatihan Pengelolaan SID	Dinas Komunikasi dan Informatika	Desa Ngadirejo	15	ok	1s	
	18	Pelatihan Teknologi Jurnalistik	Dinas Komunikasi dan Informatika	Desa Ngadirejo	15	ok	1s	
	Jumlah Per Bidang 1							1.790.000.000
		1	Penyuluhan dan Peningkatan Kapasitas Pelaku UKM	Dinas Perindustrian Perdagangan Koperasi, dan UKM	Desa Ngadirejo	40	ok	15.000.000
		2	Pengadaan Alat Kesenian Gedruk dan Angklung	Dinas Kebudayaan dan Pariwisata	Dusun Rejosari Rw 3	2	Unit	50.000.000
		3	Peningkatan Kualitas dan Produktifitas Usia kerja	Dinas Tenaga Kerja	Desa Ngadirejo	40	ok	1s

2	Ekonomi, SDA dan Infrastruktur	4	Peningkatan Kapasitas KWT Pekarangan	Dinas Pertanian dan Ketahanan Pangan	Desa Ngadirejo	40	ok	15.000.000	
		5	Pengadaan Penerangan Jalan	DPU	Dusun Rejosari dan Dusun Kauman	2	Paket	50.000.000	
		6	Penyuluhan Produksi Perikanan dan Peternakan Rumah Tangga	Dinas Perikanan dan Peternakan	Desa Ngadirejo	40	ok	15.000.000	
		7	Penanganan Sanitasi Terpadu	Dinas Lingkungan Hidup	Desa Ngadirejo	20	RT	200.000.000	
		8	Pengadaan pengembangan usaha produksi bibit dan tanaman hias	Dinas Lingkungan Hidup	Kel. Argo Jaya Mandiri Dusun Demangan	1	Paket	20.000.000	
		9	Peningkatan Trotoar jalan	Dinas Pekerjaan Umum, Perumahan dan Kawasan Permukiman	Jl. Ngadirejo - Jumprit	474	meter	400.000.000	
		10	Senderan kali Deres		Dusun Sayangan	125 x 5 x 0,5	meter	600.000.000	
							Jumlah Per Bidang 2		1.365.000.000
							Jumlah Total		3.155.000.000



Ngadirejo, 9 Oktober 2020
Ketua Tim Penyusun RKP Desa

(M. ANTON RIFAI)

TIM PENYUSUN RKP Desa Tahun 2021
Desa Ngadirejo Kecamatan Ngadirejo Kabupaten Temanggung

Ngadirejo, 1 Oktober 2020

Nomor : 005/003 / 2020

Hal : Undangan.

Kepada,
Yth. Tim Penyusun RKPDesa

di-

TEMPAT

Sehubungan dengan telah dilaksanakannya Musdes Penyusunan Rencana Kerja Pemerintah Desa (RKPDesa) Tahun 2021, dengan ini kami mengharap kehadirannya besok pada :

Hari/Tanggal : Jum'at, 2 Oktober 2020

Jam : 13.00 WIB.

Tempat : Aula Kantor Desa Ngadirejo

Keperluan : Musyawarah Penyusunan Rancangan RKPDesa Tahun 2021

Keterangan : Dimohon hadir dan tepat waktu.

Demikian atas partisipasi dan kehadirannya disampaikan terima kasih.

Ketua Tim
Penyusunan RKP Desa

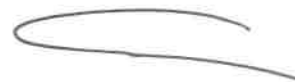

(MUHAMMAD ANTON RIFAT)

BERITA ACARA
PENYUSUNAN RANCANGAN RKP-DESA TAHUN 2021

Berkaitan dengan pelaksanaan musyawarah RKPDesa, di Desa **Ngadirejo** Kecamatan Ngadirejo Kabupaten Temanggung Provinsi Jawa Tengah pada:

Hari dan Tanggal : Jum'at, 2 Oktober 2020

Jam : 13.00 WIB

Tempat : Aula Kantor Desa Ngadirejo

Telah dilaksanakan penyusun RKP Desa sebagaimana daftar terlampir.

Agenda kegiatan yang dilakukan dalam rangka penyusunan rancangan RKP Desa adalah sebagai berikut:

1. Evaluasi kegiatan RKPDes Tahun 2020;
2. Penyelarasan rencana kegiatan RKPDes 2021 dengan RPJMDes;
3. Penentuan Kegiatan prioritas tahun 2021.

Hasil kegiatan berupa rancangan RKP Desa sebagaimana terlampir.

Demikian Berita Acara ini dibuat dengan penuh tanggungjawab untuk dipergunakan sebagaimana mestinya.

Ngadirejo, 2 Oktober 2020

Mengetahui,

Kepala Desa Ngadirejo











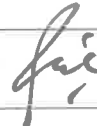

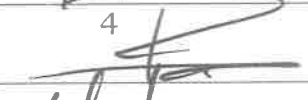
Ketua Tim Penyusun RKPDesa

MUHAMMAD ANTON RIFA'I

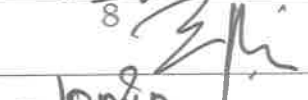
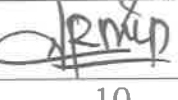
DAFTAR HADIR PERANGKAT DESA DAN TIM

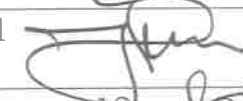
Acara : Musyawarah Penyusunan Rancangan RKP Desa Tahun 2021
 Hari /Tanggal : Jum'at, 2 Oktober 2020
 Tempat : Aula Kantor Desa Ngadirejo

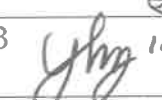
NO	NAMA	UNSUR	TANDA TANGAN
1	Nurul atiah	Kades	1. 
2	M. Anton - R.	Ketua Tim	2. 
3	Anna - S.	PERANGKAT	3. 
4	Fachri - RA	-	4. 
5	Eli Farisa	- 4 -	5. 
6	M. B. unarif.	TIM	6. 
7	M. Alahfidz	PERANGKAT	7. 
8	Erin Ardyanji	tim	8. 
9	Wahyuni Ekowati	TIM	9. 
10	Alifudin	TIM	10. 
11	Darmadi	perangkat	11. 
12	Eko Sujatmiko	- 4 -	12. 
13	IWAN OKPRIADE	TIM	13. 
14			14.
15			15
16			16
17			17
18			18
19			19
20			20

Ketua Tim
 Penyusunan RKP Desa



(MUHAMMAD ANTON RIFA'I)

BADAN PERMUSYAWARATAN DESA

DESA NGADIREJO

KECAMATAN NGADIREJO

Sekretariat: Jl. Candiroto No 83 Desa Ngadirejo Kec. Ngadirejo Kab. Temanggung

Ngadirejo, 23 September 2020

Nomor : 005/006 / 2020

Hal : Undangan.

Kepada,
Yth. Kepala Desa Ngadirejo
di-

TEMPAT

Berkaitan telah dilaksanakan Sosialisasi Penyusunan RKP Desa Tahun 2021 pada hari Senin, 21 September 2020, dengan ini kami mengharap kehadirannya besok pada :

Hari/Tanggal : Kamis, 24 September 2020
Jam : 09.00 WIB.
Tempat : Aula Kantor Desa Ngadirejo
Keperluan : Musyawarah Desa Penyusunan RKP Desa Tahun 2021
Keterangan : Dimohon hadir dan tepat waktu.

Demikian atas partisipasi dan kehadirannya disampaikan terima kasih.

KETUA

BADAN PERMUSYAWARATAN DESA

DESA NGADIREJO



SAMURI

BERITA ACARA
PENYUSUNAN RKP DESA
MELALUI MUSYAWARAH DESA

Berkaitan dengan penyusunan RKP Desa di Desa Ngadirejo Kecamatan Ngadirejo Kabupaten Temanggung Provinsi Jawa Tengah pada:

Hari/ Tanggal : Kamis, 24 September 2020

Jam : 09.00 wib - selesai

Tempat : Aula Kantor Desa Ngadirejo

Telah diadakan acara musyawarah Desa yang dihadiri oleh kepala Desa, unsur perangkat Desa, BPD, kelompok masyarakat, sebagaimana daftar hadir terlampir.

Materi yang dibahas dalam musyawarah Desa ini serta yang bertindak selaku unsur pimpinan musyawarah dan narasumber adalah :

A. MATERI

1. Pencermatan dokumen RPJMDes
2. Pencermatan hasil Musdes dan prioritas kegiatan di masing-masing dusun

B. PIMPINAN MUSYAWARAH DAN NARA SUMBER

Pemimpin Musyawarah Ketua BPD dari unsur BPD

Notulen sekretaris BPD dari unsur BPD

Narasumber Kepala Desa

Setelah dilakukan pembahasan terhadap materi, selanjutnya seluruh peserta musyawarah Desa menyepakati beberapa hal yang berketetapan menjadi kesepakatan akhir dari musyawarah Desa dalam rangka penyusunan RKP Desa yaitu :

1. RKPDesa disusun dengan memperhatikan RPJMDes
2. RKPDesa disusun berdasarkan skala prioritas

Demikian Berita Acara ini dibuat dan disahkan dengan penuh tanggungjawab agar dapat dipergunakan sebagaimana mestinya.

Ngadirejo, 24 September 2020

Mengetahui,

Wakil Masyarakat

1. *Wahyuni Ekowati*
2. *Najibul Umam*
3. *Lusi Mulyani*



DAFTAR HADIR BADAN PERMUSYAWARATAN DESA (BPD)

Acara : Musyawarah Desa Penyusunan RKP Desa Tahun 2021
Hari /Tanggal : Kamis, 24 September 2020
Tempat : Aula Kantor Desa Ngadirejo

NO	NAMA	JABATAN	TANDA TANGAN
1	SAMURI	BPD	1
2	PROTO	BPD	2
3	FAHMI WAHAB	BPD	3
4	M. Sapri d.n	BPD	4
5	Dirman Suk	BPD	5
6	Alex Lurnawan	BPD	6
7			7

Ngadirejo, 24 September 2020







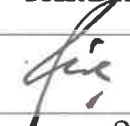

Ketua BPD

(SAMURI)

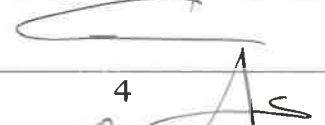
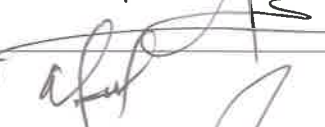
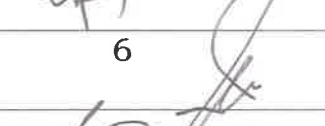
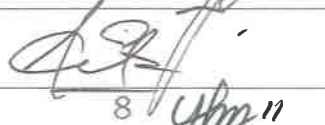

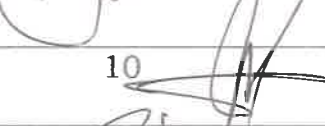
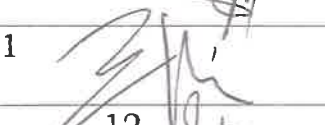
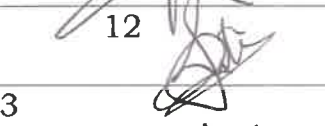
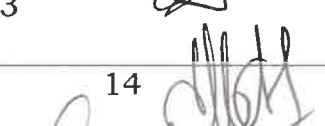
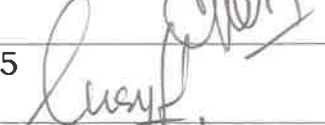
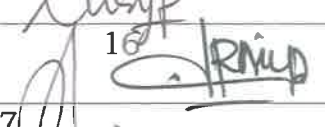
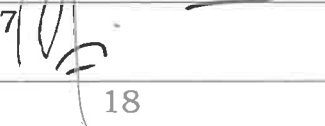
DAFTAR HADIR PERANGKAT DESA DAN UNDANGAN LAINNYA

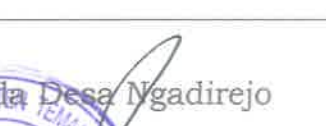
Acara : Musyawarah Desa Penyusunan RKP Desa Tahun 2021
 Tanggal : 24 September 2020
 Tempat : Aula Kantor Desa Ngadirejo

NO	NAMA	UNSUR	TANDA TANGAN
1	Nurul atiqoh	Kades	1 
2	Fach- RA	Perangkat	2 
3	M. Anton .R.	Perangkat	3 
4	Apikudin	- " -	4 
5	Eli Farisa	- " -	5 
6	M. Badrol, Munif.	Perangkat	6 
7	el-elafudiz	- " -	7 
8	Iwan Okfira dew	Perangkat	8 
9	Darmadi	perangkat	9 
10	Anis J	Perangkat	10 
11	Etin Adiyani	- " -	11 
12	Eko Supat miko	- " -	12 
13			13 
14	Najibul Umam	RT	14 
15	Lusi Mulyani	PKK	15 
16	Wahyuni Ebowati	LPMO	16 
17	Dwi Istiyanti	BKdes	17 
18			18 
19			19
20			20

Kepala Desa Ngadirejo

 (NURULATIQOH)

**KEPUTUSAN BADAN PERMUSYAWARATAN DESA (BPD)
DESA NGADIREJO KECAMATAN NGADIREJO
KABUPATEN TEMANGGUNG**

NOMOR : 7 TAHUN 2020

TENTANG

KESEPAKATAN RANCANGAN PERATURAN DESA NGADIREJO
NOMOR 7 TAHUN 2020

TENTANG

RENCANA KERJA PEMERINTAH DESA (RKPDes)
TAHUN 2021

BADAN PERMUSYAWARATAN DESA NGADIREJO,

- Menimbang :
- a. bahwa untuk melaksanakan ketentuan Pasal 79 Undang-Undang Nomor 6 Tahun 2014 tentang Desa, perlu menyusun perencanaan pembangunan Desa sesuai dengan kewenangannya dengan mengacu pada perencanaan pembangunan Kabupaten;
 - b. bahwa berdasarkan pertimbangan sebagaimana dimaksud huruf a, perlu menetapkan Peraturan Desa tentang Rencana Kerja Pemerintah Desa (RKP Desa) Tahun 2021;
- Mengingat :
1. Undang-Undang Nomor 13 Tahun 1950 tentang Pembentukan Daerah-daerah Kabupaten dalam lingkungan Propinsi Jawa Tengah;
 2. Undang-Undang Nomor 25 Tahun 2004 tentang Sistem Perencanaan Pembangunan Nasional (Lembaran Negara Republik Indonesia Tahun 2004 Nomor 104, Tambahan lembaran Negara Republik Indonesia Nomor 4421)
 3. Undang-Undang Nomor 17 tahun 2007 tentang Rencana Pembangunan Jangka Panjang Nasional tahun 2005–2025 (Tambahan Lembaran Negara Republik Indonesia Nomor 4700);
 4. Undang-Undang Nomor 12 Tahun 2011 tentang Pembentukan Peraturan Perundang-undangan (Lembaran Negara Republik Indonesia Tahun 2011 Nomor 82, Tambahan Lembaran Negara Republik Indonesia Nomor 5234);

5. Undang-undang Nomor 6 tahun 2014 Tentang Desa (Tambahan Lembaran Negara Republik Indonesia Nomor 5495);
6. Undang-Undang Nomor 23 Tahun 2014 tentang Pemerintahan Daerah sebagaimana telah beberapa kali diubah dengan Undang-Undang Nomor 9 Tahun 2015 tentang Perubahan Atas Undang-Undang Nomor 23 Tahun 2014 tentang Pemerintahan Daerah (Lembaran Negara Republik Indonesia Tahun 2015 Nomor 58, Tambahan Lembaran Negara Republik Indonesia Nomor 5679);
7. Peraturan Pemerintah Nomor 43 Tahun 2014 tentang Peraturan Pelaksanaan Undang-Undang Nomor 6 Tahun 2014 tentang Desa sebagaimana telah beberapa kali diubah terakhir dengan Peraturan Pemerintah Nomor 11 Tahun 2019 tentang Perubahan Kedua Atas Peraturan Pemerintah Nomor 43 Tahun 2014 tentang Peraturan Pelaksanaan Undang-Undang Nomor 6 Tahun 2014 tentang Desa (Lembaran Negara Republik Indonesia Tahun 2019 Nomor 41);
8. Peraturan Pemerintah Nomor 60 Tahun 2014 tentang Dana Desa yang Bersumber dari Anggaran Pendapatan dan Belanja Negara, sebagaimana telah diubah dengan Peraturan Pemerintah Nomor 22 Tahun 2015 tentang Perubahan atas Peraturan Pemerintah Nomor 60 Tahun 2014 tentang Dana Desa yang Bersumber dari Anggaran Pendapatan dan Belanja Negara (Lembaran Negara Republik Indonesia Tahun 2015 Nomor 88, Tambahan Lembaran Negara Republik Indonesia Nomor 5694);
9. Peraturan Pemerintah Nomor 59 Tahun 2020 tentang Pelaksanaan Pencapaian Tujuan Pembangunan Berkelanjutan (Lembaran Negara Republik Indonesia Tahun 2020 Nomor 136);
10. Peraturan Menteri Dalam Negeri Nomor 114 Tahun 2014 tentang Pedoman Pembangunan Desa (Berita Negara Republik Indonesia Tahun 2014 Nomor 2094);

11. Peraturan Menteri Desa PDTT No. 13 Tahun 2020 Tentang Prioritas Penggunaan Dana Desa 2021
12. Peraturan Daerah Kabupaten Temanggung Nomor 10 Tahun 2008 tentang Rencana Pembangunan Jangka Panjang Daerah Kabupaten Temanggung Tahun 2005-2025 (Lembaran Daerah Kabupaten Temanggung Tahun 2008 Nomor 10);
13. Peraturan Daerah Kabupaten Temanggung Nomor 14 Tahun 2015 tentang Penyelenggaraan Pemerintahan Desa (Lembaran Daerah Kabupaten Temanggung Tahun 2015 Nomor 14, Tambahan Lembaran Daerah Kabupaten Temanggung Nomor 57);
14. Peraturan Daerah Kabupaten Temanggung Nomor 2 Tahun 2018 tentang Rencana Pembangunan Jangka Menengah Daerah Kabupaten Temanggung Tahun 2018-2023;
15. Peraturan Bupati Temanggung Nomor 14 tahun 2015 tentang Penyelenggaraan Pemerintahan di Desa;

MEMUTUSKAN

Menetapkan :

- KESATU : Membahas Rancangan Peraturan Desa tentang Rencana Kerja Pemerintah Desa Tahun 2020 untuk ditetapkan menjadi Peraturan Desa oleh Kepala Desa.
- KEDUA : Menyepakati Rancangan Peraturan Desa tentang Rencana Kerja Pemerintah Desa Tahun 2020 untuk ditetapkan menjadi Peraturan Desa oleh Kepala Desa.
- KETIGA : Kesepakatan ini berlaku mulai tanggal ditetapkan.

Disepakati di : Ngadirejo
Pada Tanggal : 24 September 2020

BADAN PERMUSYAWARATAN DESA (BPD)
DESA NGADIREJO



BERITA ACARA KESEPAKATAN BERSAMA KEPALA DESA DAN BPD

Nomor : 7 /DS-NGADIREJO
Nomor :07/BPD -NGADIREJO

KESEPAKATAN BERSAMA KEPALA DESA DAN BPD
DESA NGADIREJO
TENTANG
PERATURAN DESA NGADIREJO NOMOR 7 TAHUN 2020
TENTANG
RENCANA KERJA PEMERINTAH DESA (RKPDes)
TAHUN 2021

Pada hari ini Kamis tanggal Dua puluh empat bulan September Tahun Dua ribu dua puluh kami yang bertanda tangan di bawah ini :

1. NURUL ATIQOH : Kepala Desa Ngadirejo dalam hal ini bertindak untuk dan atas nama Pemerintah Desa Ngadirejo selanjutnya disebut PIHAK PERTAMA
2. SAMURI : Ketua / Wakil Ketua / Anggota BPD Desa Ngadirejo dalam hal ini bertindak untuk dan atas nama Badan Permusyawaratan Desa (BPD) Desa Ngadirejo selanjutnya disebut PIHAK KEDUA

Menyatakan bahwa :

1. PIHAK KEDUA telah membahas dan menyepakati RKPDesa tahun 2021 yang telah diajukan PIHAK PERTAMA, dengan penyesuaian dan perubahan sebagaimana tertuang pada catatan yang terlampir Berita Acara ini
2. PIHAK PERTAMA dapat menerima dengan baik penyesuaian RKPDesa tahun 2021 sebagaimana tertuang pada catatan yang terlampir Berita Acara ini
3. PIHAK PERTAMA akan menyelesaikan perubahan dan koreksi atas RKPDesa 2021 selaras dengan penyesuaian dan perubahan sebagaimana tertuang pada catatan yang terlampir Berita Acara ini selambat-lambatnya sebelum 3 (tiga) hari kerja setelah tanggal ditandatangani Berita Acara ini.

Demikianlah Berita Acara ini dibuat dan ditandatangani oleh kedua belah pihak dalam rangkap 2 (dua) untuk dapat dipergunakan sebagaimana mestinya



BERITA ACARA
MUSRENBANG DESA NGADIREJO

Pada hari ini Jum'at tanggal Sembilan bulan Oktober Tahun Dua ribu dua puluh bertempat di Gedung Serba guna Desa Ngadirejo Kecamatan Ngadirejo Kabupaten Temanggung telah diselenggarakan Musrenbangdes RKPDes tahun 2020 yang dihadiri sebanyak 47 orang yang terdiri dari BPD, LPMD, Tokoh Masyarakat, Wakil Perempuan dan Wakil RTM sebagaimana tercantum dalam Daftar Hadir peserta terlampir.

Setelah memperhatikan, mendengar dan mempertimbangkan :

1. Sambutan-sambutan yang disampaikan oleh Tim Kecamatan Ngadirejo.
2. Pemaparan materi oleh Kepala Desa
3. Tanggapan dan saran dari seluruh peserta Musrenbang RKPDes

Maka pada hari ini telah disepakati hal-hal sebagai berikut :

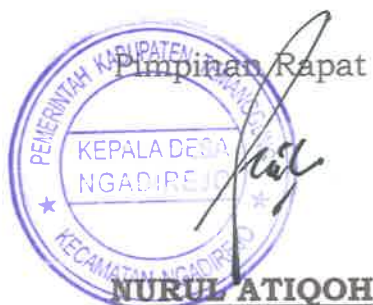

1. Menetapkan Rencana Program dan Kegiatan Pembangunan Desa yang bersumber Swadaya Masyarakat yang akan didanai Tahun 2021.
2. Menetapkan Rencana Program dan Kegiatan Pembangunan Desa yang bersumber APBDes Tahun 2021.
3. Menetapkan Usulan Program dan Kegiatan Pembangunan Desa yang merupakan kewenangan lokal berskala desa.
4. Menetapkan Prioritas Kegiatan Pembangunan Desa yang akan diusulkan dalam Musrenbang di Kecamatan, sebagaimana tercantum dalam lampiran berita acara ini.
5. Penetapan delegasi desa ke Musrenbang RKPDes Kabupaten di Kecamatan tahun 2021 sebagaimana tercantum dalam Lampiran Berita Acara ini.



Ngadirejo, 9 Oktober 2020

Sekretaris

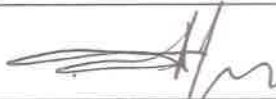
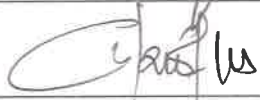
MUHAMMAD ANTON RIFA'I

UNSUR PERWAKILAN MASYARAKAT	NAMA	TANDA TANGAN
1. Mandiyono	Mandiyono	
2. LPMG	FR DARUS YUNAS	
3. PKK.	Tri Lestari	
4. Pemuda	M Arif Saputra	

Mengetahui,

CAMAT NGADIREJO

KEPALA DESA NGADIREJO



(NURUL ATIQOH)

(.....)

**DAFTAR ANGGOTA DELEGASI DESA NGADIREJO
PADA MUSRENBANG RKPD KABUPATEN DI KECAMATAN
TAHUN 2021**

NO	NAMA	ALAMAT	UNSUR
1	NURUL ATIQOH	Ngempon	Kepala Desa
2	SUDARMINTO	Demangan	LPMD
3	MURYADI	Demangan	Unsur Pemuda
4	M. SYARIFUDIN	Rejosari	Tokoh Masyarakat
5	WAHYUNI EKOWATI	Kauman	Wakil Perempuan
6	SAMURI	Rejosari	BPD

Ngadirejo, 9 Oktober 2020
KEPALA DESA NGADIREJO





PEMERINTAH KABUPATEN TEMANGGUNG
KECAMATAN NGADIREJO
DESA NGADIREJO

Jalan Candiroto No. 83 Ngadirejo Kode Pos 56255 Telp. (0293) 5921482
Surat Elektronik : ngadirejo2001@gmail.com laman : <http://ngadirejo-ngadirejo.temanggungkab.go.id>

DAFTAR HADIR RAPAT

Tanggal : Jumat 9 Oktober 2020
Tempat : Gedung Serbaguna
Kegiatan : MusBer BANADes

NO	NAMA	UNSUR	TANDA TANGAN
1	2	3	4
1	Nunu / at'roh	Kades	1
2	IWAN OUSRIADE	Perangkat	2
3	P. Jaku Nugraha	POLSEK Olgad	3
4	BUDI RATNU	ket RT 05	4
5	SUPANIH	MOBIL	5
6	ASROF	DanPam	6
7	Agus Suryono	RT 02 Rw 05	7
8	BUDIYONO	RE 02 RJS	8
9	Z. ARIFIN	MOBIL	9
10	Achmad Ariyadi	RT 02 Rw 04	10
11	Tiful. Aniyatun	Bumdes	11
12	FR DARMO YANUS	LEMO	12
13	M Anton .R.	Sekdes	13
14	Amin .S	PERANGKAT	14
15	Samudri	BPD	15
17	Ponimin	RT 06 RWO 05 Dmg	17
18	M. Saefudin	RT. 03. RWO 03 RejoSori	18
19	Sekarminto	LPPM	19
20	FAHME WAHAB	BPD	20
21	Bram Bayu	RW 02/02 Karangrejo	21
22	Eli Farisa	Perangkat	22
23	FULAN.	RT RWO 05	23
24	Tri lestari	Ngempou PKK	24
25	CM ADIANI	GEUDUGAN PKK	25
26	Mardiyono	RW. 3	26
27	Esti Nur Haningsih	BPD	27

28	HARUW	RW. IV	28	
29	Wahyuni Ekowati	PKK RW: 01	29	
30	Siti Komariyah	PKK	30	
31	Roi Kristiyanti	Brdas	31	
32	Rudi	Rt 03/02	32	
34	Dufan Fyuh	BPD	34	
35	Alex &	BPD	35	
36	MUR CHASANAH	Rt 01 / RW I	36	
37	el. elchiduck	Perangkat	37	
38	Eko Sujatuniko	Perangkat	38	
39	Muyyadi	Rt 01/05	39	
40	Tachirah	Perangkat	40	
41	GATOT WK	RW 01	41	
42	Apipudin	Perangkat	42	
43	Erin Ardiansari	-ll-	43	
44	Suldeza	Rt 01 / RW 01	44	
45	Darmadi	perangkat	45	
46	S Supriah	Kec.	46	
47	Kahel Utomo	ka	47	
48			48	
49			49	
50			50	
51			51	
52			52	
53			53	
54			54	
55			55	
56			56	
57			57	
58			58	
59			59	
60			60	



 KEPALA DESA
 KEPALA DESA
 NGADIREJO
 NURULATIQOH