

PERATURAN DESA NGADIREJO
NOMOR 5 TAHUN 2019
TENTANG
RENCANA KERJA PEMERINTAH DESA
(RKP Desa)
TAHUN ANGGARAN 2020

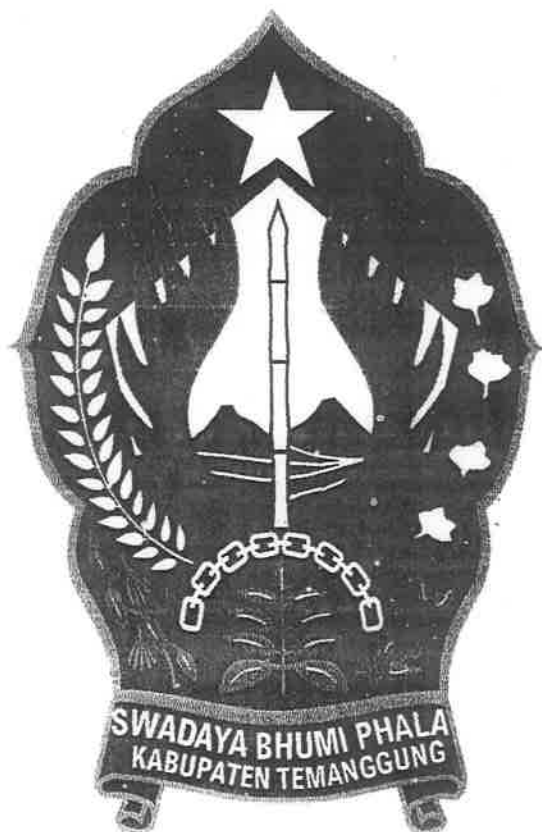

PEMERINTAH KABUPATEN TEMANGGUNG
KECAMATAN NGADIREJO
DESA NGADIREJO



RANCANGAN PERATURAN DESA NGADIREJO
NOMOR 5 TAHUN 2019

TENTANG

RENCANA KERJA PEMERINTAH DESA
TAHUN 2020

DENGAN RAHMAT TUHAN YANG MAHA ESA

KEPALA DESA NGADIREJO

- Menimbang :
- a. bahwa berdasarkan ketentuan Pasal 4 Peraturan Menteri Dalam Negeri Nomor 114 Tahun 2014 tentang Pedoman Pembangunan Desa, Pemerintah Desa perlu menyusun Dokumen Perencanaan Pembangunan Desa dan sebagai penjabaran RPJM DESA Ngadirejo Tahun 2014 - 2019, maka perlu disusun Rencana Kerja Pemerintah Desa untuk jangka waktu 1 (satu) tahun dengan Peraturan Desa;
 - b. bahwa berdasarkan pertimbangan sebagaimana dimaksud huruf a, perlu menetapkan Peraturan Desa tentang Rencana Kerja Pemerintah Desa (RKP Desa) Tahun 2020;
- Mengingat :
1. Undang-Undang Nomor 25 Tahun 2004 tentang Sistem Perencanaan Pembangunan Nasional (Lembaran Negara Republik Indonesia Tahun 2004 Nomor 104, Tambahan Lembaran Negara Republik Indonesia Nomor 4421);
 2. Undang-Undang Nomor 6 Tahun 2014 tentang Desa (Lembaran Negara Republik Indonesia Tahun 2014 Nomor 7, Tambahan Lembaran Negara Republik Indonesia Nomor 5495);
 3. Peraturan Pemerintah Republik Indonesia Nomor 43 Tahun 2014 tentang Peraturan Pelaksanaan Undang-Undang Nomor 6 Tahun 2014 tentang Desa (Lembaran Negara Republik Indonesia Tahun 2014 Nomor 123, Tambahan Lembaran Negara Republik Indonesia Nomor 5539), sebagaimana telah diubah dengan Peraturan Pemerintah Nomor 47 Tahun 2015 (Lembaran Negara Republik Indonesia Tahun 2015 Nomor 157, Tambahan Lembaran Negara Republik Indonesia Nomor 5717);

4. Peraturan Pemerintah Republik Indonesia Nomor 60 Tahun 2014 tentang Dana Desa yang Bersumber dari Anggaran Pendapatan dan Belanja Negara (Lembaran Negara Republik Indonesia Tahun 2014 Nomor 168, Tambahan Lembaran Negara Republik Indonesia Nomor 5558), sebagaimana telah diubah dengan Peraturan Pemerintah Nomor 22 Tahun 2015 (Lembaran Negara Republik Indonesia Tahun 2015 Nomor 88, Tambahan Lembaran Negara Republik Indonesia Nomor 5694);
5. Peraturan Menteri Dalam Negeri Republik Indonesia Nomor 111 Tahun 2014 tentang Pedoman Teknis Peraturan di Desa (Berita Negara Republik Indonesia Tahun 2014 Nomor 2091);
6. Peraturan Menteri Dalam Negeri Republik Indonesia Nomor 112 Tahun 2014 tentang Pemilihan Kepala Desa (Berita Negara Republik Indonesia Tahun 2014 Nomor 2092);
7. Peraturan Menteri Dalam Negeri Republik Indonesia Nomor 114 Tahun 2014 tentang Pedoman Pembangunan Desa (Berita Negara Republik Indonesia Tahun 2014 Nomor 2094);
8. Peraturan Menteri Desa, Pembangunan Daerah Tertinggal dan Transmigrasi Negeri Republik Indonesia Nomor 1 Tahun 2014 tentang Pedoman Kewenangan Berdasarkan Hak Asal Usul dan Kewenangan Lokal Berskala Desa (Berita Negara Republik Indonesia Tahun 2015 Nomor 158);
9. Peraturan Menteri Desa, Pembangunan Daerah Tertinggal dan Transmigrasi Negeri Republik Indonesia Nomor 2 Tahun 2014 tentang Pedoman Tata Tertib Dan Mekanisme Pengambilan Keputusan Musyawarah Desa (Berita Negara Republik Indonesia Tahun 2015 Nomor 159);
10. Peraturan Menteri Desa, Pembangunan Daerah Tertinggal dan Transmigrasi Negeri Republik Indonesia Nomor 16 Tahun 2018 tentang Penetapan Prioritas Penggunaan Dana Desa Tahun 2019 (Berita Negara Republik Indonesia Tahun 2018 Nomor 359);
11. Peraturan Bupati Temanggung Nomor 46 Tahun 2017 tentang Pedoman Perencanaan Pembangunan Desa (Berita Daerah Kabupaten Temanggung Tahun 2017 Nomor 46);
12. Peraturan Daerah Kabupaten Temanggung Nomor 11 Tahun 2018 tentang Pengelolaan Anggaran Daerah Kabupaten Temanggung Tahun 2018 (Lembaran Daerah Kabupaten Temanggung Tahun 2018. Nomor 11);
13. Peraturan Daerah Kabupaten Temanggung Nomor 12 Tahun 2018 tentang Anggaran Pendapatan dan Belanja Daerah Kabupaten Temanggung Tahun 2019

- (Lembaran Daerah Kabupaten Temanggung Tahun 2018. Nomor 12);
14. Peraturan Bupati Temanggung Nomor 18 Tahun 2018 tentang Pedoman Administrasi Pemerintahan Desa (Berita Daerah Kabupaten Temanggung Tahun 2018 Nomor 19);
 15. Peraturan Bupati Temanggung Nomor 44 Tahun 2018 tentang Penjabaran Anggaran Pendapatan dan Belanja Daerah Kabupaten Temanggung Tahun 2018 (Berita Daerah Kabupaten Temanggung Nomor 45);
 19. Peraturan Desa Ngadirejo Nomor 7 Tahun 2016 tentang Perubahan atas Peraturan Desa Ngadirejo Nomor 4 tahun 2014 tentang Rencana Pembangunan Jangka Menengah Desa (RPJMDesa) tahun 2014-2018).

Dengan Kesepakatan bersama;

BADAN PERMUSYAWARATAN DESA NGADIREJO
dan
KEPALA DESA NGADIREJO

MEMUTUSKAN:

Menetapkan : PERATURAN DESA TENTANG RENCANA KERJA PEMERINTAH
DESA (RKP DESA) TAHUN 2020

BAB I
KETENTUAN UMUM
Pasal 1

Dalam Peraturan Desa ini yang dimaksud dengan :

1. Kepala Desa adalah Kepala Desa Ngadirejo Kecamatan Ngadirejo Kabupaten Temanggung.
2. Desa adalah Kesatuan Masyarakat Hukum yang memiliki batas wilayah yang berwenang untuk mengatur dan mengurus urusan Pemerintahan, kepentingan masyarakat setempat berdasarkan prakarsa masyarakat, hak asal usul, dan /atau hak tradisional yang diakui dan dihormati dalam sistem Pemerintahan Negara Republik Indonesia.
3. Pemerintah Desa adalah Kepala Desa dibantu Perangkat Desa sebagai unsur penyelenggara Pemerintahan Desa.
4. Pemerintahan Desa adalah penyelenggaraan urusan pemerintahan dan kepentingan masyarakat setempat dalam sistem pemerintahan Negara Republik Indonesia.
5. Kewenangan Desa adalah kewenangan yang dimiliki Desa meliputi kewenangan di bidang penyelenggaraan Pemerintahan Desa, pelaksanaan Pembangunan Desa, Pembinaan Kemasyarakatan Desa, dan Pemberdayaan Masyarakat Desa berdasarkan prakarsa masyarakat, hak asal usul dan adat istiadat Desa.

6. Kewenangan berdasarkan hak asal usul adalah hak yang merupakan warisan yang masih hidup dan prakarsa Desa atau prakarsa masyarakat Desa sesuai dengan perkembangan kehidupan masyarakat.
7. Kewenangan lokal berskala Desa adalah kewenangan untuk mengatur dan mengurus kepentingan masyarakat Desa yang telah dijalankan oleh Desa atau mampu dan efektif dijalankan oleh Desa atau yang muncul karena perkembangan Desa dan prakarsa masyarakat Desa.
8. Badan Permusyawaratan Desa adalah Lembaga yang melaksanakan fungsi pemerintahan yang anggotanya merupakan wakil dari penduduk desa berdasarkan keterwakilan wilayah dan ditetapkan secara demokratis.
9. Lembaga Kemasyarakatan Desa atau disebut dengan nama lain adalah lembaga yang dibentuk oleh masyarakat sesuai dengan kebutuhan dan merupakan mitra pemerintah desa dalam memberdayakan masyarakat.
10. Lembaga adat Desa adalah merupakan lembaga yang menyelenggarakan fungsi adat istiadat dan menjadi bagian dari susunan asli Desa yang tumbuh dan berkembang atas prakarsa masyarakat Desa.
11. Dana Desa adalah dana yang bersumber dari anggaran pendapatan dan belanja negara yang diperuntukan bagi Desa yang ditransfer melalui Anggaran Pendapatan Dan Belanja Daerah kabupaten/kota digunakan untuk membiayai penyelenggaraan pemerintahan, pelaksanaan pembangunan, pembinaan kemasyarakatan, pemberdayaan masyarakat.
12. Alokasi Dana Desa selanjutnya disingkat ADD, adalah Dana perimbangan yang diterima kabupaten/kota dalam Anggaran Pendapatan dan Belanja Daerah kabupaten/kota setelah dikurang dana alokasi khusus.
13. Anggaran Pendapatan dan Belanja Daerah, selanjutnya disingkat APBD adalah rencana keuangan tahunan Pemerintahan Daerah yang dibahas dan disetujui bersama oleh Pemerintah Daerah dan Dewan Perwakilan Rakyat Daerah, dan ditetapkan dengan Peraturan Daerah.
14. Anggaran Pendapatan dan Belanja Desa, selanjutnya disebut APB Desa, adalah rencana keuangan tahunan pemerintahan desa.
15. Musyawarah Desa atau yang disebut dengan nama lain adalah musyawarah antara Badan Permusyawaratan Desa, Pemerintah Desa, dan unsur masyarakat yang diselenggarakan oleh Badan Permusyawaratan Desa untuk menyepakati hal yang bersifat strategis.
16. Musyawarah Perencanaan Pembangunan Desa atau yang disebut dengan nama lain adalah musyawarah antara Badan Permusyawaratan Desa, Pemerintah Desa, dan unsur masyarakat yang diselenggarakan oleh Pemerintah Desa untuk menetapkan prioritas, program, kegiatan, dan kebutuhan Pembangunan Desa yang didanai oleh Anggaran Pendapatan dan Belanja Desa, swadaya masyarakat Desa, dan/atau Anggaran Pendapatan dan Belanja Daerah Kabupaten Temanggung.
17. Peraturan Desa adalah peraturan perundang-undangan yang ditetapkan oleh Kepala Desa setelah dibahas dan disepakati bersama Badan Permusyawaratan Desa.
18. Pembangunan Desa adalah upaya peningkatan kualitas hidup dan kehidupan untuk sebesar-besarnya kesejahteraan masyarakat Desa.

19. Perencanaan Pembangunan Desa adalah proses tahapan kegiatan yang diselenggarakan oleh pemerintah Desa dengan melibatkan Badan Permusyawaratan Desa dan unsur masyarakat secara partisipatif guna pemanfaatan dan pengalokasian sumber daya desa dalam rangka mencapai tujuan pembangunan desa.
20. Pembangunan Partisipatif Temanggung adalah suatu sistem pengelolaan pembangunan di desa dan kawasan perdesaan yang dikoordinasikan oleh kepala Desa dengan mengedepankan kebersamaan, kekeluargaan, dan kegotongroyongan guna mewujudkan pengarusutamaan perdamaian dan keadilan sosial.
21. Pemberdayaan Masyarakat Desa adalah upaya mengembangkan kemandirian dan kesejahteraan masyarakat dengan meningkatkan pengetahuan, sikap, keterampilan, perilaku, kemampuan, kesadaran, serta memanfaatkan sumber daya melalui penetapan kebijakan, program, kegiatan, dan pendampingan yang sesuai dengan esensi masalah dan prioritas kebutuhan masyarakat Desa.
22. Pengkajian Keadaan Desa adalah proses penggalan dan pengumpulan data mengenai keadaan obyektif masyarakat, masalah, potensi, dan berbagai informasi terkait yang menggambarkan secara jelas dan lengkap kondisi serta dinamika masyarakat Desa.
23. Data Desa adalah gambaran menyeluruh mengenai potensi yang meliputi sumber daya alam, sumber daya manusia, sumber dana, kelembagaan, sarana prasarana fisik dan sosial, kearifan lokal, ilmu pengetahuan dan teknologi, serta permasalahan yang dihadapi desa.
24. Rencana Pembangunan Jangka Menengah Desa, selanjutnya disingkat RPJM Desa, adalah Rencana Kegiatan Pembangunan Desa untuk jangka waktu 6 (enam) tahun.
25. Rencana Kerja Pemerintah Desa, selanjutnya disingkat RKP Desa, adalah penjabaran dari RPJM Desa untuk jangka waktu 1 (satu) tahun.
26. Daftar Usulan RKP Desa adalah penjabaran RPJM Desa yang menjadi bagian dari RKP Desa untuk jangka waktu 1 (satu) tahun yang akan diusulkan Pemerintah Desa kepada Pemerintah Daerah Kabupaten Temanggung melalui mekanisme perencanaan pembangunan Daerah.
27. Keuangan Desa adalah semua hak dan kewajiban Desa yang dapat dinilai dengan uang serta segala sesuatu berupa uang dan barang yang berhubungan dengan pelaksanaan hak dan kewajiban Desa.
28. Aset Desa adalah barang milik Desa yang berasal dari kekayaan asli Desa, dibeli atau diperoleh atas beban Anggaran Pendapatan dan Belanja Desa atau perolehan hak lainnya yang sah.
29. Visi adalah rumusan umum mengenai keadaan yang diinginkan pada akhir periode perencanaan
30. Misi adalah rumusan umum mengenai upaya-upaya yang akan dilaksanakan untuk mewujudkan visi.

BAB II
MAKSUD DAN TUJUAN
Pasal 2

Peraturan Desa ini ditetapkan dengan maksud untuk menjabarkan program kegiatan sebagaimana tercantum dalam RPJM DESA Ngadirejo Tahun 2014-2019.

Pasal 3

Tujuan ditetapkan Peraturan Desa ini adalah :

- a. Memberikan acuan bagi Pemerintah Desa dalam penyusunan APBDesa yang dijabarkan lebih lanjut dengan peraturan kepala Desa, peraturan bersama kepala Desa dan keputusan Kepala Desa;
- b. Untuk merealisasikan program kegiatan sebagaimana yang telah disepakati bersama dalam dokumen RPJM Desa jangka waktu 1 (satu) tahun.

BAB III
PRIORITAS (PENGGUNAAN DANA DESA)

Pasal 4

Penggunaan Dana Desa diprioritaskan untuk membiayai pelaksanaan program dan kegiatan di bidang Pembangunan Desa dan Pemberdayaan Masyarakat Desa yang bisa memberikan manfaat bagi masyarakat Desa berupa :

- a. peningkatan kualitas hidup;
- b. peningkatan kesejahteraan;
- c. penanggulangan kemiskinan; dan
- d. peningkatan pelayanan publik

Pasal 5

- (1) Peningkatan kualitas hidup masyarakat Desa sebagaimana dimaksud dalam Pasal 4 huruf a diutamakan untuk membiayai pelaksanaan program dan kegiatan di bidang pelayanan sosial dasar yang berdampak langsung pada meningkatnya kualitas hidup masyarakat.
- (2) Peningkatan kesejahteraan masyarakat Desa sebagaimana dimaksud dalam Pasal 4 huruf b di utamakan untuk :
 - a. membiayai pelaksanaan program yang bersifat lintas Kegiatan
 - b. menciptakan lapangan kerja yang berkelanjutan
 - c. meningkatkan pendapatan ekonomi bagi keluarga miskin; dan
 - d. meningkatkan pendapatan asli Desa
- (3) Penanggulangan kemiskinan sebagaimana dimaksud dalam Pasal 4 huruf c diutamakan untuk :
 - a. membiayai program penanggulangan kemiskinan;
 - b. melakukan pemutakhiran data kemiskinan;

- c. melakukan kegiatan akselerasi ekonomi keluarga dan padat karya tunai untuk menyediakan lapangan kerja
 - d. menyediakan modal usaha dan pelatihan bagi masyarakat Desa yang menganggur, menganggur, keluarga miskin; dan
 - e. melakukan pencegahan kekurangan gizi kronis (*Stunting*)
- (4) Peningkatan pelayanan publik sebagaimana dimaksud dalam pasal 5 ayat (2) huruf d diutamakan untuk membiayai pelaksanaan program bidang kesehatan, pendidikan dan sosial

Pasal 6

- (1) Kegiatan pelayanan sosial dasar sebagaimana dimaksud dalam pasal 5 ayat (1) meliputi:
- a. pengadaan, pembangunan, pengembangan, serta pemeliharaan sarana dan prasarana dasar untuk pemenuhan kebutuhan :
 - 1) lingkungan pemukiman;
 - 2) transportasi;
 - 3) energi;
 - 4) informasi dan komunikasi; dan
 - 5) sosial;
 - b. pengadaan, pembangunan, pengembangan, serta pemeliharaan sarana dan prasarana pelayanan sosial dasar untuk pemenuhan, pemulihan serta peningkatan kualitas :
 - 1) kesehatan dan gizi masyarakat; dan
 - 2) pendidikan dan kebudayaan.
 - c. pengadaan, pembangunan, pengembangan, serta pemeliharaan sarana dan prasarana ekonomi masyarakat Desa meliputi:
 - 1) usaha budidaya pertanian (*on farm/off farm*) dan/atau perikanan untuk ketahanan pangan;
 - 2) usaha industri kecil dan/atau industri rumahan, dan pengolahan pasca panen; dan
 - 3) usaha ekonomi budidaya pertanian (*on farm/off farm*) dan/atau perikanan berskala produktif meliputi aspek produksi, distribusi dan pemasaran yang difokuskan pada pembentukan dan pengembangan produk unggulan Desa dan/atau produk unggulan kawasan perdesaan.
 - d. pengadaan, pembangunan, pengembangan, serta pemeliharaan sarana dan prasarana lingkungan alam untuk :
 - 1) kesiapsiagaan menghadapi bencana alam;
 - 2) penanganan bencana alam; dan
 - 3) pelestarian lingkungan hidup.
 - e. pengadaan, pembangunan, pengembangan, serta pemeliharaan sarana dan prasarana lingkungan sosial untuk :
 - 1) konflik sosial; dan
 - 2) bencana sosial.

- (2) Pengadaan, pembangunan, pengembangan, dan pemeliharaan, sarana dan prasarana selain sebagaimana dimaksud pada ayat (1) dilakukan sesuai dengan kewenangan Desa dan diputuskan melalui Musyawarah Desa.

Pasal 7

- (1) Program sebagaimana dimaksud dalam pasal 6 ayat (2) huruf a meliputi:
- a. pengembangan produk unggulan Desa dan/atau produk unggulan kawasan perdesaan;
 - b. pembangunan dan pengembangan embung dan/atau penampungan air kecil lainnya;
 - c. pembangunan dan pengembangan sarana prasarana olahraga Desa; dan
 - d. pembentukan dan pengembangan Badan Usaha Milik Desa dan/atau Badan Usaha Milik Desa Bersama.
- (2) Program sebagaimana dimaksud pada ayat (1) huruf a, huruf b, dan huruf c dapat menjadi layanan usaha yang dikelola oleh Badan Usaha Milik Desa atau Badan Usaha Milik Desa Bersama.
- (3) Program peningkatan kesejahteraan masyarakat selain sebagaimana dimaksud pada ayat (1) dilakukan sesuai dengan kewenangan Desa dan diputuskan melalui Musyawarah Desa.

Pasal 8

- (1) Kegiatan akselerasi ekonomi keluarga dan padat karya tunai sebagaimana dimaksud dalam Pasal 5 ayat (3) huruf c dilakukan secara swakelola oleh Desa dengan mendayagunakan sumber daya alam, teknologi tepat guna, inovasi, dan sumber daya manusia di Desa.
- (2) Pendayagunaan sumber daya manusia sebagaimana dimaksud pada ayat (1) dilakukan dengan cara:
- a. memanfaatkan Dana Desa untuk bidang pembangunan Desa;
 - b. meningkatkan pendapatan masyarakat Desa melalui pembayaran upah yang dilakukan secara harian atau mingguan; dan
 - c. menciptakan lapangan kerja.
- (3) Pelaksanaan kegiatan padat karya tunai sebagaimana dimaksud pada ayat (1) tidak dikerjakan pada saat musim panen.
- (4) Pendayagunaan sumber daya alam, teknologi tepat guna, inovasi, dan sumber daya manusia sebagaimana dimaksud pada ayat (1) tercantum dalam Lampiran I yang merupakan bagian tidak terpisahkan dari Peraturan Menteri ini.

Pasal 9

- (1) Peningkatan pelayanan publik bidang kesehatan Desa sebagaimana dimaksud dalam Pasal 6 ayat (4), yaitu:
- a. perbaikan gizi untuk pencegahan kekurangan gizi kronis (*stunting*);
 - b. peningkatan pola hidup bersih dan sehat; dan
 - c. pencegahan kematian ibu dan anak.
- (2) Peningkatan pelayanan publik bidang pendidikan dan kebudayaan di Desa sebagaimana dimaksud dalam Pasal 6 ayat (4), paling sedikit meliputi:
- a. penyelenggaraan pendidikan anak usia dini (PAUD);
 - b. penanganan anak usia sekolah yang tidak sekolah, putus sekolah

- karena ketidakmampuan ekonomi;
c. pengembangan kebudayaan Desa sesuai dengan kearifan lokal.

(3) Peningkatan pelayanan publik bidang sosial di Desa sebagaimana dimaksud dalam Pasal 5 ayat (4) yaitu perlindungan terhadap kelompok masyarakat rentan meliputi perempuan, lanjut usia, anak dan warga masyarakat berkebutuhan khusus.

Pasal 10

Rencana Kerja Pemerintah Desa (RKP Des) Ngadirejo merupakan lampiran dan bagian yang tidak terpisahkan dari Peraturan Desa ini.

BAB IV KETENTUAN PENUTUP Pasal 11

Peraturan Desa ini mulai berlaku pada tanggal diundangkan.
Agar setiap orang mengetahuinya, memerintahkan Pengundangan Peraturan Desa ini dengan penempatannya dalam lembaran Desa Ngadirejo Tahun 2019

Di tetapkan di Ngadirejo

Pada Tanggal 27 September 2019

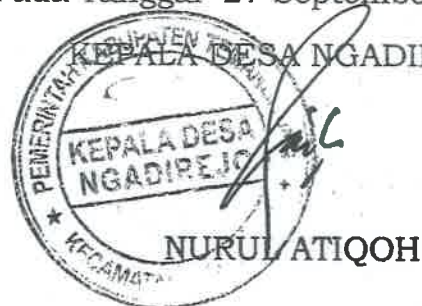

Diundangkan di Ngadirejo

Pada Tanggal 27 September 2019

SEKRETARIS DESA NGADIREJO



MUHAMMAD ANTON RIFA'I

LEMBARAN DESA NGADIREJO NO KECAMATAN NGADIREJO TAHUN 2019 NOMOR

1. SISTEMATIKA RENCANA KERJA PEMERINTAH DESA

Rencana Kerja Pemerintah Desa Ngadirejo (RKP-Des) Tahun 2019 disusun dengan sistematika sebagai berikut:

BAB I : PENDAHULUAN

- A. Latar Belakang
- B. Dasar Hukum
- C. Maksud dan Tujuan

BAB II : EVALUASI PELAKSANAAN RKP DESA

- A. Hasil evaluasi tahun 2019
- B. Evaluasi pelaksanaan RKP Desa tahun 2019 terhadap RPJMDesa.

BAB III : VISI, MISI DAN ARAH KEBIJAKAN

- A. Visi
- B. Misi
- C. Arah Kebijakan

BAB IV : RENCANA PEMERINTAH DESA

- A. Prioritas Program dan kegiatan yang dikelola oleh Desa
- B. Prioritas program dan kegiatan yang dikelola melalui kerjasama antar Desa dan pihak ke
- C. Rencana program dan kegiatan yang dikelola oleh Desa sebagai kewenangan penugasan dari Pemerintah, Pemerintah Provinsi, dan Pemerintah Kabupaten.

BAB V : DAFTAR USULAN RKP Desa

- A. Prioritas Program yang diusulkan kepada pemerintah daerah provinsi dan pemerintah daerah.
- B. Pembangunan Kawasan Perdesaan.

BAB VI : PENUTUP

BAB I

PENDAHULUAN

A. LATAR BELAKANG

Pembangunan desa sebagai bagian dari pembangunan nasional merupakan rangkaian upaya pembangunan yang berkesinambungan meliputi seluruh aspek kehidupan masyarakat dalam rangka perwujudan tujuan Desa, Daerah dan tujuan Nasional. Salah satu aspek penting dalam penyelenggaraan pemerintahan Desa dan terwujudnya otonomi Desa adalah keberhasilan pembangunan Desa. Oleh karenanya dalam pembangunan Desa dibutuhkan perencanaan yang sistematis, terarah, terpadu, menyeluruh, dan tanggap terhadap perubahan. Sebagai penunjang pembangunan Desa Ngadirejo perlu adanya pengenalan dan pemahaman kondisi wilayah Desa secara umum.

Gambaran Umum Desa

1. Kondisi Geografi

Desa Ngadirejo merupakan salah satu desa di wilayah Kecamatan Ngadirejo dengan batas wilayah sebagai berikut:

- a. Sebelah Utara : Desa Ngaren Kecamatan Ngadirejo
- b. Sebelah Timur : Desa Ganduwetan Kecamatan Ngadirejo
- c. Sebelah Selatan : Kelurahan Manggong Kecamatan Ngadirejo
- d. Sebelah Barat : Desa Gondang Winangun Kecamatan Ngadirejo

Luas Wilayah Desa Ngadirejo 48,5 Ha dengan rincian terlihat pada tabel berikut :

Tabel 1.1
PENGUNAAN TANAH

NO	PENGGUNAAN	LUAS (Ha)
1	Luas tanah pemukiman	15
2	Luas tanah sawah	10
3	Luas tanah kering/tegalan	-
4	Lain-lain	23,5
7	Total luas	48,5

Desa Ngadirejo berada pada ketinggian 870 meter dari permukaan laut.

Secara administrasi Desa Ngadirejo terbagi menjadi 7 (tujuh) Dusun yang terbagi menjadi 5 (lima) Rukun Warga(RW) dan 20 (dua puluh) Rukun Tangga (RT) sebagaimana tabel berikut:

Tabel 1.2

PEMBAGIAN WILAYAH ADMINISTRATIF

NO	NAMA DUSUN	NAMA RW	JUMLAH RT
1	Dusun Kauman	RW 01	2
2	Dusun Sayangan	RW 02	2
3	Dusun Gendengan		2
4	Dusun Rejosari	RW 03	3
5	Dusun Ngempon	RW 04	2
6	Dusun Jagalan		1
7	Dusun Demangan	RW 05	8

2. Kondisi Demografi

Jumlah penduduk Desa Ngadirejo sampai tahun 2019 sebanyak 3.683 jiwa , yang terdiri dari:

- a. Penduduk laki – laki sebanyak 1.832 jiwa
- b. Penduduk perempuan sebanyak 1.851 jiwa

Sedangkan Kepala Keluarga sebanyak 1.151 KK.

Adapun jumlah penduduk menurut usia dapat dilihat pada tabel 2.1 berikut:

Tabel 2.1.

JUMLAH PENDUDUK MENURUT USIA

NO	UMUR (TAHUN)	JUMLAH (JIWA)
1	0 – 4 Tahun	236
2	5 – 9 Tahun	281
3	10 – 14 Tahun	271
4	15 – 19 Tahun	291
5	20 – 24 Tahun	283
6	25 – 29 Tahun	263
7	30 – 34 Tahun	251
8	35 – 39 Tahun	252
9	40 – 44 Tahun	272

10	45 - 49 Tahun	301
11	50 - 54 Tahun	286
12	55 - 59 Tahun	232
13	60 - 64 Tahun	182
14	65 - 69 Tahun	120
15	70 - 74 Tahun	68
16	> 75 Tahun	94
Jumlah		3.683

3. Keadaan Sosial

Kondisi sosial masyarakat Desa Ngadirejo ditunjukkan masih rendahnya gotong royong karena kondisi sudah semi perkotaan serta cenderung masih kuatnya budaya paternalistik. Meskipun demikian pola budaya seperti ini dapat dikembangkan sebagai kekuatan dalam pembangunan yang bersifat mobilitas masa. Disamping itu masyarakat Desa Ngadirejo yang cenderung memiliki sifat ekspresif, agamis dan terbuka dapat dimanfaatkan sebagai pendorong budaya transparansi dalam setiap penyelenggaraan pemerintahan dan pembangunan. Munculnya masalah kemiskinan, ketenagakerjaan dan perburuhan menyangkut pendapatan, status pemanfaatan lahan pada fasilitas umum menunjukkan masih adanya kelemahan pemahaman masyarakat terhadap hukum yang ada saat ini. Hal tersebut sebagai akibat dari tidak meratanya tingkat pendidikan yang diperoleh masyarakat.

Adapun tingkat pendidikan masyarakat Desa Ngadirejo dapat dilihat pada tabel berikut:

Tabel 3.1.

JUMLAH PENDUDUK MENURUT TINGKAT PENDIDIKAN

No	Tingkat Pendidikan	Jumlah jiwa
1	Tidak / Belum Sekolah	684
2	Belum Tamat SD/Sederajat	550
3	Tamat SD/ sederajat	613
4	Tamat SLTP / sederajat	674
5	Tamat SLTA / sederajat	555

6	Diploma I/II	29
7	Akademi/Diploma III/S.Muda	81
8	Diploma IV/Strata I	222
9	Strata II	7
10	Starta III	1
	Jumlah	3.683

Sedangkan Sarana pendidikan formal cukup memadai dalam rangka meningkatkan kualitas peserta didik, Pemerintah Desa beserta warga masyarakat sedang melakukan peningkatan sarana pendidikan berupa rehabilitasi sarana pendidikan seperti terlihat dalam tabel berikut:

Tabel 3.2.

JUMLAH SARANA PENDIDIKAN

NO	SARANA PENDIDIKAN	JUMLAH (BUAH)
1	Gedung SD dan MI	3
2	Gedung TK dan RA	8
3	TPA	4
4	Gedung SMP/Mts	4
	JUMLAH	19

Dilihat dari tingkat ketaqwaan terhadap Tuhan Yang Maha Esa Penduduk Ngadirejo 91,84% beragama Islam dan 8,16 % beragama Non-Islam , namun permasalahan yang berkaitan dengan perselisihan antar agama tidak pernah terjadi, walaupun kadang sesekali sesama pemeluk agama Islam muncul permasalahan kecil tentang keyakinan dan tata cara beribadah, namun hal tersebut tidak menimbulkan konflik antar warga. Adapun jumlah penduduk Desa Ngadirejo berdasar agama/kepercayaan dan sarana ibadah adalah sebagai berikut.

Tabel 3.3.
JUMLAH PENDUDUK
MENURUT AGAMA/ KEPERCAYAAN DAN TEMPAT IBADAH

NO	AGAMA	JUMLAH (JIWA)
1	Islam	3.391
2	Kristen	229
3	Katholik	54
4	Buđha	6
5	Konghuchu	3
6	Hindu	0
SARANA TEMPAT IBADAH		
1	Masjid	2
2	Musholla	10
3	Vihara	0
4	Gereja / Rumah Ibadah	2
5	Pura	0

Disamping itu Pemerintah Ngadirejo berupaya menyediakan sarana kesehatan agar kesejahteraan masyarakat terjamin. Adapun sarana kesehatan dan tingkat kesejahteraan dapat dilihat pada tabel 3.4, 3.5 dan 3.6 berikut:

Tabel 3.4.
SARANA KESEHATAN

NO	SARANA KESEHATAN	JUMLAH
1	Posyandu	6
2	Bina Keluarga Balita	
3	Bina Keluarga Lansia	

4	Poli Klinik Desa (PKD)	1
5	Puskemas	1

Tabel 3.5.

SARANA TENAGA KESEHATAN

NO	SARANA KESEHATAN	JUMLAH (BUAH)
1	Dokter	1
2	Perawat	4
3	Bidan Desa	1
4	Dukun Bayi terdidik	4

Tabel 3.6

JUMLAH KEPALA KELUARGA MENURUT TINGKAT KESEJAHTERAAN

NO	TINGKAT SEJAHTERA	JUMLAH (KK)
1	Prasejahtera	193
2	Sejahtera 1	355
3	Sejahtera 2	210
4	Sejahtera 3	375
5	Sejahtera 3 Plus	27
JUMLAH		1.160

Organisasi Pemuda, Olah Raga, dan Kesenian juga banyak terdapat di Desa Ngadirejo Adapun jenis dan jumlahnya dapat dilihat pada tabel berikut:

Tabel 3.7.

ORGANISASI PEMUDA, OLAH RAGA, Dan KESENIAN

NO	NAMA ORGANISASI	JUMLAH (Kel / Unit)
1	Karang Taruna	1
2	Kubro Siswo	1
3	Rebana	2
4	Sholawat jawa	1
5	Sholawat bantulan	1
5	Sepak Bola	2
6	Bulu tangkis	1

4. Kondisi Ekonomi

Perekonomian Desa Ngadirejo secara umum didominasi pada sektor Perdagangan dan Wiraswasta yang sistem pengelolaannya masih semi tradisional serta penataan yang masih membutuhkan pengelolaan secara strategis supaya bisa tertata baik dan mendapatkan hasil yang maksimal.

Tabel 4.1.

JUMLAH PENDUDUK MENURUT PEKERJAAN

Jenis Pekerjaan	Laki-laki	Perempuan
Belum/Tidak Bekerja	333	333
Mengurus Rumah		408
Pelajar/Mahasiswa	398	336
Pensiunan	30	19
PNS	38	43
TNI	5	
Kepolisian RI	1	
Perdagangan	31	38
Petani	23	5

Nelayan/Perikanan	2	3
Transportasi	8	
Karyawan Swasta	200	112
Karyawan BUMN	15	6
Karyawan BUMD		1
Karyawan Honorer	3	3
Buruh Harian.Lepas	190	75
Buruh Tani	7	3
Buruh Nelayan	1	
Pembantu Rumah		3
Tukang Cukur	3	1
Tukang Listrik	2	
Tukang Batu	6	
Tukang Kayu	5	
Tukang Las	3	
Tukang Jahit	8	16
Penata Rias	1	3
Penata Busana		1
Penata Rambut	2	1
Mekanik	6	
Seniman	2	
Pendeta	1	
Wartawan	1	
Ustadz	2	1
Anggota DPRD	1	
Dosen	2	1
Guru	20	32
Dokter	1	
Bidan		

Perawat	2	4
Apoteker		2
Penyiar Televisi	1	
Sopir	43	2
Pedagang	126	298
Perangkat Desa	10	2
Kepala Desa		1
Wiraswasta	260	108
Jumlah Total Penduduk	3.683	

Lembaga Perekonomian dan Home Industri yang terdapat di Desa Ngadirejo dapat dilihat pada table 4.2 berikut :

Tabel 4.2.
LEMBAGA PEREKONOMIAN

NO	JENIS	JUMLAH (Kel/Unit)
1	Simpan Pinjam (PUAP)	1
2	Kelompok Tani	3
3	Gapoktan	1
4	Kelompok Wanita Tani	0

Desa Ngadirejo memiliki berbagai potensi di sektor pertanian yaitu Padi, tembakau, cabe, dan petani hortikultura. Dari potensi tersebut masih dalam berbagai keterbatasan, maka perlu perhatian, pemberdayaan dan peningkatan kesejahteraan para petani. Disamping itu peningkatan peran serta tanggung jawabnya perlu perhatian khusus agar para petani dapat menambah ilmu pengetahuan, keahlian, keterampilan serta kerja keras dalam memperjuangkan kepentingan sendiri dan secara mandiri. Luas lahan pertanian di desa Ngadirejo adalah 15 Ha, dengan rincian penggunaan adalah:

Tabel 4.3.

PENGUNAAN LAHAN PERTANIAN

NO	JENIS PENGGUNAAN	LUAS (Ha)
1	a. Sawah Irigasi ½ Teknis	11
	b. Sawah Irigasi sederhana	4
	JUMLAH	15

Berdasarkan tabel diatas, dapat dilihat bahwa penggunaan lahan pertanian di desa Ngadirejo adalah 74 % menggunakan sawah irigasi ½ teknis dan 26 % menggunakan sawah irigasi sederhana Adapun komoditas pertanian yang ada di desa Ngadirejo dapat dilihat pada tabel berikut.

Tabel. 4.4.

KOMODITAS PERTANIAN

NO	JENIS KOMODITAS	HASIL
1	Tembakau	6 Ton
2	Padi	4 Ton

Berdasarkan tabel diatas, menunjukkan bahwa komoditas padi merupakan komoditas utama di Desa Ngadirejo dilanjutkan dengan komoditas tembakau. Sedangkan potensi peternakan dalam mengembangkan ekonomi kerakyatan dalam bidang peternakan dan perikanan dirinci sebagai berikut :

Tabel 4.5.

POTENSI BIDANG PETERNAKAN TAHUN 2019

NO	JENIS HEWAN	JUMLAH
1	Sapi	0
2	Kambing	0
3	Ayam Buras	300 ekor
4	Merpati	200 ekor

Berdasarkan tabel diatas, menunjukkan bahwa komoditas peternakan di desa Ngadirejo masih terbatas pada jenis ternak sapi, kambing, ayam itupun belum dikelola secara optimal. Hal ini disebabkan karena peternakan masih merupakan mata pencaharian tambahan bagi penduduk di desa Ngadirejo. Sedangkan dalam bidang industri terdapat beberapa industri rumah tangga yang berkembang di desa Ngadirejo yang dapat dilihat pada tabel sebagai berikut:

Tabel. 4.6.

INDUSTRI/ HOME INDUSTRI

NO	JENIS INDUSTRI	JUMLAH
1	Tempe	1
2	Krupuk	2
3	Makananan ringan	4
4.	Kecap	2

Dari tabel diatas, dapat disimpulkan bahwa terdapat banyak jenis industri rumah tangga yang ada di desa Ngadirejo yang sangat mendukung perekonomian desa.

a. Perdagangan.

Dalam bidang perdagangan, Desa memiliki aset Kios yang berdiri di tanah kas desa yang dapat di kembangkan untuk membuka lapangan usaha di bidang perdagangan

b. Sarpras Perekonomian

Tabel. 4.7.

FASILITAS UMUM BIDANG PEREKONOMIAN

NO	JENIS FASILITAS	JUMLAH
1	Kios Desa	8
2	Angkutan Umum	5
3	Ojek	8
4	Warung Sembako	95
5	Toko/kios pertanian	4

5. Kondisi Pemerintahan Desa

a. Pemerintahan Desa

Susunan Organisasi Tata Kerja Pemerintah Desa Ngadirejo ditetapkan dengan Peraturan Desa Nomor 3 Tahun 2017, terdiri dari 1 (satu) orang Kepala Desa, 1 (satu) orang Sekretaris Desa, 3 (tiga) orang Kepala Seksi, 3 (tiga) orang Kepala urusan, 5 (lima) orang Kepala Dusun, untuk lebih jelasnya dapat dilihat pada tabel Aparatur Pemerintah Desa dalam Susunan Organisasi dan Tata Kerja Pemerintah Desa sebagaimana tabel 12 berikut:

Tabel 5.1.

APARATUR PEMERINTAH DESA NGADIREJO

N O	NAMA	TTL	JENIS KELAMIN	PENDIDIKAN /AGAMA	JABATAN
1	Nurul Atiqoh	30/04/1978	Perempuan	SLTA/Islam	Kepala Desa
2	Muhammad Anton Rifa'i	19/07/1979	Laki-Laki	SLTA/Islam	Sekretaris Desa
3	Fachmi Riza Alamsyah	20/12/1977	Laki-Laki	S1 / Islam	Kepala Seksi Pemerintahan
4	Amin Sukarjo	05/12/1966	Laki-Laki	SLTA/Islam	Kepala Seksi Kesejahteraan
5	Heri Sulistyio	07/07/1971	Laki-Laki	SLTA/Islam	Kepala Seksi Pelayanan
6	Erin Ardiyani	27/02/1974	Perempuan	S1 / Islam	Kepala Urusan Keuangan
7	Afifudin	26/04/1974	Laki-Laki	SLTA/Islam	Kepala Urusan Perencanaan
8	M. Badrul Munif	14/06/1987	Laki-Laki	S1 / Islam	Kepala Urusan Tata Usaha Dan Umum
9	M. Mahfudz	16/10/1968	Laki-Laki	SLTA/Islam	Kepala Dusun Kauman
10	Eli Fariza	05/02/1995	Perempuan	SLTA/Islam	Kepala Dusun Sayangan Dan Gendengan
11	Iwan Okfriade	18/10/1989	Laki-Laki	SLTA/Islam	Kepala Dusun Rejosari
12	Darmadi	20/07/1971	Laki-Laki	SLTP/Islam	Kepala Dusun Ngempon Dan Jagalan
13	Eko Sujatmiko	01/01/1961	Laki-Laki	SLTA/Islam	Kepala Dusun Demangan

BAGAN
ORGANISASI DAN TATA KERJA PEMERINTAH DESA NGADIREJO

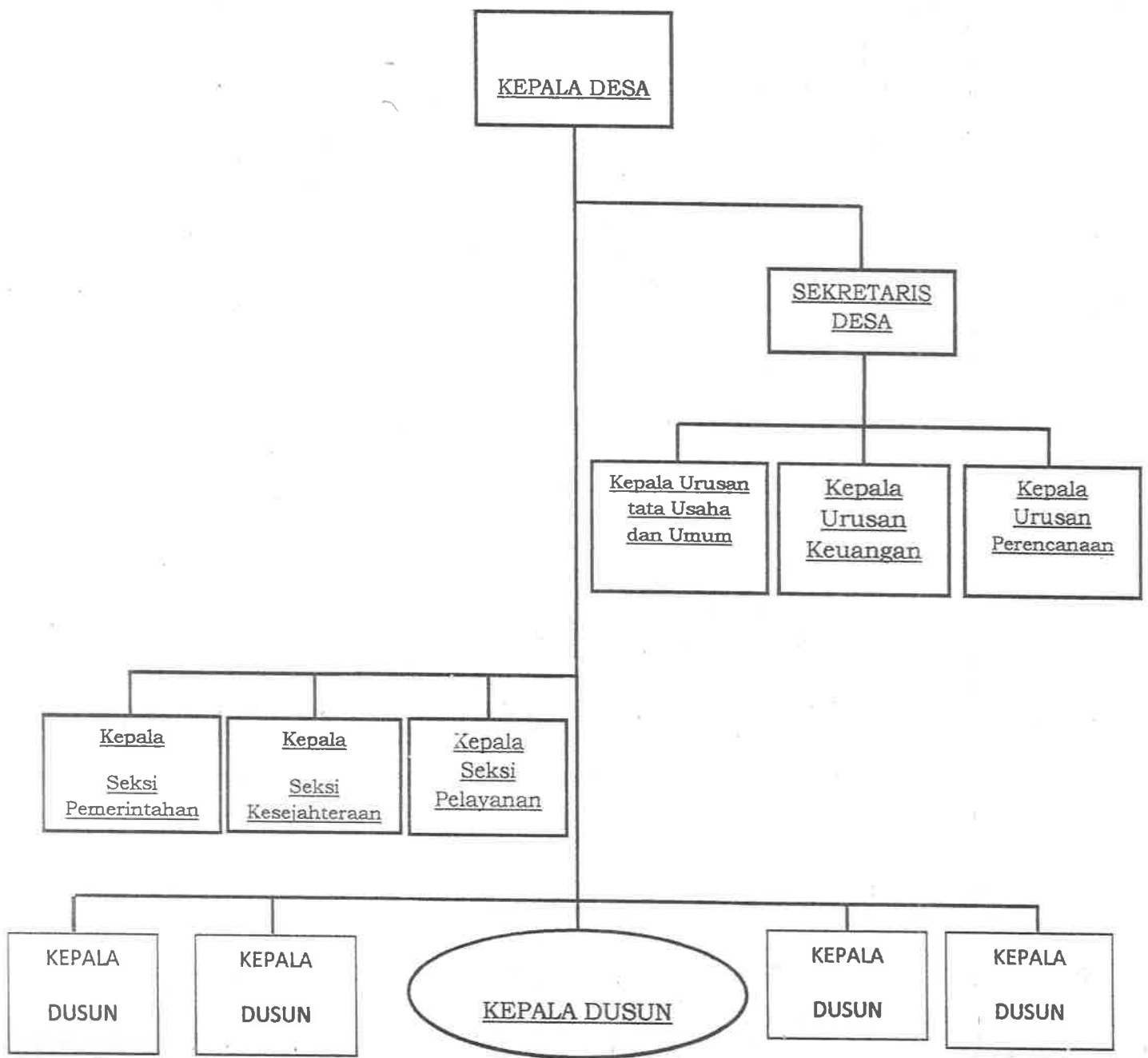

b. Badan Permusyawaratan Desa (BPD)

Badan Permusyawaratan Desa (BPD) Desa Ngadirejo berjumlah 7 orang yang keanggotaan sebagai berikut:

Tabel 5.2.

DAFTAR ANGGOTA BPD DESA NGADIREJO PERIODE 2019 - 2025

No	Nama	Jenis Kelamin	Jabatan	Alamat
1	Samuri	Laki-laki	Ketua	Rejosari
2	M. Safrodin	Laki-laki	Wakil Ketua	Gendengan
3	Esti Nur N	Perempuan	Sekretaris	Demangan
4	Dirham Syah	Laki-laki	Kabid Pemerintahan	Ngempon
5	Alex Kurniawan	Laki-laki	Kabid Pembangunan	Demangan
6	Broto Susanto	Laki-laki	Kabid Kes Mas	Sayangan
7	Fahmi Wahab	Laki-laki	Anggota	Kauman

Sebagai unsur penyelenggara pemerintahan Desa Badan Permusyawaratan Desa mempunyai kewajiban:

- 1) Merumuskan Peraturan Desa bersama Kepala Desa;
- 2) Meminta pertanggungjawaban Kepala Desa atas penyelenggaraan pemerintahan Desa.

c. Lembaga Kemasyarakatan Desa:

Berdasarkan Peraturan Bupati Nomor 18 Tahun 2012 tentang Lembaga Kemasyarakatan Desa, bahwa Lembaga Kemasyarakatan Desa antara lain Lembaga Pemberdayaan Masyarakat Desa (LPMD), Pembinaan Kesejahteraan Keluarga (PKK), Rukun Warga (RW), Rukun Tetangga (RT), Karang Taruna, dan Satgas Linmas yang ditetapkan dengan Peraturan Desa. Lembaga Kemasyarakatan Desa merupakan mitra kerja Pemerintah Desa dalam memberdayakan masyarakat.

Lembaga Kemasyarakatan Desa Ngadirejo sudah terbentuk tetapi belum ditetapkan dengan Peraturan Desa. Lembaga Kemasyarakatan Desa Ngadirejo yaitu LPMD, PKK, 20 RT, 5 RW, Karang Taruna, dan Satgas Linmas, dengan rincian keanggotaan sebagaimana tabel dibawah ini:

Tabel 5.3.

**DAFTAR PENGURUS LPMD PERIODE MASA BHAKTI
TAHUN 2019-2020**

No	Nama	Jabatan	Ket.
1	FR Darmo YWanto	Ketua	Ditetapkan dengan Keputusan Kepala Desa Ngadirejo Nomor 7/II Tahun 2019
2	Anton Himawan	Sekretaris	
3	Wahyuni Eko Wati	Bendahara	
4	M. Yusro	Seksi Agama	
5	Tri Priyono	Seksi Kamtramtib	
6	Nasirun Ichsan	Seksi Pendidikan dan Keterampilan	
7	Sudarminto	Seksi Pembangunan dan Lingkungan Hidup	
8	Muh Ubaidilah	Seksi Pemberdayaan Ekonomi Kerakyatan	
9	Iwan Okfriade	Seksi Pemuda, Olah raga, seni dan Budaya	
10	Budiyatno	Seksi Kesejahteraan Sosial	
11	Dwi Kristiyanti	Seksi Kesehatan dan Kependudukan	
12	Endah Suryandari	Seksi Pemberdayaan Perempuan	

Tugas LPMD adalah:

Pengurus Lembaga Pemberdayaan Masyarakat Desa (LPMD) mempunyai tugas :

- a. Menyusun rencana Pembangunan yang Partisipatif;
- b. Menggerakkan Swadaya gotong royong Masyarakat;
- c. Melaksanakan dan mengendalikan Pembangunan;
- d. Menggerakkan swadaya gotong royong masyarakat.

Tabel 5.3.

DAFTAR PENGURUS TP -PKK MASA BHAKTI 2017 - 2020

NO	KEDUDUKAN DALAM KEPENGURUSAN	NAMA	KET
1.	Ketua	Lusi Mulyani	Ditetapkan dengan Keputusan Kepala Desa Ngadirejo Nomor 12/IV Tahun 2017
2.	Wakil Ketua I Wakil Ketua II	Endang Sri Astuti	
3.	Sekretaris I	Siti Masyithoh	
4.	Sekretaris II	Siti Lailatul	
5.	Bendahara	Sri Rumiwati	
6.	Wakil Bendahara	Siti Muawanah	
7.	Pokja I:	Siti Nadhiroh	
8.	Ketua	Yuli Nurjati	
9.	Anggota	Siyami	
10.		Mar'atul Muti'ah	
11.		Nur Na'amah	
12.		Nurisah	
13.		Siti Lailiyah	
14.	Pokja II:	Retno Prabandari	
15.	Ketua	Nurul Chayati	
16.	Anggota	Daryatun	
17.		Widi Harti	
18.		Jumiatun	
19.		Endah Suryandari	
20.	Pokja III:	Sri Rahayu	
21.	Ketua	Esti Wachdiyah	
22.	Anggota	Siti Sundari	
23.		Endah Dwi Ariyana	
24.		Siti Zubaidah	
25.		Tri Nuryani	
26.		Adiyani	
27.		Asih Dwi Karika	
28.	Pokja IV:	Dwi Kristiyanti	
29.	Ketua	Safariyatun	
30.	Anggota	Siti Komariyah	
31.		Tri Lestari	
32.		Mei Yudiatun	
33.		Riswanti	
34.		Wahyuni Ekowati	

Tugas TP PKK Desa/Kelurahan meliputi:

- a. Membina dan memberdayakan masyarakat menuju keluarga sejahtera;
- b. Melaksanakan 10 (sepuluh) program pokok PKK;
- c. Membina dan menggerakkan kelompok PKK RW, RT, dan Dasa Wisma;
- d. Menggali, menggerakkan, dan mengembangkan potensi masyarakat untuk meningkatkan kesejahteraan keluarga; dan
- e. Berpartisipasi dalam pelaksanaan program pemerintah yang berkaitan dengan kesejahteraan keluarga di Desa.

Tabel 5.4.
DAFTAR PENGURUS
KETUA RUKUN WARGA (RW) DAN KETUA RUKUN TETANGGA (RT)

No	Nama	Tgl Lahir	Pendidikan Terakhir	Jabatan	Ket
1	Gatot Widi K	13/04/1961	SLTA/Sederajat	Ketua RW 01	Ditetapkan dengan Keputusan Kepala Desa Ngadirejo Nomor 16/II Tahun 2019
2	Sumargo	05/05/1949	SD/Sederajat	Ket. RT 01 RW 01	
3	Didik S	08/09/1973	Diploma I/II	Ket. RT 02 RW 01	
4	Faizin Santoso	06/04/1961	SLTA/Sederajat	Ketua RW 02	
5	Ariyono	28/11/1972	SD/Sederajat	Ket. RT 01 RW 02	
6	Bambang H	28/10/1962	SLTP/Sederajat	Ket. RT 02 RW 02	
7	Rudiyanto	06/06/1976	SLTA/Sederajat	Ket. RT 03 RW 02	
8	Sutirto Bsc	10/06/1958	Diploma/SIII	Ket. RT 04 RW 02	
9	Mardiyono	14/11/1953	SLTP/Sederajat	Ketua RW 03	
10	Djalal	07/10/1947	Diploma I/II	Ket. RT 01 RW 03	
11	Budiyono	05/10/1948	SD/Sederajat	Ket. RT 02 RW 03	
12	Syahroni	01/01/1962	SD/Sederajat	Ket. RT 03 RW 03	
13	Harun Bs	13/08/1953	SD/Sederajat	Ketua RW 04	
14	Abd Najibul U	22/09/1963	SLTA/Sederajat	Ket. RT 01 RW 04	
15				Ket. RT 02 RW 04	
16	Sutrisno	07/01/1964	SLTP/Sederajat	Ket. RT 03 RW 04	
17	Sudirno HS	24/08/1951	Diploma I/II	Ketua RW 05	
18	Muryadi	28/12/1979	Diploma III	Ket. RT 01 RW 05	
19	Agus s	06/08/1972	Diploma IV/S1	Ket. RT 02 RW 05	
20	Adhek Sarifudin	20/10/1967	SLTA/Sederajat	Ket. RT 03 RW 05	
21	Drs. Sulasdi	15/04/1942	Diploma IV/SI	Ket. RT 04 RW 05	
22	Budiratno	09/11/1964	SLTA/Sederajat	Ket. RT 05 RW 05	
23	Drs Ponimin	12/11/1967	Diploma IV/S1	Ket. RT 06 RW 05	
24	R Supriyadi	04/06/1952	SLTP/Sederajat	Ket. RT 07 RW 05	
25	Munandar	18/08/1962	SLTP/Sederajat	Ket. RT 08 RW 05	

Tugas RT dan RW adalah:

- (1) Membantu terwujudnya kehidupan masyarakat berdasarkan Pancasila dan Undang-Undang Dasar 1945;
- (2) Membantu penyelenggaraan tugas pemerintah Desa/Kelurahan dalam memberikan pelayanan kepada masyarakat di wilayah kerjanya;
- (3) Menggerakkan partisipasi dan pemberdayaan masyarakat dalam pembangunan Desa/Kelurahan;
- (4) Membantu Pemerintah Desa/Kelurahan dalam kebersihan dan

- (5) Membantu terciptanya ketentraman dan ketertiban umum;
- (6) Menjembatani hubungan antar sesama anggota masyarakat dan antar anggota masyarakat dengan pemerintah Desa/Kelurahan;
- (7) Menumbuhkembangkan kehidupan gotong-royong dan sosial kemasyarakatan; dan
- (8) Melaksanakan kegiatan lain sesuai dengan kebutuhan dan kondisi masyarakat setempat.

Tabel 5.5.

DAFTAR PENGURUS KARANG TARUNA
DESA NGADIREJO PERIODE 2017 – 2019

NO	NAMA	KEDUDUKAN DALAM PENGURUS	KET
1	Nurul Atiqoh	Pelindung	Ditetapkan dengan Keputusan Kepala Desa Ngadirejo Nomor 4/III Tahun 2017
2	Said Diyono	Pembina	
3	Fajar Sigit	Ketua	
4	Hamid Fauzi	Wakil Ketua	
5	Danang	Sekretaris	
6	Muryadi	Bendahara	
7	Muji	Seksi Humas	
8	Rizal	Seksi Publikasi	
9	Setiawan	Seksi Konsumsi	
12	Rudi Kurniawan	Bidang Olahraga	
13	Bayu K	Bidang Seni Budaya & Kreativitas	
14	Musbihin	Bidang Hubungan Masyarakat	
15	Eko Budi Cahyo	Bidang Pendidikan & Pelatihan	
16	Gumilang Aji	Bidang Kewirausahaan	
19	Isrofi	Bidang Keagamaan	

Tugas Karang Taruna adalah bersama-sama dengan Pemerintah Desa/Kelurahan dan masyarakat menyelenggarakan pembinaan generasi muda dan kesejahteraan sosial.

Tabel 5.6.

DAFTAR PENGURUS SATGAS LINMAS

No.	Nama	Jabatan	Alamat	Ket.
1	Muh Amin	Danton		Ditetapkan dengan Keputusan Kepala Desa Ngadirejo Nomor 17/IV Tahun 2017
2	Sugiyarto	Wakil		
3	Edi Santoso	Anggota		
4	Ikhyak Ulumudin	Anggota		
5	Asrori	Anggota		
6	Ariyono	Anggota		
7	Sucipto	Anggota		
8	Slamet Nur Falaq	Anggota		
9	Saiful Abidin	Anggota		
10	Sudiyono	Anggota		
11	Abdullah Mas'ud	Anggota		
12	Nur Alam	Anggota		
13	Rochadi	Anggota		
14	A. Riyadi	Anggota		
15	Agung Ismail	Anggota		
16	Suradi	Anggota		
17	Moch. Salamin	Anggota		
18	Disman Yusron	Anggota		
19	Wasimin	Anggota		
20	Remben Riyanto	Anggota		
21	Gandung	Anggota		
22	Wardoyo	Anggota		
23	Triyono	Anggota		

Satgas linmas mempunyai tugas melaksanakan penanggulangan bencana dan penanganan pengungsi, membantu aparat pemerintah dalam memelihara keamanan, ketertiban umum dan ketentraman masyarakat, membantu kegiatan sosial kemasyarakatan serta membantu pengamanan penyelenggaraan pemilihan umum, pemilihan kepala daerah, dan pemilihan kepada desa.

6. Sarana Prasarana

Tabel 6.1.
SARANA DAN PRASARANA

NO	NAMA FASILITAS	JUMLAH
1	Kantor Desa	1 buah
2	Balai Desa	1 buah
3	Almari kantor / arsip	6 buah
4	Meja dan kursi kantor	13 stel
5	Meja kursi tamu	2 stel
6	Kursi rapat	100 buah
7	Kantor PKK	1 Buah
8	Gedung PKD	1 Buah
9	Gedung Paud	1 Buah
10	Lapangan Desa	1 Buah
11	Komputer	3 Buah
12	Mesin ketik	1 buah
13	Camera Digital	1 buah
14	Telepon	1 buah
15	Laptop	4 buah
16	Sound system	1 buah
17	Printer	4 buah
18	TV	2 buah
19	Proyektor	1 buah

7. Kondisi Sarana Prasarana Pemerintah Desa

Kantor Desa

- a. Status Kepemilikan : Milik Desa
- b. Luas Bangunan : 230 m²
- c. Kondisi Bangunan : Kurang Baik

B. DASAR HUKUM

1. Undang-Undang Nomor 25 Tahun 2004 tentang Sistem Perencanaan Pembangunan Nasional (Lembaran Negara Republik Indonesia Tahun 2004 Nomor 104, Tambahan Lembaran Negara Republik Indonesia Nomor 4421);
2. Undang-Undang Nomor 6 Tahun 2014 tentang Desa (Lembaran Negara Republik Indonesia Tahun 2014 Nomor 7, Tambahan Lembaran Negara Republik Indonesia Nomor 5495);
3. Peraturan Pemerintah Republik Indonesia Nomor 43 Tahun 2014 tentang Peraturan Pelaksanaan Undang-Undang Nomor 6 Tahun 2014 tentang Desa (Lembaran Negara Republik Indonesia Tahun 2014 Nomor 123, Tambahan Lembaran Negara Republik Indonesia Nomor 5539), sebagaimana telah diubah dengan Peraturan Pemerintah Nomor 47 Tahun 2015 (Lembaran Negara Republik Indonesia Tahun 2015 Nomor 157, Tambahan Lembaran Negara Republik Indonesia Nomor 5717);
4. Peraturan Pemerintah Republik Indonesia Nomor 60 Tahun 2014 tentang Dana Desa yang Bersumber dari Anggaran Pendapatan dan Belanja Negara (Lembaran Negara Republik Indonesia Tahun 2014 Nomor 168, Tambahan Lembaran Negara Republik Indonesia Nomor 5558), sebagaimana telah diubah dengan Peraturan Pemerintah Nomor 22 Tahun 2015 (Lembaran Negara Republik Indonesia Tahun 2015 Nomor 88, Tambahan Lembaran Negara Republik Indonesia Nomor 5694);
5. Peraturan Menteri Dalam Negeri Republik Indonesia Nomor 111 Tahun 2014 tentang Pedoman Teknis Peraturan di Desa (Berita Negara Republik Indonesia Tahun 2014 Nomor 2091);
6. Peraturan Menteri Dalam Negeri Republik Indonesia Nomor 114 Tahun 2014 tentang Pedoman Pembangunan Desa (Berita Negara Republik Indonesia Tahun 2014 Nomor 2094);
7. Peraturan Menteri Dalam Negeri Republik Indonesia Nomor 114 Tahun 2014 tentang Pedoman Pembangunan Desa (Berita Negara Republik Indonesia Tahun 2014 Nomor 2094);
8. Peraturan Menteri Desa, Pembangunan Daerah Tertinggal dan Transmigrasi Negeri Republik Indonesia Nomor 1 Tahun 2014 tentang Pedoman Kewenangan Berdasarkan Hak Asal Usul dan Kewenangan Lokal Berskala Desa (Berita Negara Republik Indonesia Tahun 2015 Nomor 158);

9. Peraturan Menteri Desa, Pembangunan Daerah Tertinggal dan Transmigrasi Negeri Republik Indonesia Nomor 2 Tahun 2014 tentang Pedoman Tata Tertib Dan Mekanisme Pengambilan Keputusan Musyawarah Desa (Berita Negara Republik Indonesia Tahun 2015 Nomor 159);
10. Peraturan Menteri Desa, Pembangunan Daerah Tertinggal dan Transmigrasi Negeri Republik Indonesia Nomor 16 Tahun 2018 tentang Penetapan Prioritas Penggunaan Dana Desa Tahun 2019 (Berita Negara Republik Indonesia Tahun 2018 Nomor 359);
11. Peraturan Daerah Kabupaten Temanggung Nomor 11 Tahun 2018 tentang Pengelolaan Anggaran Daerah Kabupaten Temanggung Tahun 2018 (Lembaran Daerah Kabupaten Temanggung Tahun 2018. Nomor 11);
12. Peraturan Daerah Kabupaten Temanggung Nomor 12 Tahun 2018 tentang Anggaran Pendapatan dan Belanja Daerah Kabupaten Temanggung Tahun 2019 (Lembaran Daerah Kabupaten Temanggung Tahun 2018. Nomor 12);
13. Peraturan Bupati Temanggung Nomor 46 Tahun 2017 tentang Pedoman Perencanaan Pembangunan Desa (Berita Daerah Kabupaten Temanggung Tahun 2017 Nomor 46);
14. Peraturan Bupati Temanggung Nomor 18 Tahun 2018 tentang Pedoman Administrasi Pemerintahan Desa (Berita Daerah Kabupaten Temanggung Tahun 2018 Nomor 19);
15. Peraturan Bupati Temanggung Nomor 44 Tahun 2018 tentang Penjabaran Anggaran Pendapatan dan Belanja Daerah Kabupaten Temanggung Tahun 2018 (Berita Daerah Kabupaten Temanggung Nomor 45);
16. Peraturan Desa Ngadirejo Nomor 7 Tahun 2016 tentang Perubahan atas Peraturan Desa Ngadirejo Nomor 4 tahun 2014 tentang Rencana Pembangunan Jangka Menengah Desa (RPJMDesa) tahun 2014-2019.

C. MAKSUD DAN TUJUAN

1. MAKSUD

Peraturan Desa ini ditetapkan dengan maksud untuk menjabarkan program kegiatan sebagaimana tercantum dalam RPJM Desa Ngadirejo Tahun 2014 - 2019.

2. TUJUAN

Tujuan ditetapkan Peraturan Desa ini adalah :

- Tujuan 1 : Terwujudnya kegiatan pemerintahan desa yang tertib dan lancar
- Sasaran 1.1 : Tersedianya aparatur desa yang siap melayani masyarakat.
- Sasaran 1.2: Tersedianya kantor desa yang dapat melayani masyarakat desa.
- Tujuan 2 : Terwujudnya tata perencanaan desa yang baik
- Sasaran 2.1 : Tersedianya data dan informasi desa
- Sasaran 2.2 : Tersedianya Perencanaan pembangunan desa
- Tujuan 3 : Terwujudnya sarana desa yang dapat mendukung perekonomian warga desa
- Sasaran 3.1 : Tersedianya jalan desa yang baik dan memadai
- Sasaran 3.2 : Tersedianya jalan lingkungan yang baik
- Tujuan 4 : Terwujudnya Saluran Air yang Lancar
- Sasaran 4.1 : Tersedianya saluran air yang lancar
- Sasaran 4.2 : Terciptanya lingkungan bersih dan sehat
- Tujuan 5 : Terwujudnya sarana sanitasi lingkungan desa yang baik
- Sasaran 5.1 : Tersedianya saluran air lingkungan warga
- Sasaran 5.2 : Tersedianya sarana MCK umum warga
- Sasaran 5.3 : terbentuknya komunitas kebersihan lingkungan warga
- Tujuan 6 : Terwujudnya Kerukunan dan Keamanan Lingkungan
- Sasaran 5.1 : Menciptakan lingkungan yang Rukun dan Damai
- Sasaran 5.2 : Terciptanya lingkungan yang tertib dan aman
- Sasaran 5.3 : Terjalinya kerja sama dan kepedulian sosial.
- Tujuan 7 : Meningkatkan usaha ekonomi produktif warga
- Sasaran 7.1 : Terselenggaranya pelatihan usaha produksi pertanian masyarakat desa
- Sasaran 7.2 : Terbinanya kelompok usaha industri rumah tangga desa
- Tujuan 8 : Meningkatnya pemasaran hasil produksi desa
- Sasaran 8.1 : Tersalurkannya hasil usaha produksi pertanian masyarakat desa
- Sasaran 8.2 : Tersalurkannya hasil produksi industri rumah tangga
- Tujuan 9 : Memberikan acuan bagi Pemerintah Desa dalam penyusunan APBDesa yang dijabarkan lebih lanjut dengan peraturan kepala Desa, peraturan bersama kepala Desa dan keputusan Kepala Desa;
- Tujuan 10 : Untuk merealisasikan program kegiatan sebagaimana yang telah disepakati bersama dalam dokumen RPJM Desa jangka waktu 6

BAB II

EVALUASI PELAKSANAAN RKP DESA

A. HASIL EVALUASI TAHUN 2019

Penyusunan RKP Desa dilaksanakan tiap tahun sebagai penjabaran dari RPJM Desa. Untuk mengetahui tingkat keberhasilan dan supaya dalam penyusunan RKP Desa tahun berikutnya lebih baik, maka Pemerintah Desa harus mengadakan monitoring dan evaluasi terhadap RKP Desa tiap tahunnya.

Hasil monitoring dan evaluasi RKP Desa tahun 2018 adalah sebagai berikut:

1. RKP Desa tahun 2018 telah terlaksana pada kegiatan tahun 2019 dengan terstruktur;
2. Kegiatan yang terencana dalam RKP Desa tahun 2018 sudah terealisasi hampir 90% dalam kegiatan tahun 2019. Beberapa kegiatan tidak dapat dilaksanakan dikarenakan ada pendapatan anggaran yang tidak terealisasi dan tidak cukupnya anggaran yang ada;
3. Dalam pelaksanaan RKP Desa tahun 2018, waktu pelaksanaan kurang efektif karena keterlambatan dalam penetapan APBD Desa tahun 2019. Hal tersebut dikarenakan keterlambatan dalam penerimaan pagu anggaran ataupun Perbup tentang dana transfer;
4. Kendala lain dalam pelaksanaan RKP Desa 2018 adalah terbatasnya kapasitas Aparatur Pemerintah Desa, Tim Pelaksana Kegiatan, dan Kelembagaan Desa lainnya. Sehingga untuk kedepannya pelaku-pelaku tersebut harus dilakukan bimbingan teknis maupun pelatihan-pelatihan untuk meningkatkan kapasitasnya;
5. Kondisi cuaca yang tidak mendukung saat kegiatan pembangunan dilaksanakan. Sehingga kedepannya Tim Pelaksana Kegiatan harus lebih merencanakan pembangunan dengan memperhatikan faktor cuaca;
6. Kerjasama dan tim yang solid sudah terbangun dengan baik, sehingga kedepannya untuk dipertahankan guna kelancaran kegiatan Pemerintah Desa.
7. Tertib administrasi dari tahun ketahun sudah menunjukkan kemajuan yang signifikan, sehingga diharapkan untuk kedepannya pelaku kegiatan terus meningkatkan kapasitasnya dalam pengelolaan administrasi.

B. EVALUASI PELAKSANAAN RKPDESA TAHUN 2018 TERHADAP RPJMDESA TAHUN 2014-2019

Pelaksanaan RKPDesa harus sesuai dengan RPJMDesa. Sehingga dalam penyusunannya perlu dimonitoring supaya sejalan dengan visi, misi, arah kebijakan, dan kegiatan yang tercantum dalam RPJMDesa. Evaluasi RKPDesa tahun 2018 terhadap RPJMDesa tahun 2014-2019 adalah Pelaksanaan RKPDesa tahun 2019 sudah sinkron dan sesuai dengan RPJMDesa tahun 2014-2019. Visi dan Misi dalam RPJMDesa telah dijabarkan dan dituangkan dalam pelaksanaan RKPDesa, sehingga arah kebijakan dan tujuan yang tercantum dalam RKPDesa sama dengan RPJMDesa.

Untuk kedepannya, setiap penyusunan RKPDesa harus lebih detail dalam memperhatikan kegiatan-kegiatan yang tercantum dalam RPJMDesa. Sehingga kemungkinan tidak sesuainya antara RKPDesa dan RPJMDesa lebih bisa ditekan atau diminimalisir.

BAB III

VISI, MISI DAN ARAH KEBIJAKAN

A. VISI

Dalam rangka perwujudan penyelenggaraan pemerintahan Desa Ngadirejo yang baik untuk 5 (lima) tahun kedepan maka dalam pelaksanaannya diperlukan adanya VISI desa periode 2014 sampai dengan 2019. Visi Desa Ngadirejo adalah "DESAKU RELIGIUS, MAJU DAN SEJAHTERA"

Visi tersebut mengandung makna yaitu :

- Desaku RELIGIUS mempunyai maksud segala program selalu didasarkan pada sendi-sendi agama dan mengutamakan toleransi umat beragama.
- Desa yang MAJU adalah suatu Desa yang mempunyai aparat pemerintah desa, dan lembaga kemasyarakatan, serta masyarakat yang berkembang dan berorientasi pada upaya kemajuan desa dengan di landasi sikap disiplin, bekerja keras, jujur, dan mampu meningkatkan kualitas diri. Kondisi demikian akan mengantarkan desa menjadi desa yang mempunyai masyarakat yang sejahtera.
- SEJAHTERA mengandung arti tercukupinya kebutuhan pokok material dan spiritual bagi masyarakat, yang ditandai dengan meningkatnya kualitas kehidupan perekonomian masyarakat desa, pelaksanaan pendidikan yang berkeadilan, dan deraiat kesehatan yang berkualitas.

B. MISI

Misi adalah rumusan umum mengenai upaya-upaya yang akan dilaksanakan untuk mewujudkan visi. Berdasarkan visi Desa Ngadirejo untuk periode tahun 2014 - 2019 adalah :

1. Mewujudkan pemerintahan yang baik
2. Meningkatkan kapasitas lembaga kemasyarakatan desa
3. Meningkatkan ketersediaan dan peningkatan sarana dan prasarana umum bidang pemerintahan, perekonomian, pendidikan, kesehatan dan sosial budaya.
4. Mewujudkan perekonomian desa yang semakin kuat dengan pemberdayaan potensi unggulan desa dalam rangka meningkatkan daya saing dan kemandirian desa.
5. Mewujudkan kualitas iman dan taqwa melalui pembinaan dan pengembangan kehidupan, kerukunan umat dan fasilitas beragama.
6. Meningkatkan kemajuan dan kemandirian masyarakat miskin.
7. Meningkatkan pelestarian lingkungan hidup.

C. ARAH KEBIJAKAN

Berdasarkan strategi pembangunan desa :

1. Meningkatkan kualitas dan kuantitas pemerintahan desa dan BPD.
2. Meningkatkan pembangunan desa dengan memenuhi kebutuhan dasar masyarakat desa
3. Melaksanakan program pemberdayaan masyarakat Desa.
4. Meningkatkan partisipasi masyarakat didalam pembangunan desa agar desa menjadi berkembang dan mandiri;
5. Terciptanya lingkungan yang berkualitas, sehat dan lestari
6. Terwujudnya pelayanan masyarakat yang prima didasarkan pada pemerintahan yang baik, bersih dan berwibawa.

Arah Kebijakan Keuangan Desa :

1. Meningkatkan daya dukung terhadap peningkatan pendapatan masyarakat
2. Tersedianya sarana dan prasarana kebutuhan dasar masyarakat
3. Terlaksananya program-program yang melibatkan partisipasi masyarakat
4. Terwujudnya perubahan desa menuju sejahtera dan mandiri dengan meningkatkan pemberdayaan masyarakat desa;
5. Terwujudnya kualitas pemerintahan desa dan BPD dalam melaksanakan penyelenggaraan pembangunan di desa.

Arah Kebijakan Pembangunan Desa :

1. Belanja Siltap dan Tunjangan Kepala desa dan perangkat desa;
2. Intensif RT dan RW;
3. Operasional Lembaga kemasyarakatan Desa;
4. Tunjangan operasional BPD;
5. Program operasional Pemerintahan Desa;
6. Program Pelayanan Dasar;
7. Program pelayanan dasar infrastruktur;
8. Program kebutuhan primer pangan;
9. Program pelayanan dasar pendidikan;
10. Program pelayanan kesehatan;
11. Program kebutuhan primer Sandang;
12. Program Penyelenggaraan Pemerintahan Desa;
13. Program Ekonomi produktif;
14. Program peningkatan kapasitas sumberdaya aparatur desa.

BAB IV

RENCANA KERJA PEMERINTAH DESA

A. PRIORITAS PROGRAM DAN KEGIATAN YANG DIKELOLA OLEH DESA

Bidang penyelenggaraan pemerintahan desa, antara lain:

- a. Operasional Pemerintah Desa
 - Belanja barang & jasa
 - Belanja Pegawai
 - Belanja modal
- b. Operasional BPD
- c. Operasional RT/RW
- d. penyertifikatan tanah bengkok
- e. Pendataan Potensi, Profil desa & DDK
- f. Pendataan RTM
- g. Pendataan PMKS
- h. Pendataan PHBS
- i. Pendataan lainnya
- j. Pengisian kekosongan jabatan perangkat desa
- k. Penataan jabatan Aparatur Pemerintah Desa
- l. Musrenbangdes
- m. Penyusunan RKPDes/Review
- n. Pembahasan kegiatan dalam APBDes/ Perubahan
- o. Peningkatan kapasitas anggota BPD
- p. Pelatihan Siskeudes
- q. Pelatihan kearsipan
- r. Pelatihan komputer
- s. Pembangunan / Perawatan Kantor Desa

- u. Pengadaan & pengisian buku - buku administrasi pemerintah desa
- v. Pelatihan dan pengisian Siskeudes
- w. Pembuatan data dinding informasi kegiatan pemerintah desa
- x. pembuatan website desa
- y. Pembuatan APBDes
- z. penyewaan tanah kas desa
- aa. Pengadaan sarpras kearsipan
- bb. Pelatihan kearsipan
- cc. Perdes APBDes/perubahan
- dd. Perdes RKPDes/Review
- ee. Perdes SOTK
- ff. Perdes Kekayaan
- gg. Perdes BUMDes
- hh. Perdes Penyewaan tanah kas desa

Bidang pelaksanaan pembangunan Desa antara lain:

- a. Pavingisasi Jalan
- b. Pembangunan betonisasi jalan
- c. Pembangunan senderan/talut jalan
- d. Gorong - gorong
- e. Balai RW
- f. Saluran dan Air Bersih
- g. Pembangunan Sarpras Gedung Balai Desa
- h. Pembangunan Gedung Paud
- i. Pengadaan Sarpras Olah Raga dan Kesenian
- j. Pembangunan Gapura Desa
- k. Pengadaan Tempat Sampah
- l. Pengadaan APE
- m. Pembangunan Saluran SPAL
- n. Pembangunan & Pengelolaan air bersih berskala desa
- o. Pembangunan Fasilitas bank sampah
- p. Pendirian dan pengelolaan BUMDes
- q. Penambahan & Pemeliharaan jaringan listrik
- r. Pembangunan & pemeliharaan tempat pembuangan sampah
- s. Pembangunan batas Dusun
- t. Pengadaan alat perlengkapan kesenian
- u. Pembangunan sarana prasarana perpustakaan Desa
- v. Pembangunan MCK

Bidang Pembinaan Kemasyarakatan antara lain:

- a. Operasional LPMD
- b. Operasional PKK
- c. Operasional Linmas
- d. Operasional Karang taruna
- e. Revitalisasi Linmas
- f. Kegiatan ronda malam & peralatannya
- g. Pengadaan Perlengkapan dan Peralatannya

- h. Pemasangan lampu penerangan jalan
- i. Mengadakan pengajian/ Pertemuan RT
- j. Pengadaan alat- alat olah raga (bola, raket, gawang dll)
- k. Penanganan konflik warga masyarakat baik pribadi maupun kelompok
- l. Jumat bersih
- m. Kerja bakti pembangunan
- n. Kelompok Kematian
- o. Kegiatan HUT RI
- p. Gebyar Muharram
- q. Peringatan Maulud nabi

Bidang Pemberdayaan Masyarakat antara lain:

- a. Sadranan
- b. Khaul Desa
- c. Pentas seni & budaya
- d. Fasilitasi kegiatan Lembaga
- e. Pembentukan lembaga-lembaga kemasyarakatan
- f. Pelatihan Pengolahan produk-produk pertanian
- g. Fasilitasi bantuan saprodi
- h. PMT/ gizi kepada balita dari RTM
- i. **Sosialisasi dampak negatif pergaulan bebas**
- j. **Sosialisasi pemanfaatan pekarangan kosong**
- k. Sosialisasi kesehatan mata
- l. Ssialisasi manfaat garam beryodium
- m. Sosialisasi kesahatan balita & bumil
- n. Sosialisasi makanan 4 sehat 5 sempurna
- o. Sosialisasi LIL
- p. Sosialisasi KB
- q. Fasilitasi pembentukan KPMD
- r. Pelatihan kewirausahaan untuk UPPKS & KUBE
- s. Pelatihan KPMD
- t. Pelatihan kewirausahaan
- u. Pelatihan manajemen keuangan
- v. Pelatihan ketrampilan
- w. Pelatihan pembuatan hand made
- x. Pelatihan pembuatan pupuk organik
- y. Pelatihan pembuatan pakan ternak (fermentasi)
- z. Penyertaan Modal BUMDes
- aa. Petihan bercocok tanam yang tepat
- bb. sosialisasi pemasaran produk pertanian
- cc. Pelatihan cara budidaya ikan air tawar
- dd. Bimbingan dan pembinaan marketing
- ee. Pelatihan perbengkelan
- ff. Pelatihan Menciemen

- gg. Pelatihan komputer & internet
- hh. Pelatihan pengurusan jenazah
- ii. Fasilitasi Bantuan PMKS
- jj. Fasilitasi Raskin
- kk. Fasilitasi PKH, KIS, KIP
- ll. Fasilitasi RTLH

Bidang Penanggulangan Bencana, Darurat dan Mendesak Desa :

- a. Tanggap siaga dan waspada Penanggulangan Bencana , Darurat dan Mendesak Desa

B. PRIORITAS PROGRAM DAN KEGIATAN YANG DIKELOLA MELALUI KERJA SAMA ANTAR-DESA DAN PIHAK KETIGA

- 1. Bidang Pemerintahan
Nihil
- 2. Bidang Pembangunan Desa
Pembangunan & Pengelolaan air bersih berskala desa
- 3. Bidang Pembinaan Kemasyarakatan
Nihil
- 4. Bidang Pemberdayaan Masyarakat
Nihil

C. RENCANA PROGRAM DAN KEGIATAN YANG DIKELOLA OLEH DESA SEBAGAI KEWENANGAN PENUGASAN DARI PEMERINTAH, PEMERINTAH DAERAH PROVINSI, DAN PEMERINTAH DAERAH

- 1. Bidang Pemerintahan
Nihil
- 2. Bidang Pembangunan Desa
Nihil
- 3. Bidang Pembinaan Kemasyarakatan
Nihil
- 4. Bidang Pemberdayaan Masyarakat
Nihil

BAB V

DAFTAR USULAN RKP DESA

- A. Prioritas Program Dan Kegiatan Yang Dikelola Oleh Desa

Prioritas program dan kegiatan yang dikelola melalui kerja sama antar Desa dan pihak ketiga merupakan program dan kegiatan pembangunan yang merupakan kebutuhan riil masyarakat desa tetapi pemerintah desa tidak mampu melaksanakan. Hal ini disebabkan pertama kegiatan tersebut secara peraturan perundangan bukan kewenangan desa. Kedua, secara pembiayaan

ketiga, secara sumber daya di desa tidak tersedia secara mencukupi, baik SDM maupun prasarana pendukung lainnya.

Berdasarkan pertimbangan diatas, maka prioritas pembangunan tersebut akan dibawa melalui forum musyawarah perencanaan pembangunan di tingkat kecamatan (Musrenbangcam) oleh Delegasi Peserta Desa Ngadirejo yang dipilih secara partisipatif pada forum Musrenbang Desa dan ditetapkan dengan Keputusan Kepala Desa.

Adapun program dan kegiatan tersebut adalah :

1. Bidang Prasarana Wilayah

- a) Pengaspalan Jalan (Rejosari)
- b) Pembangunan Sanitasi (Desa Ngadirejo)
- c) Betonisasi Jalan (Demangan)
- d) Pembangunan Gorong-gorong (Demangan & Sayangan)
- e) Pembangunan Senderan Kali Deres.
- f) Pembangunan Kantor Desa.
- g) Pembangunan TPS3R.
- h) Penataan PKL (Jl. Jumo dan Jl. Candirototo)
- i) Penataan Halte Bus dan Angkot (Jl. Raya Candirototo)

2. Bidang Ekonomi:

- a) Pelatihan Ketrampilan Perempuan.
- b) BUMDes Bersama
- c) Pelatihan Kewirausahaan untuk pelaku UPPKS dan KUBE

3. Bidang Sosial & Budaya :

- a) Bantuan peningkatan kapasitas RTM
- b) Bantuan sosial rumah tidak layak huni.

B. Pembangunan Kawasan Pedesaan

1. Bidang Pemerintahan
2. Bidang Pembangunan Desa
3. Bidang Pembinaan Kemasyarakatan
4. Bidang Pemberdayaan Masyarakat

BAB VI

PENUTUP

Rencana Kerja Pemerintah Desa (RKPDDes) tahun 2019 merupakan penjabaran dari Rencana Pembangunan Jangka Menengah Desa (RPJMDesa) tahun 2014-2019, yang memuat visi, misi, arah kebijakan serta kegiatan Pemerintah Desa yang akan dilaksanakan selama tahun anggaran 2020.

Pengendalian pelaksanaan RKPDDes dilakukan bersama – sama antara Pemerintah Desa dan BPD. Karena, RKPDDes ini merupakan pelaksanaan Peraturan Desa yaitu Peraturan Desa tentang RKPDDes. Pengendalian pelaksanaan RKPDDes ini secara otomatis juga mengendalikan kegiatan-kegiatan yang akan dilaksanakan Pemerintah Desa selama tahun anggaran 2020.

Tahap evaluasi tahunan dilaksanakan pada akhir pelaksanaan RKPDDes pada setiap tahunnya melalui Musrenbang RKPDDes. Hal ini mengandung maksud untuk mengetahui sejauh mana capaian pembangunan desa dibandingkan dengan yang telah ditetapkan dalam RPJMDes. Hasil evaluasi menjadi masukan dan dasar bagi penyusunan RKPDDes tahun tahun berikutnya.

Ditetapkan di : Ngadirejo
Pada tanggal : 27 September 2019





KEPALA DESA NGADIREJO KECAMATAN NGADIREJO
KABUPATEN TEMANGGUNG

KEPUTUSAN KEPALA DESA NGADIREJO

NOMOR : 141/40/IX/2019

TENTANG
PEMBENTUKAN TIM PENYUSUN RKP DESA NGADIREJO
TAHUN 2020

KEPALA DESA NGADIREJO

Menimbang : a. bahwa dalam rangka Menyusun Rencana Kerja Pembangunan Desa (RKP Desa) berdasarkan ketentuan Pasal 8 Peraturan Menteri Dalam Negeri Nomor 114 Tahun 2014 tentang Pedoman Pembangunan Desa, Kepala Desa membentuk Tim Penyusun RKP Desa;

b. bahwa berdasarkan pertimbangan sebagaimana dimaksud huruf a, perlu menetapkan Keputusan Kepala Desa Ngadirejo tentang Pembentukan Tim Penyusun RKP Desa Ngadirejo Tahun 2020.

Mengingat : 1. Undang-Undang Nomor 6 Tahun 2014 Tentang Desa (Lembaran Negara Republik Indonesia Nomor 7, Tambahan Lembaran Negara Republik Indonesia Nomor 5495);

2. Peraturan Pemerintah Nomor 43 Tahun 2014 tentang Peraturan Pelaksanaan Undang-Undang Nomor 6 Tahun 2014 tentang Desa sebagaimana telah diubah dengan Peraturan Pemerintah Nomor 47 Tahun 2015 tentang Perubahan Atas Peraturan Pemerintah Nomor 43 Tahun 2014 tentang Peraturan Pelaksanaan Undang-Undang Nomor 6 Tahun 2014 tentang Desa (Lembaran Negara Republik Indonesia Nomor 157 Tahun 2015, Tambahan Lembaran Negara Republik Indonesia Nomor 5717);

3. Peraturan Pemerintah Nomor 60 Tahun 2014 tentang

- dan Belanja Negara, sebagaimana telah diubah dengan Peraturan Pemerintah Nomor 22 Tahun 2015 tentang Perubahan Atas Peraturan Pemerintah Nomor 60 Tahun 2014 tentang Dana Desa yang Bersumber dari Anggaran Pendapatan dan Belanja Negara (Lembaran Negara Republik Indonesia Tahun 2014 Nomor 88, Tambahan Lembaran Negara Republik Indonesia Nomor 5694);
4. Peraturan Menteri Dalam Negeri Nomor 111 Tahun 2014 tentang Pedoman Teknis Peraturan Desa (Berita Negara Republik Indonesia Tahun 2014 Nomor 2091.);
 5. Peraturan Menteri Dalam Negeri Nomor 113 Tahun 2014 tentang Pengelolaan Keuangan Desa (Berita Negara Republik Indonesia Tahun 2014 Nomor 2093.);
 6. Peraturan Menteri Dalam Negeri Nomor 114 Tahun 2014 tentang Pedoman Pembangunan Desa (Berita Negara Republik Indonesia Tahun 2014 Nomor 2094);
 7. Peraturan Menteri Desa, Pembangunan Daerah Tertinggal dan Transmigrasi Republik Indonesia Nomor 2 Tahun 2015 tentang Pedoman Tata Tertib dan Mekanisme Pengambilan Keputusan Musyawarah Desa (Berita Negara Republik Indonesia Tahun 2015 Nomor 159);
 8. Peraturan Menteri Desa, Pembangunan Daerah Tertinggal dan Transmigrasi Republik Indonesia Nomor 21 Tahun 2015 tentang Penetapan Prioritas Penggunaan Dana Desa Tahun 2016 (Berita Negara Republik Indonesia Tahun 2015 Nomor 297);
 9. Peraturan Daerah Kabupaten Temanggung Nomor 1 tentang Rencana Pembangunan Jangka Menengah Daerah Kabupaten Temanggung Tahun 2013-2018 (Lembaran Daerah Kabupaten Tmanggung Tahun 2014 Nomor 1, No Reg Peraturan Daerah Kabupaten Temanggung Propinsi Jawa Tengah 44)
 10. Peraturan Bupati Temanggung Nomor 46 Tahun 2016 tentang Pedoman Perencanaan Pembangunan Desa (Lembaran Daerah Tahun 2016 Nomor 46);
 11. Peraturan Desa Ngadirejo Nomor 6 Tahun 2016 tentang Perubahan atas Peraturan Desa No 4 Tahun 2014 tentang RPJM Desa Ngadirejo Tahun 2014 – 2019.
 12. Peraturan Desa Ngadirejo Nomor 3 Tahun 2019 tentang Anggaran Pendapatan dan Belanja Desa tahun Anggaran 2019

MEMUTUSKAN

Menetapkan :

- KESATU : Membentuk Tim Penyusun RKP Desa Ngadirejo dengan susunan keanggotaan sebagaimana tercantum dalam Lampiran Keputusan ini;
- KEDUA : Tugas Tim sebagaimana dimaksud diktum KESATU, adalah sebagai berikut :
- Melaksanakan musyawarah perencanaan pembangunan desa;
 - Melaksanakan penyelarasan arah kebijakan pembangunan Kabupaten;
 - Melaksanakan pengkajian keadaan Desa;
 - Melaksanakan penyusunan rancangan RKP Desa; dan
 - Melaksanakan penyempurnaan rancangan RKP Desa.
- KETIGA : Tim sebagaimana dimaksud diktum PERTAMA dalam melaksanakan tugas bertanggung jawab kepada Kepala Desa dan melaporkan hasil pelaksanaannya.
- KEEMPAT : Keputusan ini berlaku sejak ditetapkan.

Ditetapkan di Ngadirejo
Pada tanggal : 12 September 2019



TEMBUSAN : Yth.

- Bupati Temanggung (sebagai laporan).
- Camat Ngadirejo (sebagai laporan).
- Ketua BPD Desa Ngadirejo
- Anggota Tim yang bersangkutan.

Lampiran : Keputusan Kepala Ngadirejo
Nomor : 141/40/IX/2019
Tanggal : 12 September 2019

SUSUNAN TIM PENYUSUN RKP DESA NGADIREJO
TAHUN 2020

NO	NAMA	JABATAN DALAM DESA	KEDUDUKAN DALAM TIM
1.	NURUL ATIQOH	KEPALA DESA	PEMBINA
2.	M. ANTON RIFAT	SEKRETARIS DESA	KETUA
3.	FR DARMO YWANTO	KETUA LPMD	SEKRETARIS
4.	AFIFUDIN	KAUR PERENCANAAN	ANGGOTA.
5.	ERIN ARDIYANI	KAUR KEUANGAN	ANGGOTA.
6.	FINA KRISTIYANA	KPMD	ANGGOTA.
7.	EKO WATI	PKK	ANGGOTA
8.	SALAMIN	MASYARAKAT	ANGGOTA.
9.	NUR ROHMAD	MASYARAKAT	ANGGOTA.
10.	IWAN OKVRIADE	LPMD	ANGGOTA.
11.	NASIRUN	LPMD	ANGGOTA

KEPALA DESA NGADIREJO





PEMERINTAH KABUPATEN TEMANGGUNG
KECAMATAN NGADIREJO
DESA NGADIREJO

Jl. Candirotó No 83 Telp. (0293) 5921482 Kode Pos 56255

Ngadirejo, 10 September 2019

Nomor : 005/634/IX/2019
Sampiran : -
Perihal : Undangan

Kepada Yth,

Di tempat

Yang Hormat

Kami Pemerintah Desa Ngadirejo dengan ini menindak lanjuti rencana kerja pasca Musdus dan akan diadakannya **Musyawarah Desa**, maka kami mengharap kehadiran Bpk/Ibu pada :

Hari : Kamis
Tanggal : 12 September 2019
Jam : 08.30 WIB
Tempat : Ruang Rapat Kantor Desa Ngadirejo
Acara : Musyawarah Desa (MUSDES)

Demikian undangan ini kami sampaikan, atas kehadirannya kami ucapkan terima kasih



ACARA
HARI/TANGGAL
JAM
TEMPAT

DAFTAR HADIR
MUSYAWARAH DESA
12 September 2019
09.00 WIB
AULA KANTOR DESA NGADIREJO

NO	NAMA	UNSUR	ALAMAT	TANDA TANGAN
1	Tipul A.	KPMD	Sayungun	1
2	Syach Rani	RT 03	Rejosari	2
3	Proni Brng	RT 02	Sayungun	3
4	Pur Lora	KS 0	Sungu	4
5	Sudarmala	LPMO	Demangan	5
6	Mardijoum	RW 3	Rejosari	6
7	BUDIYONO	RT 02	" "	7
8	SINGGIH	RT 03	JAGALAN	8
9	Wah OPRHIDE	LPMO	Rejosari	9
10	Choirul miza	Tombo	Kauman	10
11	Tri Nuriani	RT-1 PKK	Rejosari	11
12	Sutahih	RT-02. PKK	Kauman	12
13	Bp. Dinit.	RT 02.	" "	13
14	NUR IAH.	RT 02 PKK.	Rejosari	14
15	Nurul atiqah	Kades	Ngumpun	15
16	Heni S	Piranglut	Demangan	16
17	Pur J.	- h	Ngumpun	17
18	DARMADI	-	Jagalan	18
19	Tri Costari	PKK 02	Ngumpun	19
20	JUMARIYAN	PKK	Kauman	20
21	Mu nyah	PKK	Kauman	21
22	Sukdirno HS	Kat. RW	Demangan	22
23	Jaizatul ni	PKK	Kauman	23
24	Ris Wanti	PKK	Sayungun	24
25	Harisari	PKK	" "	25
26	M. S. MUDA	KATAR	Jagalan	26
27	BAMBANG M. A	TOMAS	Rejosari	27
28	D. JALDI	RT 01/02	" "	28
29	ANI A	" "	" "	29

31	Vino	KPMD	Pegawai	31	
32	Sumeri	BPD	Pegawai	32	
33	Rudi	RT	Gendengan	33	
34	Adiani	P.K.K.	Gendengan	34	
35	Damar Sawo		Demangan	35	
36	U. Wahyuni	PERANGKAT	KALIMATI	36	
37	Sulasari	RT	Demangan	37	
38	Eli Farisa	Perangkat	Gendengan	38	
39	Ubaidillah	LPMD	Hgempou	39	
40	FAHME WAHAB	BPD	KALIMATI	40	
41	Fiti Kumariyati	P.K.K.	Demangan	41	
42	Lusi M	PKK	Demangan	42	
43	SUTRISNO	RT 03	Jogelon	43	
44	VSwahli	RT 01	Demangan	44	
45	Dewi Nurhidayah	KPMD	Demangan	45	
46	MUS BITHIN	PERANGKAT	HGEMPON	46	
47	Fahri M	Perangkat	Kaumari	47	
48	MUTH. B. Munif		Kaumari	48	
49	Erim Ardijanti		Pegawai	49	
50	Wahyuni Ekowati	LPMD	Kaumari	50	
51	Sdmargo	RT	KALIMATI	51	
52	Endah Suryandari	LPMD	Gendengan	52	
53	Nisam	LPMD	Ngempou	53	
54	HARUHA	R.W. 04.	HGEMPON	54	
55	Danfani	BPD	Hgempou	55	
56	Najib	RT 01 RW 04	Ngempou	56	
57	GIATOS W.K.	RW 01	Kaumari	57	
58	Lia Widayanti	RT 03 RW 03	Pegawai	58	
59				59	
60				60	
61				61	
62				62	

**BERITA ACARA
PENYUSUNAN RKP DESA
MELALUI MUSYAWARAH DESA**

Berkaitan dengan penyusunan RKP Desa di Desa Ngadirejo Kecamatan Ngadirejo Kabupaten/Kota Temanggung Provinsi Jawa Tengah pada :

Hari dan Tanggal : Kamis, 12 September 2019
Jam : 09.00 wib - sampai selesai
Tempat : Aula Kantor Desa Ngadirejo

telah diadakan acara musyawarah Desa yang dihadiri oleh kepala Desa, unsur perangkat Desa, BPD, kelompok masyarakat, sebagaimana daftar hadir terlampir.

Materi yang dibahas dalam musyawarah Desa ini serta yang bertindak selaku unsur pimpinan musyawarah dan narasumber adalah :

A. Materi

Contoh

Pencermatan RPJM Desa

Kriteria dan pembentukan tim verifikasi

Pemaparan hasil Musdus 2019

Pemaparan Prioritas Kegiatan Tahun 2020

Penmaparan Bantuan dari APBD yang masuk ke Desa Tahun 2020

B. Pimpinan Musyawarah dan Narasumber

Pemimpin musyawarah : Samuri

dari BPD

Notulen : Afifudin

dari Perangkat Desa

Narasumber

: 1.M. Anton R

dari Sekretaris Desa

2. Amin Sukarjo

dari Kasi Kesejahteraan

3. Sudarminto

dari LPMD

Setelah dilakukan pembahasan terhadap materi, selanjutnya seluruh peserta musyawarah Desa menyepakati beberapa hal yang berketetapan menjadi kesepakatan akhir dari musyawarah Desa dalam rangka penyusunan RKP Desa yaitu :



1. Pembentukan Tim RKPDesa
2. Untuk Mengedepankan Prioritas Kegiatan pada RKPDesa 2020
3. Bahwa usulan dari masyarakat sepakat untuk dilakukan skoring oleh Tim RKPDesa

Demikian Berita Acara ini dibuat dan disahkan dengan penuh

Ngadirejo, 12 September 2019

Wakil Masyarakat
No. Nama Tanda Tangan

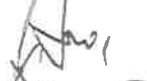
Mengetahui
Kepala Desa

1. Mardiyono 1. 
2. Rudi 2. 
3. Tri Lestari 3. 

(NURULATIQOH)

Ketua BPD

(SAMURI)

PAGU INDIKATIF DESA
TAHUN 2020

PEMERINTAH DESA NGADIREJO
KECAMATAN NGADIREJO
KABUPATEN TEMANGGUNG
PROVINSI JAWA TENGAH

INDIKATIF PROGRAM / KEGIATAN DESA	SUMBER DANA INDIKATIF										JUMLAH (RUPIAH)
	DANA DESA (APBN)	ALOKASI DANA DESA (ADD)	BAGI HASIL PAJAK/RETRIBUSI	BANTUAN KEUANGAN		PENDAPATAN ASLI DESA (PAD)	SWADAYA MASYARAKAT	PENDAPATAN LAIN-LAIN (DLL)			
				PROVINSI	KABIKOTA						
DANG PENYELENGGARAN PEMERINTAHAN DESA											
Penyediaan Penghasilan Tetap dan Tunjangan Kepala Desa	0,00	36.312.000,00	0,00	0,00	0,00	0,00	0,00	0,00	0,00	0,00	36.312.000,00
Penyediaan Penghasilan Tetap dan Tunjangan Perangkat Desa	0,00	313.326.000,00	0,00	0,00	0,00	0,00	0,00	0,00	0,00	0,00	313.326.000,00
Penyediaan Jaminan Sosial bagi Kepala Desa dan Perangkat Desa	0,00	8.065.200,00	0,00	0,00	0,00	0,00	0,00	0,00	0,00	0,00	8.065.200,00
Penyediaan Operasional Pemerintah Desa (ATK, Honor PKPKD dan	0,00	30.000.000,00	0,00	0,00	0,00	10.775.000,00	0,00	0,00	0,00	0,00	40.775.000,00
Penyediaan Tunjangan BPD	0,00	9.360.000,00	0,00	0,00	0,00	0,00	0,00	0,00	0,00	0,00	9.360.000,00
Penyediaan Operasional BPD (rapat, ATK, Makan Minum, Pakaian	0,00	0,00	2.000.000,00	0,00	0,00	0,00	0,00	0,00	0,00	0,00	2.000.000,00
Penyediaan Insentif/Operasional RT/RW	0,00	0,00	0,00	0,00	24.000.000,00	14.725.000,00	0,00	0,00	0,00	0,00	38.725.000,00
Penyediaan Penghasilan Lainnya Kepala Desa dan Perangkat Desa	0,00	0,00	0,00	0,00	0,00	285.948.000,00	0,00	0,00	0,00	0,00	285.948.000,00
Penyediaan Sarana (Aset Tetap) Perkantoran/Pemerintahan	0,00	5.000.000,00	0,00	0,00	0,00	0,00	0,00	0,00	0,00	0,00	5.000.000,00
Penyelenggaraan Gedung/Prasarana Kantor Desa	0,00	0,00	0,00	0,00	0,00	5.000.000,00	0,00	0,00	0,00	0,00	5.000.000,00
Penelitian dan Analisis Kemiskinan Desa secara Partisipatif	18.690.000,00	0,00	0,00	0,00	0,00	0,00	0,00	0,00	0,00	0,00	18.690.000,00
Penyelenggaraan Musyawaran Desa Lainnya (Musdus, rebug desa	5.000.000,00	0,00	0,00	0,00	0,00	0,00	0,00	0,00	0,00	0,00	5.000.000,00
Penyusunan Dokumen Perencanaan Desa (RPJMDesa/RKPDesa dll)	20.000.000,00	0,00	0,00	0,00	0,00	0,00	0,00	0,00	0,00	0,00	20.000.000,00
Penyusunan Dokumen Keuangan Desa (APBDes, APBDes	0,00	2.500.000,00	0,00	0,00	0,00	0,00	0,00	0,00	0,00	0,00	2.500.000,00
Penyusunan Kebijakan Desa (Perdes/Perkades selain	0,00	1.500.000,00	0,00	0,00	0,00	0,00	0,00	0,00	0,00	0,00	1.500.000,00
Pengembangan Sistem Informasi Desa	25.000.000,00	0,00	0,00	0,00	0,00	0,00	0,00	0,00	0,00	0,00	25.000.000,00
Dukungan & Sosialisasi Pelaksanaan Pilkades, Pemilihan Ka.	0,00	0,00	0,00	0,00	22.647.500,00	15.000.000,00	0,00	0,00	0,00	0,00	37.647.500,00
Penyelenggaraan Lomba antar Wilayah & Pengiriman Kontingen	40.000.000,00	0,00	0,00	0,00	0,00	0,00	0,00	0,00	0,00	0,00	40.000.000,00
Administrasi Pajak Bumi dan Bangunan (PBB)	0,00	0,00	0,00	0,00	0,00	5.000.000,00	0,00	0,00	0,00	0,00	5.000.000,00
Jumlah per Bidang	108.490.000,00	406.063.200,00	2.000.000,00	0,00	46.647.500,00	336.448.000,00	0,00	0,00	0,00	0,00	899.848.700,00
DANG PELAKSANAAN PEMBANGUNAN DESA											
Penyelenggaraan PAUD/TK/PA/TKA/TPG/Madrasah NonFormal Milik	17.000.000,00	0,00	0,00	0,00	0,00	0,00	0,00	0,00	0,00	0,00	17.000.000,00

INDIKATIF PROGRAM / KEGIATAN DESA	SUMBER DANA INDIKATIF									
	DANA DESA (APBN)	ALOKASI DANA DESA (ADD)	BAGI HASIL PAJAK/RETRIBUSI	BANTUAN KEUANGAN		PENDAPATAN ASLI DESA (PAD)	SWADAYA MASYARAKAT	PENDAPATAN LAIN-LAIN (DLL)	JUMLAH (RUPIAH)	
				PROVINSI	KAB/KOTA					
Dukungan Penyelenggaraan PAUD (APE, Sarana PAUD dst)	20.000.000,00	0,00	0,00	0,00	0,00	0,00	0,00	0,00	20.000.000,00	
Penyuluhan dan Pelatihan Pendidikan Bagi Masyarakat	40.000.000,00	0,00	0,00	0,00	0,00	0,00	0,00	0,00	40.000.000,00	
Pembangunan/Rehabilitasi/Peningkatan Sarana/Prasarana	15.000.000,00	0,00	0,00	0,00	0,00	0,00	0,00	0,00	15.000.000,00	
Pengembangan dan Pembinaan Sanggar Seni dan Belajar	50.000.000,00	0,00	0,00	0,00	0,00	0,00	0,00	0,00	50.000.000,00	
Penyelenggaraan Posyandu (Mkn Tambahan, Kls Bumil, Lamsia,	21.570.000,00	0,00	0,00	0,00	0,00	0,00	0,00	0,00	21.570.000,00	
Penyuluhan dan Pelatihan Bidang Kesehatan (Untuk Masy, Tenaga	5.000.000,00	0,00	0,00	0,00	0,00	0,00	0,00	0,00	5.000.000,00	
Pembinaan Palang Merah Remaja (PMR) Tingkat Desa	5.000.000,00	0,00	0,00	0,00	0,00	0,00	0,00	0,00	5.000.000,00	
Pembinaan dan Pengawasan Upaya Kesehatan Tradisional	9.059.000,00	0,00	0,00	0,00	0,00	0,00	0,00	0,00	9.059.000,00	
Pembangunan/Rehabilitasi/Peningkatan/Pengadaan Sarana/Prasarana	15.430.000,00	0,00	0,00	0,00	0,00	0,00	0,00	0,00	15.430.000,00	
Penyelenggaraan, Pembinaan, dan Pemeliharaan Apotek Hidup dan	5.000.000,00	0,00	0,00	0,00	0,00	0,00	0,00	0,00	5.000.000,00	
Fasilitas: Pembinaan PPKBD dan Sub PPKBD serta kader KB Desa	2.000.000,00	0,00	0,00	0,00	0,00	0,00	0,00	0,00	2.000.000,00	
Fasilitas Pelaksanaan Pendataan/Updating Data Keluarga	4.000.000,00	0,00	0,00	0,00	0,00	0,00	0,00	0,00	4.000.000,00	
Pemeliharaan Prasarana Jalan Desa	118.954.810,00	0,00	0,00	0,00	0,00	0,00	0,00	0,00	118.954.810,00	
Pemeliharaan Pemukiman /Situs Bersejarah/Petilasan Miliik Desa	24.838.900,00	0,00	0,00	0,00	0,00	0,00	0,00	0,00	24.838.900,00	
Pembangunan/Rehabilitasi/Peningkatan/Pengerasan Jalan	175.782.500,00	0,00	0,00	0,00	0,00	0,00	0,00	0,00	175.782.500,00	
Pembangunan/Rehabilitasi/Peningkatan Balai Desa/Balai	15.000.000,00	0,00	0,00	0,00	0,00	0,00	0,00	0,00	15.000.000,00	
Pembangunan/Rehabilitasi/Peningkatan Senderan/Tralud/Irigasi	10.105.500,00	0,00	0,00	0,00	0,00	0,00	0,00	0,00	10.105.500,00	
Pembangunan Gedung BUMDesa	75.000.000,00	0,00	0,00	0,00	0,00	0,00	0,00	0,00	75.000.000,00	
Dukungan Pelaksanaan Program Pembangunan/Rehab Rumah Tidak	60.000.000,00	0,00	0,00	30.000.000,00	100.000.000,00	0,00	0,00	0,00	190.000.000,00	
Pemeliharaan Fasilitas Jamban Umum/MCK Umum dll	22.500.000,00	0,00	0,00	0,00	50.000.000,00	0,00	0,00	0,00	72.500.000,00	
Pembangunan/Rehabilitasi/Peningkatan Fasilitas Pengelolaan Sampah	30.000.000,00	0,00	0,00	0,00	0,00	0,00	0,00	0,00	30.000.000,00	
Pemanfaatan Lahan Pekarangan	20.000.000,00	0,00	0,00	0,00	0,00	0,00	0,00	0,00	20.000.000,00	
Penyelenggaraan Informasi Publik Desa (Poster, Baiiho Dll)	5.000.000,00	0,00	0,00	0,00	0,00	0,00	0,00	0,00	5.000.000,00	
Pengadaan Alat-alat Komunikasi	5.000.000,00	0,00	0,00	0,00	0,00	0,00	0,00	0,00	5.000.000,00	
Jumlah per Bidang	771.240.710,00	0,00	0,00	30.000.000,00	925.000.000,00	0,00	0,00	0,00	1.726.240.710,00	
IDANG PEMBINAAN KEMASYARAKATAN										
PHBI dan PHBN	0,00	3.745.200,00	6.274.300,00	0,00	0,00	0,00	0,00	0,00	10.019.500,00	
Penyelenggaraan Pelatihan Kepemudaan Tingkat Desa	15.000.000,00	0,00	0,00	0,00	0,00	0,00	0,00	0,00	15.000.000,00	
Pembinaan Karangtaruna/Klub Kepemudaan/Olahraga Tingkat Desa	0,00	3.500.000,00	0,00	0,00	0,00	0,00	0,00	0,00	3.500.000,00	
Pengadaan Sarana dan Prasarana Olahraga	24.500.000,00	0,00	0,00	0,00	0,00	0,00	0,00	0,00	24.500.000,00	

SUMBER DANA INDIKATIF

INDIKATIF PROGRAM / KEGIATAN DESA	DANA DESA (APBN)	ALOKASI DANA DESA (ADD)	BAGI HASIL PAJAK/RETRIBUSI	BANTUAN KEUANGAN		PENDAPATAN ASLI DESA (PAD)	SWADAYA MASYARAKAT	PENDAPATAN LAIN-LAIN (DLL)	JUMLAH (RUBIAH)
				PROVINSI	KAB/KOTA				
Pembinaan UKM/UM/PMU/PMD	0,00	0,00	5.000.000,00	0,00	0,00	0,00	0,00	0,00	5.000.000,00
Pembinaan PKK	0,00	0,00	5.000.000,00	0,00	0,00	0,00	0,00	0,00	5.000.000,00
Pembinaan KPM/ID	0,00	0,00	0,00	5.000.000,00	0,00	0,00	0,00	0,00	5.000.000,00
Jumlah per Bidang	39.500.000,00	7.245.200,00	16.274.300,00	5.000.000,00	0,00	0,00	0,00	0,00	68.019.500,00
3DANG PEMBERDAYAAN MASYARAKAT									
Peningkatan Kapasitas Kepala Desa	0,00	2.000.000,00	0,00	0,00	0,00	0,00	0,00	0,00	2.000.000,00
Peningkatan Kapasitas Perangkat Desa	0,00	6.000.000,00	0,00	0,00	0,00	0,00	0,00	0,00	6.000.000,00
Peningkatan Kapasitas BPD	0,00	3.500.000,00	0,00	0,00	0,00	0,00	0,00	0,00	3.500.000,00
Pelatihan dan Penyuluhan Pemberdayaan Perempuan	45.000.000,00	0,00	0,00	0,00	0,00	0,00	0,00	0,00	45.000.000,00
Pelatihan dan Penyuluhan Perindungan Anak	15.000.000,00	0,00	0,00	0,00	0,00	0,00	0,00	0,00	15.000.000,00
Pelatihan Pengelolaan BUM Desa (Pelatihan yg dilaksanakan oleh Penguatani/Pyentyartaan Modal BUMDes	7.000.000,00	0,00	0,00	0,00	0,00	0,00	0,00	0,00	7.000.000,00
Jumlah per Bidang	67.000.000,00	11.500.000,00	0,00	20.000.000,00	0,00	0,00	0,00	0,00	98.500.000,00
IDANG PENANGGULANGAN BENCANA, DARURAT DAN Kegiatan Penanggulangan Bencana									
	10.000.000,00	0,00	0,00	0,00	0,00	0,00	0,00	0,00	10.000.000,00
Jumlah per Bidang	10.000.000,00	0,00	0,00	0,00	0,00	0,00	0,00	0,00	10.000.000,00
Jumlah Seluruhnya	996.430.710,00	424.808.400,00	18.274.300,00	55.000.000,00	971.647.500,00	338.448.000,00	0,00	0,00	2.802.608.910,00

KEPALA DESA

NURJUL ATIQOH

DAFTAR RENCANA PROGRAM DAN KEGIATAN PEMBANGUNAN KABUPATEN
YANG MASUK KE DESA

SA : NGADIREJO
CAMATAN : NGADIREJO
BUPATEN : TEMANGGUNG
OVINSI : JAWA TENGAH

0	Asal Program/ Kegiatan	Nama Program/ Kegiatan	Prakiraan Pagu Dana (Rp.)	Prakiraan Pelaksana
	Dari Pemerintah			
	Dari Pemerintah Daerah Provinsi	Pembinaan KPMD	Rp 5.000.000	2020
		Ketahanan Masyarakat	Rp 50.000.000	2020
	Dari Pemerintah Daerah Kabupaten			
		Penyediaan Insentif RT/RW	Rp 24.000.000	2020
		PILKADES	Rp 22.647.500	2020
		Balai Rw Dusun Demangan	Rp 50.000.000	2020
		Senderan Kali Deres Dusun Gendengan	Rp 600.000.000	2020
		Senderan Makam Desa	Rp 125.000.000	2020
		RTLH	Rp 100.000.000	2020
		Jambanisasi	Rp 50.000.000	2020
		Lingkungan Hidup	Rp 200.000.000	2020
	Dari Penjaringan Aspirasi Masyarakat			
		TOTAL	Rp 1.226.647.500	

Ngadirejo, 23 September 2019
Ketua Tim Penyusun RKP Desa



(M. Anton Rifa'i)

RENCANA KERJA PEMERINTAH DESA

TAHUN 2020

AN : PEMERINTAH DESA NGADIREJO
 : KECAMATAN NGADIREJO
 : KABUPATEN TEMANGGUNG
 : PROVINSI JAWA TENGAH

BIDANG/SUB BIDANG	JENIS KEGIATAN	LOKASI (RT / RW DUSUN)	PERKIRAAN VOLUME	SASARAN / MANFAAT	WAKTU PELAKSANAAN	PRAKIRAAN BIAYA & SUMBERDANA		POLA PELAKSANAAN			RENCANA PELAKSANA KEGIATAN
						JUMLAH (RUPIAH)	SUMBER	SWA KELOLA	KERJA SAMA	PIHAK KETIGA	
2	3	4	5	6	7	8	9	10	11	12	13
ANG PENYELENGGARAN PEMERINTAHAN DESA											
Belanja Siltap, jang dan Operasional erintahan Desa	Penyediaan Penghasilan Tetap dan Tunjangan Kepala Desa	Desa Ngadirejo	100 persen	Meningkatnya kesejahteraan Kepala Desa	12 Bulan	36.312.000,00	ADD	✓			KAUR KEUANGAN
	Penyediaan Penghasilan Tetap dan Tunjangan Perangkat Desa	Desa Ngadirejo	100 persen	Meningkatkan kesejahteraan perangkat Desa	12 bulan	313.326.000,00	ADD	✓			KAUR KEUANGAN
	Penyediaan Jaminan Sosial bagi Kepala Desa dan Perangkat Desa	Desa Ngadirejo	100 persen	terjaminnya biaya kesehatan KADES dan Perangkat	12 bulan	8.065.200,00	ADD	✓			KAUR KEUANGAN
	Penyediaan Operasional Pemerintah Desa (ATK, Honor PKPKD dan PPKD dll)	Desa Ngadirejo	80 persen	Terselenggaranya kegiatan PEMDes	12 bulan	30.000.000,00	ADD	✓			KASI PEMERINTAHAN
		Desa Ngadirejo	20 persen	Terselenggaranya kegiatan PEMDes	12 bulan	10.775.000,00	PAD	✓			KASI PEMERINTAHAN
	Penyediaan Tunjangan BPD	Desa Ngadirejo	100 persen	Terselenggaranya kegiatan pemerintah Desa	1 Tahun	9.360.000,00	ADD	✓			KASI PEMERINTAHAN
	Penyediaan Operasional BPD (rapat, ATK, Makan Minum, Pakaian Seragam, Listrik dll)	Desa Ngadirejo	100 persen	Terselenggaranya kegiatan BPD	1 tahun	2.000.000,00	PBH	✓			KASI PEMERINTAHAN
	Penyediaan Insentif/Operasional RT/RW	Desa Ngadirejo	66 persen	Terperuhnya insentif RT/RW	12 Bulan	24.000.000,00	PBK	✓			KASI PEMERINTAHAN
		Desa Ngadirejo	34 persen	Terperuhnya insentif RT/RW	12 bulan	14.725.000,00	PAD	✓			KASI PEMERINTAHAN
	Penyediaan Penghasilan Lainnya Kepala Desa dan Perangkat Desa (penghasilan dari tanah bengkok/tanah	Desa Ngadirejo	100 persen	Terperuhnya kesejahteraan perangkat	1 Tahun	285.948.000,00	PAD	✓			KAUR KEUANGAN

BIDANG/SUB BIDANG/JENIS KEGIATAN		LOKASI (RT / RW DUSUN)	PERKIRAAN VOLUME	SASARAN / MANFAAT	WAKTU PELAKSANAAN	PRAKIRAAN BIAYA & SUMBERDANA		POLA PELAKSANAAN			RENCANA PELAKSANA KEGIATAN
BIDANG/SUB BIDANG	JENIS KEGIATAN					JUMLAH (RUPIAH)	SUMBER	SWA KELOLA	KERJA SAMA	PIHAK KETIGA	
2	3	4	5	6	7	8	9	10	11	12	13
Penyediaan Sarana Prasarana Pemerintahan Desa	Perkantoran/Pemerintahan	:Desa Ngadirejo	100 persen	Terperluhinya kebutuhan sarpras PEMDes	1 tahun	5.000.000,00	ADD	✓			KAUR TU DAN UMUM
	Pemeliharaan Gedung/Prasarana Kantor Desa	:Desa Ngadirejo	100 persen	Terperluhinya sarpras PEMDes	1 tahun	5.000.000,00	PAD	✓			KAUR TU DAN UMUM
Pengelolaan Administrasi penduduk, Pencatatan Sipil, Statistik dan Kearsipan	Pemetaan dan Analisis Kemiskinan Desa secara Partisipatif	:Desa Ngadirejo	1.246 kk	Tertanganinya masyarakat miskin	1 tahun	10.000.000,00	DDS	✓			KASI PELAYANAN
Penyenggaraan Tata Praja pemerintahan, Perencanaan, Keuangan dan Pelaporan	Penyelenggaraan Musyawaran Desa Lainnya (Musdus, rebug desa Non Reguler)	:Desa Ngadirejo	100 persen	Tercapainya Perencanaan Desa	1 tahun	5.000.000,00	DDS	✓			KAUR PERENCANAAN
	Penyusunan Dokumen Perencanaan Desa (RPJMDesa/RKPDesa dll)	:Desa Ngadirejo	100 persen	Terwujudnya Dokumen Perencanaan	4 bulan	20.000.000,00	DDS	✓			KAUR PERENCANAAN
	Penyusunan Dokumen Keuangan Desa (APBDes, APBDes Perubahan, LPJ dll)	Desa Ngadirejo	100 persen	Terwujudnya laporan kegiatan PEMDes	4 bulan	2.500.000,00	ADD	✓			KAUR PERENCANAAN
	Penyusunan Kebijakan Desa (Perdes/Perkades selain Perencanaan/Keuangan)	:Desa Ngadirejo	100 persen	Terwujudnya kebijakan Pemerintah Desa	1 tahun	1.500.000,00	ADD	✓			KAUR PERENCANAAN
	Pengembangan Sistem Informasi Desa	:Desa Ngadirejo	100 persen	Informasi Desa Kepada Masyarakat	1 tahun	25.000.000,00	DDS	✓			KAUR TU DAN UMUM
	Dukungan & Sosialisasi Pelaksanaan Pilkadaes, Pemilihan Ka. Kewilayahan & BPD	:Desa Ngadirejo	40 persen	Terperluhinya aparatur Pemerintah Desa	2 bulan	15.000.000,00	PAD	✓			KASI PEMERINTAHAN
	Penyelenggaraan Lomba antar Kewilayahan & Pengiriman Kontingen dlm Lomdes	:Desa Ngadirejo	60 persen	Terperluhinya aparatur Pemerintah Desa	2 bulan	22.647.500,00	PBK	✓			KASI PEMERINTAHAN
	Adminstrasi Pajak Bumi dan Bangunan (PBB)	:Desa Ngadirejo	100 persen	Terwujudnya SDM yang berkualitas	1 tahun	40.000.000,00	DDS	✓			KAUR TU DAN UMUM
Bidang Pertanian	Adminstrasi Pajak Bumi dan Bangunan (PBB)	:Desa Ngadirejo	100 persen	Terbayarnya pajak	1 tahun	5.000.000,00	PAD	✓			KAUR TU DAN UMUM
JUMLAH PER BIDANG						889.848.700,00					

NG PELAKSANAAN PEMBANGUNAN DESA

BIDANG/SUB BIDANG/JENIS KEGIATAN		LOKASI (RT / RW DUSUN)	PERKIRAAN VOLUME	SASARAN / MANFAAT	WAKTU PELAKSANAAN	PRAKIRAAN BIAYA & SUMBER DANA		POLA PELAKSANAAN			RENCANA PELAKSANA KEGIATAN
BIDANG/SUB BIDANG	JENIS KEGIATAN					JUMLAH (RUPIAH)	SUMBER	SWA KELOLA	KERJA SAMA	PIHAK KETIGA	
2	3	4	5	6	7	8	9	10	11	12	13
Bidang Pendidikan	Penyelenggaraan PAUD/TK/PA/TKA/TPO/Madrasah Ibtidaiyah Milik Desa (Honor, Pakaian dll)	Desa Ngadirejo	100 persen	Terciptanya Sumber daya manusia	1 tahun	17.000.000,00	DDS	✓			KAUR KEUANGAN
	Dukungan Penyelenggaraan PAUD (APE, Sarana PAUD dst)	Desa Ngadirejo	100 persen	terperuhnya sarana pendidikan	1 tahun	20.000.000,00	DDS	✓			KAUR TU DAN UMUM
	Penyuluhan dan Pelatihan Pendidikan Bagi Masyarakat	Desa Ngadirejo	100 persen	Terciptanya SDM yang berkualitas	1 tahun	40.000.000,00	DDS	✓			KAUR TU DAN UMUM
	Pembangunan/Rehabilitasi/Peningkatan Sarana/Prasarana Perpustakaan/Taman Bacaan Desa/ Sanggar Bela	Desa Ngadirejo	100 persen	Terperuhnya pojok baca	1 tahun	15.000.000,00	DDS	✓			KAUR TU DAN UMUM
	Pengembangan dan Pembinaan Sanggar Seni dan Belajar	Desa Ngadirejo	4 Keg	Terpeliharanya kesenian Budaya	1 tahun	50.000.000,00	DDS	✓			KAUR TU DAN UMUM
Bidang Kesehatan	Penyelenggaraan Posyandu (Mkn Tambahan, Kis Bumil, Lamsia, Insentif)	Desa Ngadirejo	100 persen	tercukupinya gizi bagi masyarakat	1 tahun	21.570.000,00	DDS	✓			KASI KESEJAHTERAAN
	Penyuluhan dan Pelatihan Bidang Kesehatan (Untuk Masy, Tenaga dan Kader Kesehatan dll)	Desa Ngadirejo	100 persen	Terciptanya KADER Kesehatan Desa	1 tahun	5.000.000,00	DDS	✓			KASI KESEJAHTERAAN
	Pembinaan Palang Merah Remaja (PMR) Tingkat Desa	Desa Ngadirejo	100 persen	terbinarnya Palang Merah Remaja	1 tahun	5.000.000,00	DDS	✓			KASI KESEJAHTERAAN
	Pembinaan dan Pengawasan Upaya Kesehatan Tradisional	Desa Ngadirejo	3 Pos	Terwujudnya pemerataan kesehatan bagi	1 tahun	9.059.000,00	DDS	✓			KASI KESEJAHTERAAN
	Pembangunan/Rehabilitasi/Peningkatan/Pengadaan Sarana/Prasarana Posyandu/Polindes/PKD **	Desa Ngadirejo	100 persen	Meningkatnya sarpras posyandu dan PKD	1 tahun	15.430.000,00	DDS	✓			KASI KESEJAHTERAAN
	Penyelenggaraan, Pembinaan, dan Pemeliharaan Apotek Hidup dan Toga	Desa Ngadirejo	100 persen	Terwujudnya hidup sehat bagi masyarakat	1 tahun	5.000.000,00	DDS	✓			KASI KESEJAHTERAAN
	Fasilitasi Pembinaan PPKBD dan Sub PPKBD serta Kader KB Desa	Desa Ngadirejo	100 persen	Terperuhnya kegiatan kader KB	1 tahun	2.000.000,00	DDS	✓			KASI KESEJAHTERAAN
	Fasilitasi Pelaksanaan Pendataan/Updating Data Keluarga	Desa Ngadirejo	1.246 kk	Terwujudnya pemerataan kesehatan	1 tahun	4.000.000,00	DDS	✓			KASI KESEJAHTERAAN

BIDANG/SUB BIDANG	BIDANG/SUB BIDANG/REKORIS KEGIATAN		LOKASI (RT / RW DUSUN)	PERKIRAAN VOLUME	SASARAN / MANFAAT	WAKTU PELAKSANAAN	PRAKIRAAN BIAYA & SUMBERDANA		POLA PELAKSANAAN			RENCANA PELAKSANA KEGIATAN
	JENIS KEGIATAN	3					JUMLAH (RUPIAH)	SUMBER	SWA KELOLA	KERJA SAMA	PIHAK KETIGA	
2			4	5	6	7	8	9	10	11	12	13
		Pemeliharaan Prasarana Jalan Desa (Gorong gorong/Selokan/Parit/Drainase dll)	Desa Ngadirejo	100 persen	Terwujudnya jalan Desa yang nyaman	1 tahun	118.954.810,00	DDS	✓			KASI KESEJAHTERAAN
		Pemeliharaan Pemakaman/Situs Bersaja/Petilasian Milik Desa	Desa Ngadirejo	158 m	Terpeliharanya pemakaman Desa	1 tahun	24.838.900,00	DDS	✓			KASI KESEJAHTERAAN
		Pembangunan/Rehabilitasi/Peningkatan/Per- gerasan Jalan Lingkungan Permukiman **)	Rejosari dan Demangan	100 persen	Terwujudnya jalan Dusun yang baik	1 tahun	175.782.500,00	DDS	✓			KASI KESEJAHTERAAN
		Pembangunan/Rehabilitasi/Peningkatan Balai Desa/Balai Kemasyarakatan **)	Demangan - Ngadirejo	20 m	Terwujudnya Gedung balai RW	1 tahun	50.000.000,00	PBK	✓			KASI KESEJAHTERAAN
			Desa Ngadirejo	45 m2	Terwujudnya Gedung balai RW	1 tahun	15.000.000,00	DDS	✓			KASI KESEJAHTERAAN
		Pembangunan/Rehabilitasi/Peningkatan Senderan/Talud/Irigasi	Rejosari	18 M3	Terwujudnya jalan aman dari longsor	1 tahun	10.105.500,00	DDS	✓			KASI KESEJAHTERAAN
			Dusun Gendengan dan Makam	350 m	Terwujudnya jalan aman dari longsor	1 tahun	725.000.000,00	PBK	✓			KASI KESEJAHTERAAN
		Pembangunan Gedung BUMDesa	Desa Ngadirejo	30 m2	Meningkatnya pendapatan asli Desa	1 tahun	75.000.000,00	DDS	✓			KASI KESEJAHTERAAN
ang Kawasan Pemukiman		Dukungan Pelaksanaan Program Pembangunan/Rehab/Rumah Tidak Layak Huni GAKIN	Desa Ngadirejo	8 unit	terbangunnya rumah sehat untuk masyarakat miskin	1 tahun	60.000.000,00	DDS	✓			KASI PELAYANAN
			Desa Ngadirejo	8 unit	terbangunnya rumah sehat untuk masyarakat miskin	1 tahun	100.000.000,00	PBK	✓			KASI PELAYANAN
			Desa Ngadirejo	3 unit	terbangunnya rumah sehat untuk masyarakat miskin	1 tahun	30.000.000,00	PBP	✓			KASI PELAYANAN
		Pemeliharaan Fasilitas Jamban Umum/MCK Umum dll	Desa Ngadirejo	9 unit	Terwujudnya sanitasi yang bersih dan sehat	1 tahun	22.500.000,00	DDS	✓			KASI KESEJAHTERAAN
			Desa Ngadirejo	20 unit	Terwujudnya sanitasi yang bersih dan sehat	1 tahun	50.000.000,00	PBK	✓			KASI KESEJAHTERAAN

DANG/SUB BIDANG	BIDANG/SUB BIDANG/JENIS KEGIATAN		LOKASI (RT / RW / DUSUN)	PERKIRAAN VOLUME	SASARAN / MANFAAT	WAKTU PELAKSANAAN	PRAKIRAAN BIAYA & SUMBERDANA		POLA PELAKSANAAN			RENCANA PELAKSANA KEGIATAN
	JENIS KEGIATAN	3					Jumlah (RUPIAH)	SUMBER	SWA KELOLA	KERJA SAMA	PIHAK KETIGA	
2			4	5	6	7	8	9	10	11	12	13
ang Kawasan Permukiman	Pembangunan/Rehabilitasi/Peningkatan Fasilitas Pengelolaan Sampah **)		Desa Ngadirejo	100 persen	Terciptanya lingkungan bersih dan sehat	1 tahun	30.000.000,00	DDS	✓			KASI KESEJAHTERAAN
ang Kehutanan dan gan Hidup	Pemanfaatan Lahan Pekarangan		Desa Ngadirejo	20 rt	Terwujudnya lingkungan yang bersih dan asri	1 tahun	20.000.000,00	DDS	✓			KASI KESEJAHTERAAN
ang Perhubungan, asi dan Informatika	Penyelenggaraan Informasi Publik Desa (Poster, Balho Dll)		Desa Ngadirejo	100 persen	Terpenuhinya informasi kepada masyarakat	1 tahun	5.000.000,00	DDS	✓			KASI PELAYANAN
	Pengadaan Alat-alat Komunikasi		Desa Ngadirejo	100 persen	Terpenuhinya Informasi Desa	1 tahun	5.000.000,00	DDS	✓			KAUR TU DAN UMUM
							1.726.240.710,00					
JUMLAH PER BIDANG												
PEMBINAAN KEMASYARAKATAN												
ing Kebudayaan dan an	PHBI dan PHBN		Desa Ngadirejo	3 keg	Terjaganya persatuan dan kerukunan Desa	1 tahun	3.745.200,00	ADD	✓			KASI PELAYANAN
			Desa Ngadirejo	3 keg	Terjaganya persatuan dan kerukunan Desa	1 tahun	6.274.300,00	PBH	✓			KASI PELAYANAN
ng Kepemudaan dan	Penyelenggaraan Pelatihan Kepemudaan Tingkat Desa		Desa Ngadirejo	0	Terwujudnya SDM pemuda yang berkualitas	1 tahun	15.000.000,00	DDS	✓			KASI PELAYANAN
	Pembinaan Karangtaruna/Klub Kepemudaan/Olahraga Tingkat Desa		Desa Ngadirejo	30 ok	Terlaksananya kegiatan Karang Taruna	1 tahun	3.500.000,00	ADD	✓			KASI PELAYANAN
	Pengadaan Sarana dan Prasarana Olahraga		Desa Ngadirejo	7 dusun	terwujudnya kegiatan olah raga	1 tahun	24.500.000,00	DDS	✓			KASI PELAYANAN
ng Kelembagaan at	Pembinaan LKMD/LPMD/LPMD		Desa Ngadirejo	10 ok	Terselenggaranya kegiatan LPMD	1 tahun	5.000.000,00	PBH	✓			KASI PELAYANAN
	Pembinaan PKK		Desa Ngadirejo	40 ok	Terselenggaranya kegiatan PKK	1 tahun	5.000.000,00	PBH	✓			KASI PELAYANAN
	Pembinaan KPMD		Desa Ngadirejo	5 ok	Terselenggaranya kegiatan KPMD	1 tahun	5.000.000,00	PBP	✓			KASI PELAYANAN

BIDANG/SUB BIDANG/JENIS KEGIATAN		LOKASI (RT / RW DUSUN)	PERKIRAAN VOLUME	SASARAN / MANFAAT	WAKTU PELAKSANAAN	PRAKIRAAN BIAYA & SUMBERDANA			POA PELAKSANAAN			RENCANA PELAKSANA KEGIATAN
BIDANG/SUB BIDANG	JENIS KEGIATAN					JUMLAH (RUPIAH)	SUMBER	SWA KELOLA	KE RJA SAMA	PIHAK KETIGA		
2	3	4	5	6	7	8	9	10	11	12	13	
JUMLAH TOTAL						2.802.608.910,00						



PROPOSAL

PENGADAAN SARANA PRASARANA PLAT DEKER DAN GRILL

DUSUN KAUMAN

DESA NGADIREJO

KECAMATAN NGADIREJO



DESA NGADIREJO

KECAMATAN NGADIREJO

KABUPATEN TEMANGGUNG

- I. Usulan Dari : masyarakat Dusun Kauman Rt 02/03
- II. Nama Kegiatan
Pembangunan Plat deker dan Grill
- III. Volume kegiatan Plat Deker
 - P. 10,5 m X L. 2,6 cm X T 1,3 cm
 - Volume kegiatan Plat Deker
 - P. 4,5 X L. 60 cm X T. 35 cm
- IV. Lokasi kegiatan
Dusun Kauman Desa Ngadirejo
- V. Latar Belakang

Wilayah RT 02/01 Dusun Kauman Desa Ngadirejo adalah salah satu wilayah yang secara sosial geografis terletak pada daerah yang ramai, terdapat beberapa jalan utama yang menghubungkan dengan wilayah lain baik wilayah Desa maupun RT lain ataupun dengan pusat Desa. Kondisi salah satu jalan utama ini kerap kali banjir saat hujan lebat karena terletak di daerah rendah sehingga membuat warga tidak bisa lewat bahkan kerap kali membahayakan anak-anak sekolah yang lewat jalan tersebut.

Untuk itu kami ingin memperbaiki saluran air dengan membangun Plat deker dan Grill supaya aktifitas warga dan anak-anak sekolah tidak terganggu.

- V. Maksud dan tujuan
 - Mengoptimalkan sarana transportasi
 - Meningkatkan kenyamanan dan keselamatan pengguna jalan terutama
 - anak-anak sekolah
 - Memperlancar hubungan antar warga
- VI. Penerima manfaat
 - Mewujudkan lingkungan yang teratur, rapi dan sehat.
 - Melancarkan arus lalu lintas warga.
 - Mewujudkan kenyamanan dan ketentraman masyarakat untuk beraktifitas.
 - Mengembangkan prakarsa masyarakat desa
- VII. Hasil yang diharapkan
 - a. Melancarkan saluran air.
 - b. Nyamannya pejalan kaki dan transportasi untuk beraktifitas

IX. Jadwal pelaksanaan

Kegiatan pengadaan Plat deker dan Grill Dusun Kauman dilaksanakan pada bulan Juni sampai dengan Oktober 2020 (Time scedule terlampir).

X. Jumlah anggaran

Jumlah anggaran sebesar Rp. 48.634.000 ,-

XI. Penutup

Demikian Proposal Pengadaan Plat deker dan Grill Dusun Kauman Desa Ngadirejo Kecamatan Ngadirejo Kabupaten Temanggung, semoga mendapatkan persetujuan dan hasilnya dapat bermanfaat bagi masyarakat.

Keberhasilan kegiatan ini tergantung kepada kesadaran, keseriusan, serta rasa tanggung jawab yang tinggi dari semua pihak. Untuk itu hanya kerja keras dan pengorbanan yang tulus, sangat diharapkan demi terlaksananya kegiatan ini.

Kami sangat berharap permohonan ini dapat dikabulkan. Mudah-mudahan Allah swt. Selalu melimpahkan Taufiq dan Hidayah-Nya kepada kita semua. Amiin).

Ngadirejo 22 September 2019

Mengetahui

Hormat kami

KETUA BPD DESA NGADIREJO

KEPALA DESA NGADIREJO



XII. Lampiran

1. Denah Lokasi
2. Rencana Anggaran Kegiatan (RAB)
3. SK Kepala Desa tentang penunjukan keanggotaan TPK.
4. Jadwal pelaksanaan kegiatan.

FOTO KEGIATAN DRAINASE PLAT DEKER DAN GRILL DUSUN KAUMAN

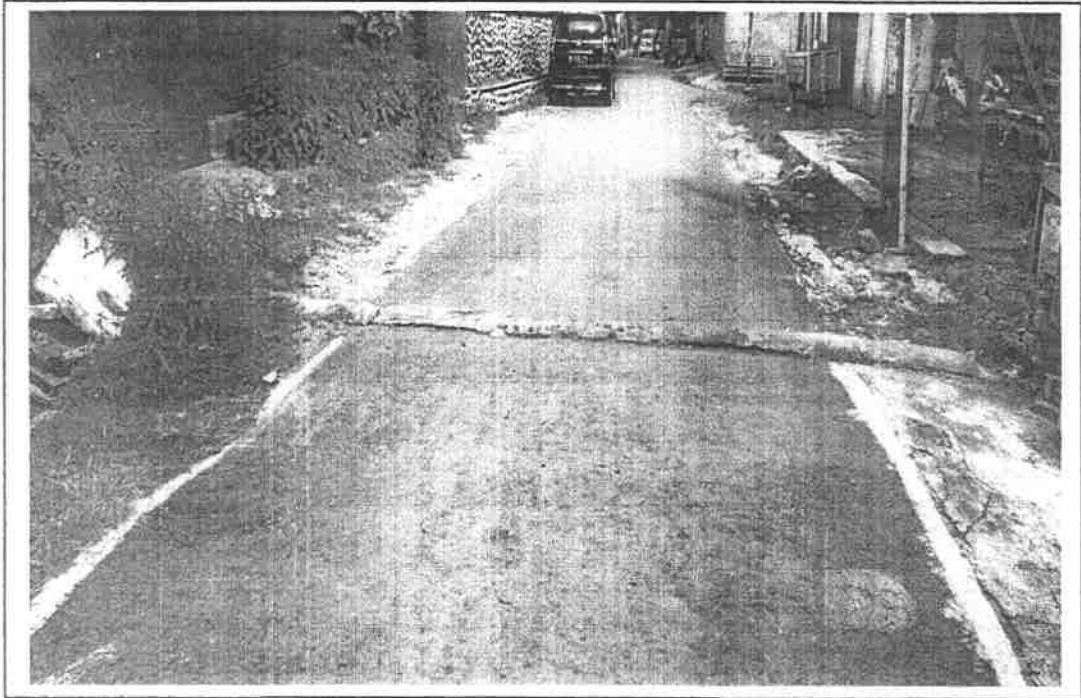
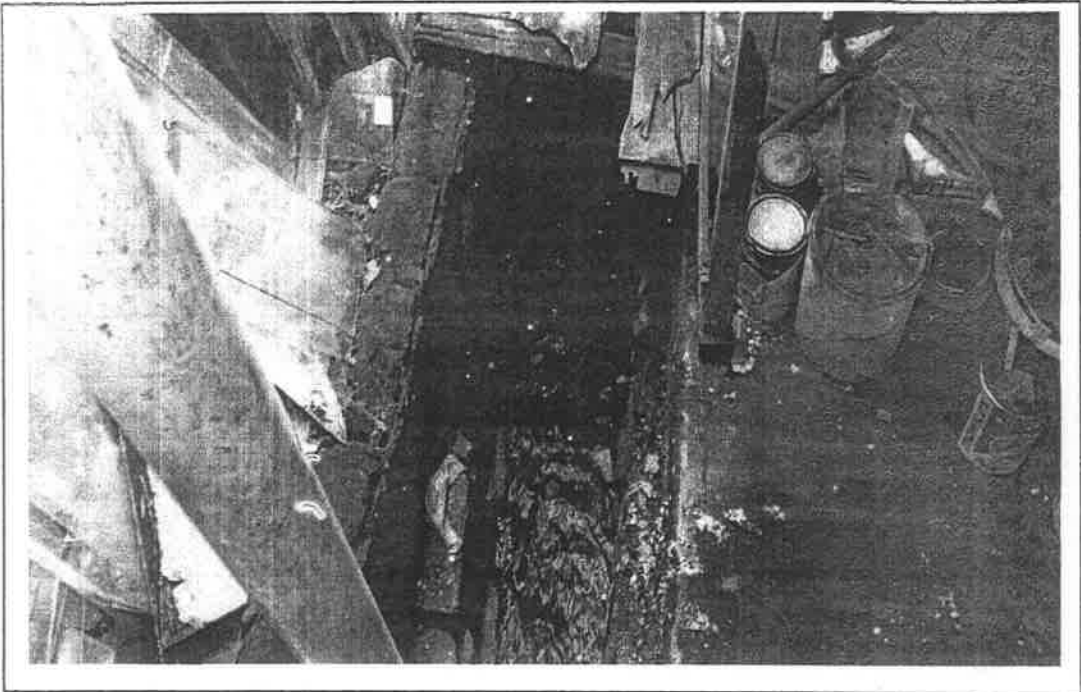

DENAH LOKASI PLAT DEKER DAN GRILL DUSUN KAUMAN RT 02 RW 01

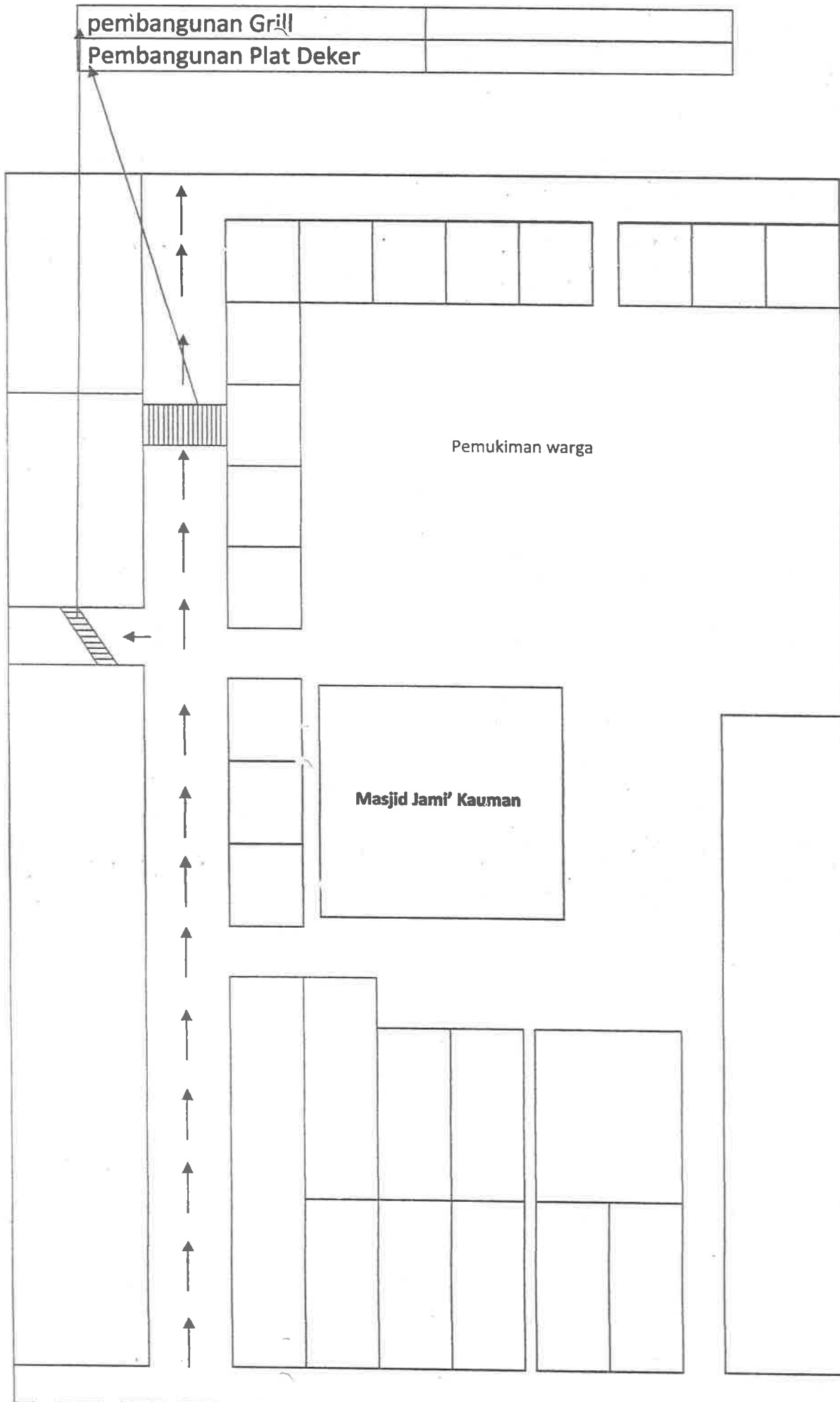

JADWAL PELAKSANAAN

Kegiatan : Dana Desa
 Pekerjaan : Pembangunan Plat Deker dan Grill
 Lokasi : Dusun Kauman Rt 02 Rw 01 Ngadirejo
 Kecamatan Ngadirejo Kabupaten Temanggung
 Tahun : 2020

No	Jenis Pekerjaan	Mei	Juni	Juli	Agustus	September	Oktober	Ket
1	Perencanaan							
3	Pelaksanaan							
4	Pelaporan							

Temanggung, 22 September 2019



RENCANA ANGGARAN BIAYA

Nama Kegiatan/Proyek : Pembangunan Plat Deker Dan Grill
 Lokasi : Dusun Kauman Rt 02 Rw 01
 : Desa Ngadirejo Kec.Ngadirejo
 Tahun : 2020

No.	Uraian Kebutuhan	Volume	Sat.	Harga Satuan (Rp)	Jumlah Biaya (Rp)
A	BAHAN/MATERIAL				
1	Batu belah	22,00	m3	250.000,00	5.500.000,00
2	Pasir pasang	12,00	m3	300.000,00	3.600.000,00
3	Pasir cor	4,00	m3	300.000,00	1.200.000,00
4	Semen (PC 50 kg)	116,00	sak	60.000,00	6.960.000,00
5	Split 2/3 cm	5,00	m3	300.000,00	1.500.000,00
6	Besi Ø 12 mm	62,00	btg	96.000,00	5.952.000,00
7	Besi Ø 8 mm	11,00	btg	49.000,00	539.000,00
8	Besi D16	2,00	btg	203.000,00	406.000,00
9	Besi siku 5x5x06x6m	2,00	btg	272.000,00	544.000,00
10	Besi Kanal U 5x5x06x6m	2,00	btg	205.000,00	410.000,00
11	Paku	10,00	kg	22.000,00	220.000,00
12	Bendrat	2,00	kg	17.000,00	34.000,00
	Jumlah A				26.865.000,00
B	ALAT				
1	Multiplek 12 mm	6,00	lbr	90.000,00	540.000,00
2	Usuk 3 m	11,00	btg	27.000,00	297.000,00
3	Bambu	10,00	btg	25.000,00	250.000,00
4	Benang	3,00	rol	3.000,00	9.000,00
5	Linggis	1,00	bh	250.000,00	250.000,00
6	Angkong	1,00	bh	600.000,00	600.000,00
7	Ember Besar	4,00	bh	20.000,00	80.000,00
8	Ember Kecil	11,00	bh	10.000,00	110.000,00
9	Engkrak	4,00	bh	12.000,00	48.000,00
10	Papan kegiatan	1,00	bh	200.000,00	200.000,00
11	Prasasti	1,00	bh	300.000,00	300.000,00
	Jumlah B				2.684.000,00
C	UPAH KERJA				
1	Pekerja	188,00	hok	70.000,00	13.160.000,00
2	Tukang batu	79,00	hok	75.000,00	5.925.000,00
	Jumlah C				19.085.000,00
	Jumlah (A+B+C)				48.634.000,00

Terbilang :

Ngadirejo, 22 September 2019

Di buat

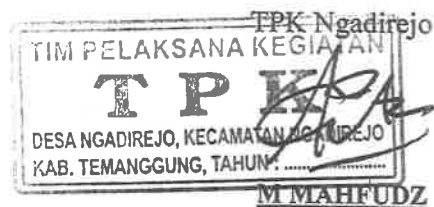

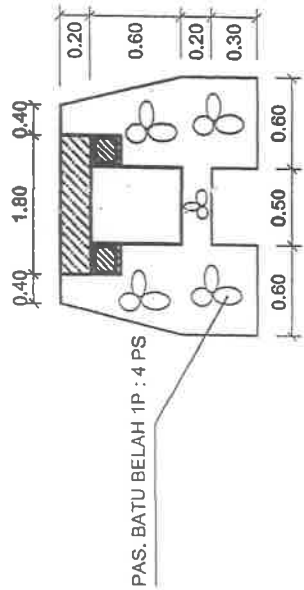

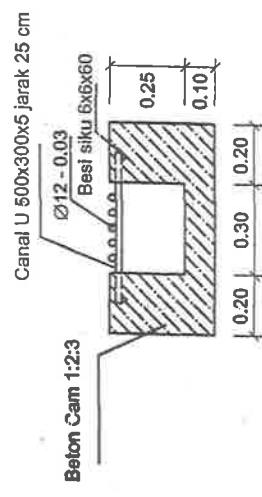
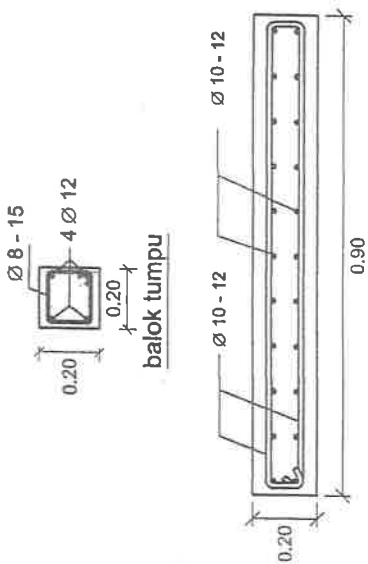

Panjang 10.50 M
Skala 1 : 25



PANJANG 4.50 M
Skala 1 : 10

Nama Kegiatan :	Pembangunan :
	Plat Deker Dan Drainase Grill
	Dusun Kauman Rt 02 Rw 01
	Desa Ngadirejo
	Kecamatan Ngadirejo
	Di Buat
	Ketua TPK
	Desa Ngadirejo
	
	M. MAHFUDZ
	Mengetahui/Menyetujui:
	Kepala Desa Ngadirejo
	
	NURUL ATIQOH

PROPOSAL

**SARANA PRASARANA DRAINASE DAN PENUTUP
DUSUN GENDENGAN DESA NGADIREJO
KECAMATAN NGADIREJO**



**DESA NGADIREJO
KECAMATAN NGADIREJO
KABUPATEN TEMANGGUNG**

PROPOSAL KEGIATAN DRAINASE DAN PENUTUP

- I. Usulan Dari : masyarakat Dusun Gendengan Rt 03/02
- II. Nama Kegiatan
Pembangunan Drainase dan penutup
- III. Volume kegiatan
 - L. 27 m X 50 cm X T. 65 CmPenutup
 - 50 Cm
- IV. Lokasi kegiatan
Dusun Gendengan Desa Ngadirejo
- V. Latar Belakang

Wilayah RT 03/02 Dusun Gendengan Desa Ngadirejo adalah salah satu wilayah yang secara sosial geografis terletak pada daerah yang ramai, terdapat beberapa jalan utama yang menghubungkan dengan wilayah lain baik wilayah Desa maupun RT lain ataupun dengan pusat Desa. Kondisi salah satu jalan utama ini kerap kali banjir saat hujan lebat karena terletak di daerah rendah sehingga membuat warga tidak bisa lewat bahkan kerap kali membahayakan anak-anak sekolah yang lewat jalan tersebut.

Untuk itu kami ingin memperbaiki saluran air dengan membangun Drainase dan penutupnya supaya aktifitas warga dan anak-anak sekolah tidak terganggu.

- V. Maksud dan tujuan Tujuan
 - Mengoptimalkan sarana transportasi
 - Meningkatkan kenyamanan dan keselamatan pengguna jalan terutama anak-anak sekolah
 - Memperlancar hubungan antar warga
- VI. Penerima manfaat
 - Mewujudkan lingkungan yang teratur, rapi dan sehat.
 - Melancarkan arus lalu lintas warga.
 - Mewujudkan kenyamanan dan ketentraman masyarakat untuk beraktifitas.
 - Mengembangkan prakarsa masyarakat desa
- VII. Hasil yang diharapkan
 - a. Melancarkan saluran air.
- VIII. Pelaksana kegiatan
Tim Pelaksana Kegiatan (TPK) Desa Ngadirejo

X. Jumlah anggaran

Jumlah anggaran sebesar Rp. 20.109.000 ,-

XI. Penutup

Demikian Proposal Pengadaan Drainase dan penutup Dusun Gendengan Desa Ngadirejo Kecamatan Ngadirejo Kabupaten Temanggung, semoga mendapatkan persetujuan dan hasilnya dapat bermanfaat bagi masyarakat.

Keberhasilan kegiatan ini tergantung kepada kesadaran, keseriusan, serta rasa tanggung jawab yang tinggi dari semua pihak. Untuk itu hanya kerja keras dan pengorbanan yang tulus, sangat diharapkan demi terlaksananya kegiatan ini.

Kami sangat berharap permohonan ini dapat dikabulkan. Mudah-mudahan Allah swt. Selalu melimpahkan Taufiq dan Hidayah-Nya kepada kita semua. Amiin).

Mengetahui

Hormat kami

KETUA BPD DESA NGADIREJO

KEPALA DESA NGADIREJO



XII. Lampiran

1. Denah Lokasi
2. Rencana Anggaran Kegiatan (RAB)
3. SK Kepala Desa tentang penunjukan keanggotaan TPK.
4. Jadwal pelaksanaan kegiatan.

LOKASI DRAINASE DAN PENUTUP DUSUN GENDENGAN RT 03

U

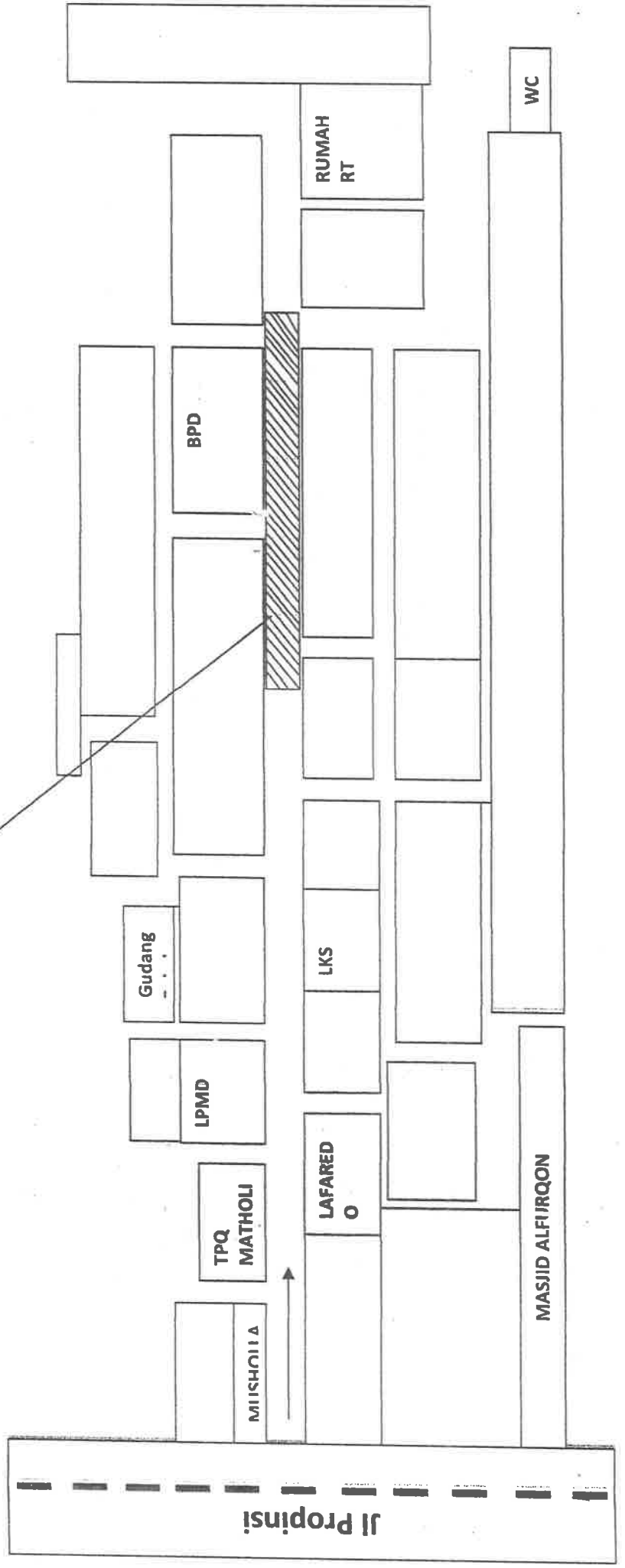

JADWAL PELAKSANAAN

Kegiatan : Dana Desa
 Pekerjaan : Pembangunan Drainase dan Penutup
 Lokasi : Dusun Gendengan Rt 03 Rw 02 Ngadirejo
 Kecamatan Ngadirejo Kabupaten Temanggung
 Tahun : 2020

No	Jenis Pekerjaan	Mei	Juni	Juli	Agustus	September	Oktober	Ket
1	Perencanaan							
3	Pelaksanaan							
4	Pelaporan							

Temanggung, 22 September 2019

Kepala Desa



NURUSATIQOH

Ketua TPK



M. MAHFUDZ

FOTO KEGIATAN DRAINASE DAN PENUTUP DUSUN GENDENGAN



RENCANA ANGGARAN BIAYA (RAB)
PEMBANGUNAN DRAINASE COR LAPANGAN RT 03 RW 02 DUSUN GENDENGAN
DESA NGADIREJO KECAMATAN NGADIREJO KABUPATEN TEMANGGUNG
DANA DESA
TAHUN ANGGARAN 2020

NO	URAIAN PEKERJAAN	VOL/JME	HARGA SATUAN (Rp)	SUMBER DANA DD DANA DESA	JUMLAH BIAYA (Rp)
1	2	3	4	5	6
I	BAHAN/MATERIAL				
1	PC (50kg)	27 zak	60.000,00	1.620.000,00	1.620.000,00
2	Pasir cor	2 m3	300.000,00	600.000,00	600.000,00
3	Spit	3 m3	300.000,00	900.000,00	900.000,00
6	Besi Q 10	14 m3	70.000,00	980.000,00	980.000,00
7	Bendrat	3 kg	17.000,00	51.000,00	51.000,00
8	Paku	9 kg	22.000,00	198.000,00	198.000,00
					4.349.000,00
II					
1	Ember Kecil	10 bh	10.000,00	100.000,00	100.000,00
2	Ember besar	4 bh	20.000,00	80.000,00	80.000,00
3	Engkrak	6 bh	12.000,00	72.000,00	72.000,00
4	Benang	6 rol	3.000,00	18.000,00	18.000,00
5	mutiplek 8 Cm	12 buah	90.000,00	1.080.000,00	1.080.000,00
6	Banbu	8 btng	25.000,00	200.000,00	200.000,00
7	Usuk 5/5x2m	18 btng	20.000,00	360.000,00	360.000,00
8	Papan Kegiatan	1 bh	200.000,00	200.000,00	200.000,00
9	Prasasti	1 bh	300.000,00	300.000,00	300.000,00
	Jumlah II				2.410.000,00
III	UPAH				
1	Pekerja	135 hok	70.000,00	9.450.000,00	9.450.000,00
2	Tukang	52 hok	75.000,00	3.900.000,00	3.900.000,00
	Jumlah III				13.350.000,00
IV	BOP				
1	Oprasional TPK	1 kgt	-	-	-
	Jumlah I + II + III + IV				20.109.000,00

Terbilang :

Ngadirejo,

2020

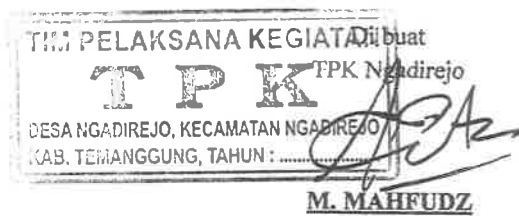

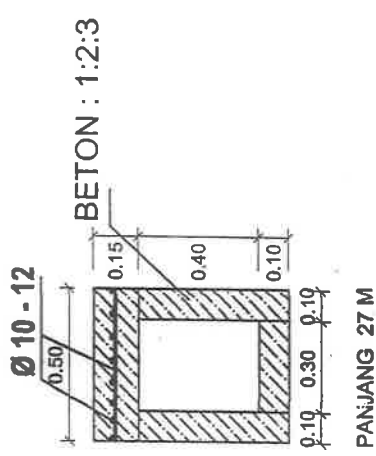
<p>Nama Kegiatan :</p> <p>Pembangunan :</p> <p>Drainase Cor</p> <p>Dusun Gendenan Rt 03 Rw 02</p> <p>Desa Ngadirejo</p> <p>Kecamatan Ngadirejo</p> <p>Di Buat</p> <p>Ketua TPK</p> <p>Desa Ngadirejo</p> <p>Mengetahui/Menyetujui:</p> <p>Kepala Desa Ngadirejo</p>	 <p>BETON : 1:2:3</p> <p>PANJANG 27 M</p> <p>Skala 1 : 25</p> <p>TIM PELAKSANA KEGIATAN</p> <p>TPK</p> <p>DESA NGADIREJO, KECAMATAN NGADIREJO</p> <p>KAB. TEMANGGUNG, KHUNTA</p> <p>M. MAHFUDZ</p> <p>PEMERINTAH KABUPATEN TEMAN</p> <p>KEPALA DESA NGADIREJO</p> <p>★ KECAMATAN NGADIREJO</p>
---	---

PROPOSAL

PENGADAAN SARANA PRASARANA

SENDERAN REJOSARI

DUSUN REJOSARI

DESA NGADIREJO

KECAMATAN NGADIREJO



DESA NGADIREJO

KECAMATAN NGADIREJO

KABUPATEN TEMANGGUNG

I. Usulan Dari : masyarakat Dusun Rejosari Rt 02/03

II. Nama Kegiatan

Senderan Rejosari

Volume kegiatan

- Panjang 36,5 m

III. Lokasi kegiatan

Dusun Rejosari Rt 02/03 Desa Ngadirejo

IV. Latar Belakang

Wilayah RT 02/03 Dusun Rejosari Desa Ngadirejo adalah salah satu wilayah yang secara sosial geografis terletak pada daerah yang ramai, terdapat beberapa jalan utama yang menghubungkan dengan wilayah lain baik wilayah Desa maupun RT lain ataupun dengan pusat Desa. Kondisi salah satu jalan utama ini kerap kali banjir saat hujan lebat karena terletak di daerah rendah sehingga membuat warga tidak bisa lewat bahkan kerap kali membahayakan anak-anak sekolah yang lewat jalan tersebut.

Untuk itu kami ingin memperbaiki Senderan jalan supaya aktifitas warga dan anak-anak sekolah tidak terganggu.

V. Maksud dan tujuan Tujuan

- Mengoptimalkan sarana transportasi
- Meningkatkan kenyamanan dan keselamatan pengguna jalan terutama
- anak-anak sekolah
- Memperlancar hubungan antar warga

V. Penerima manfaat

- Mewujudkan lingkungan yang teratur, rapi dan sehat.
- Melancarkan arus lalu lintas warga.
- Mewujudkan kenyamanan dan ketentraman masyarakat untuk beraktifitas.
- Mengembangkan prakarsa masyarakat desa

VI. Hasil yang diharapkan

- a. Melancarkan saluran air dan lancarnya pejalan kaki maupun transportasi.

VII. Pelaksana kegiatan

Tim Pelaksana Kegiatan (TPK) Desa Ngadirejo

VIII. Jadwal pelaksanaan

Kegiatan pengadaan Senderan Jalan dilaksanakan pada bulan Mei sampai

IX. Jumlah anggaran

Jumlah anggaran sebesar Rp. 29.934.000 ,-

X. Penutup

Demikian Proposal Pengadaan Senderan Jalan Dusun Rejosari Desa Ngadirejo Kecamatan Ngadirejo Kabupaten Temanggung, semoga mendapatkan persetujuan dan hasilnya dapat bermanfaat bagi masyarakat.

Keberhasilan kegiatan ini tergantung kepada kesadaran, keseriusan, serta rasa tanggung jawab yang tinggi dari semua pihak. Untuk itu hanya kerja keras dan pengorbanan yang tulus, sangat diharapkan demi terlaksananya kegiatan ini.

Kami sangat berharap permohonan ini dapat dikabulkan. Mudah-mudahan Allah swt. Selalu melimpahkan Taufiq dan Hidayah-Nya kepada kita semua. Amiin).

Mengetahui

Hormat kami

KETUA BPD DESA NGADIREJO



KEPALA DESA NGADIREJO



XI. Lampiran

1. Denah Lokasi
2. Rencana Anggaran Kegiatan (RAB)
3. SK Kepala Desa tentang penunjukan keanggotaan TPK.
4. Jadwal pelaksanaan kegiatan.

LOKASI SENDERAN DUSUN REJOSARI RT 01 RW 03

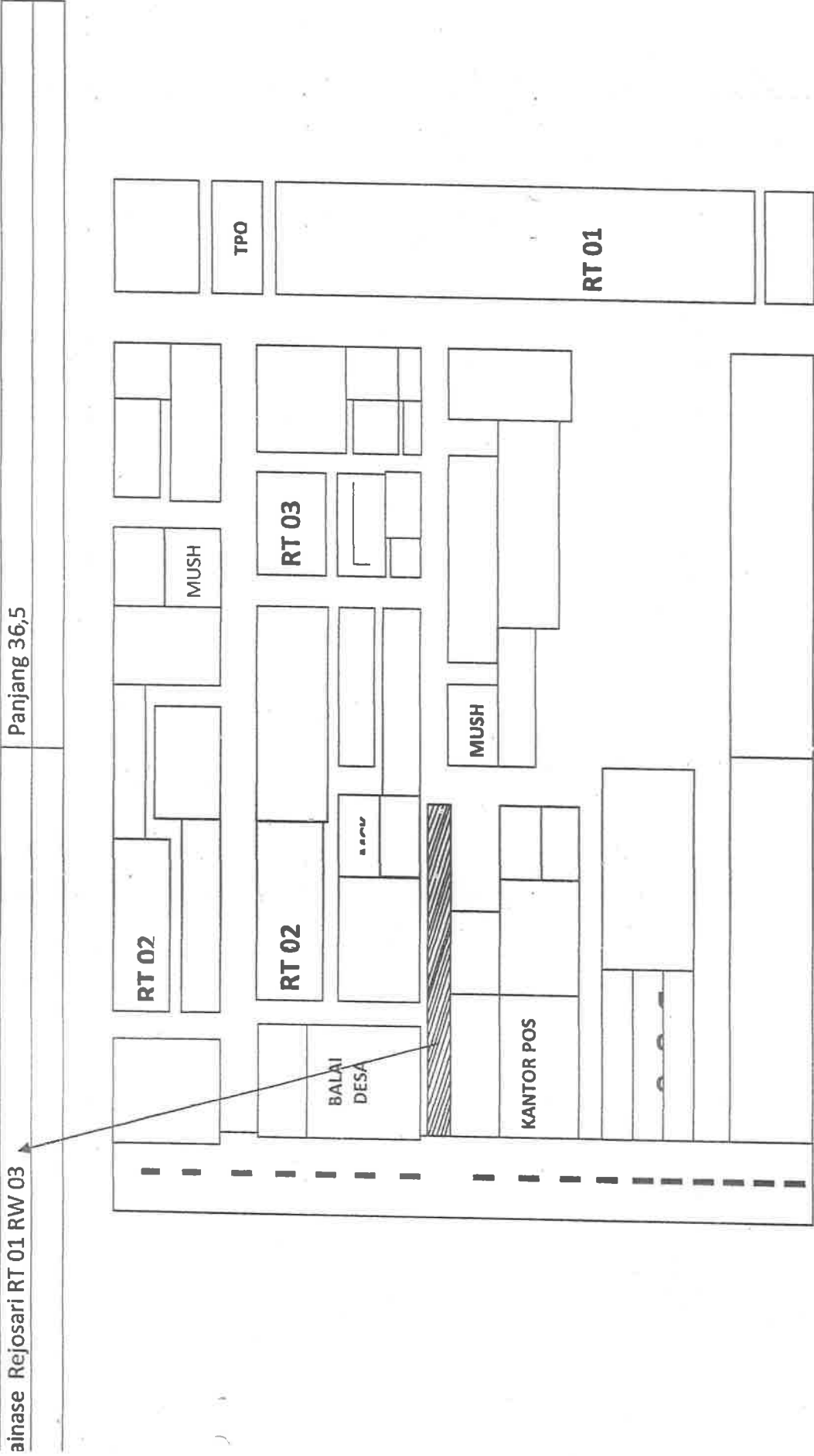

JADWAL PELAKSANAAN

Kegiatan : Dana Desa
 Pekerjaan : Pembangunan Senderan
 Lokasi : Dusun Rejosari Rt 03 Rw 03 Ngadirejo
 Kecamatan Ngadirejo Kabupaten Temanggung
 Tahun : 2020

No	Jenis Pekerjaan	Mei	Juni	Juli	Agustus	September	Oktober	Ket
1	Perencanaan							
3	Pelaksanaan							
4	Pelaporan							

Temanggung, 22 September 2019

Kepala Desa



MURDULATIQOH

Ketua TPK



M. MAHFUDZ

FOTO KEGIATAN SENDERAN REJOSARI

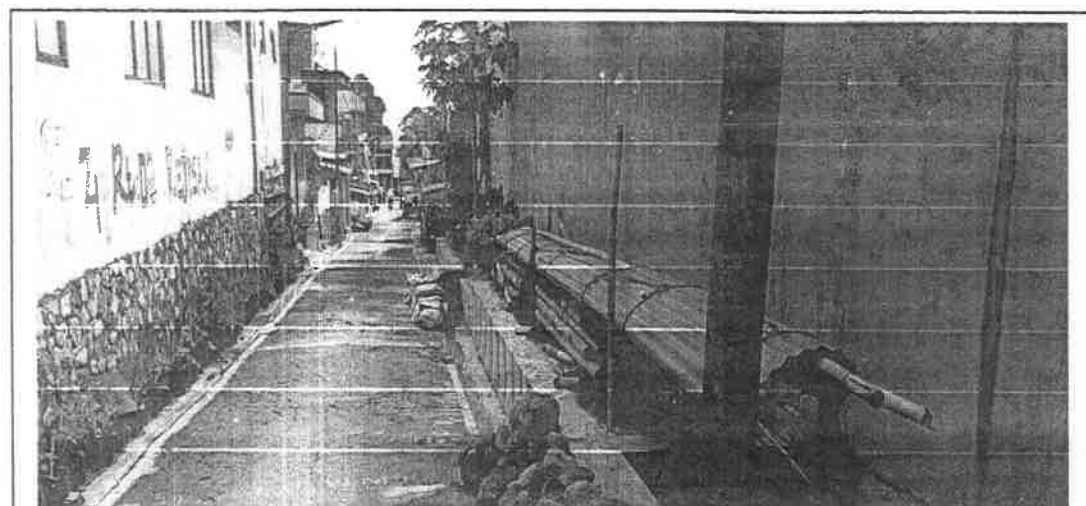
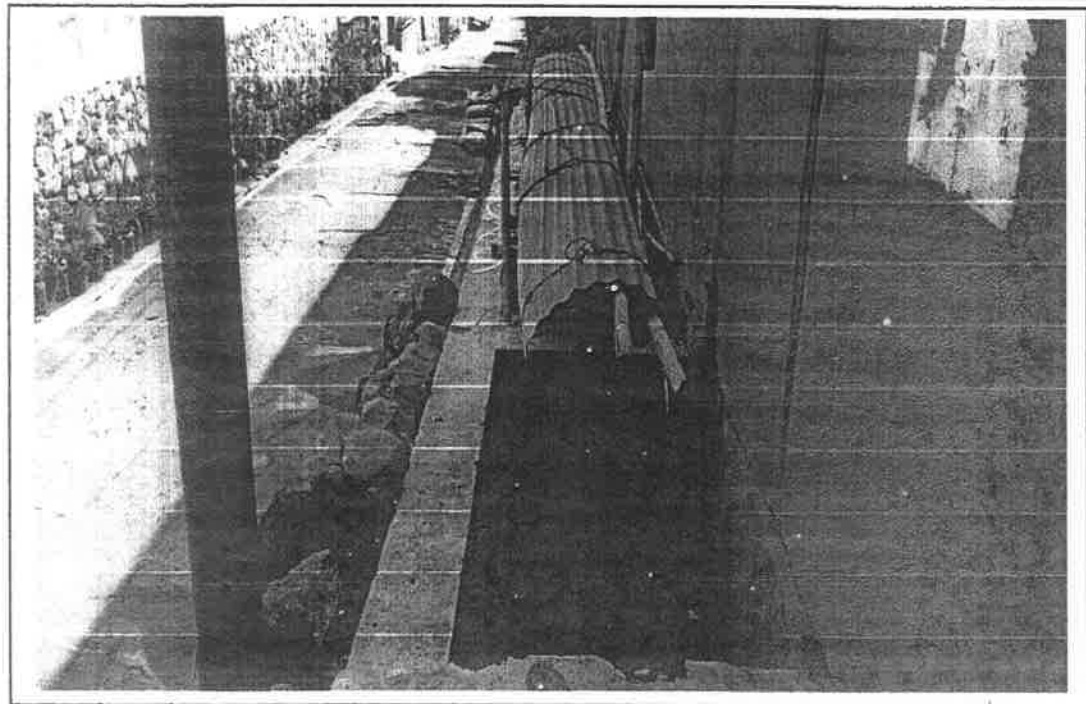
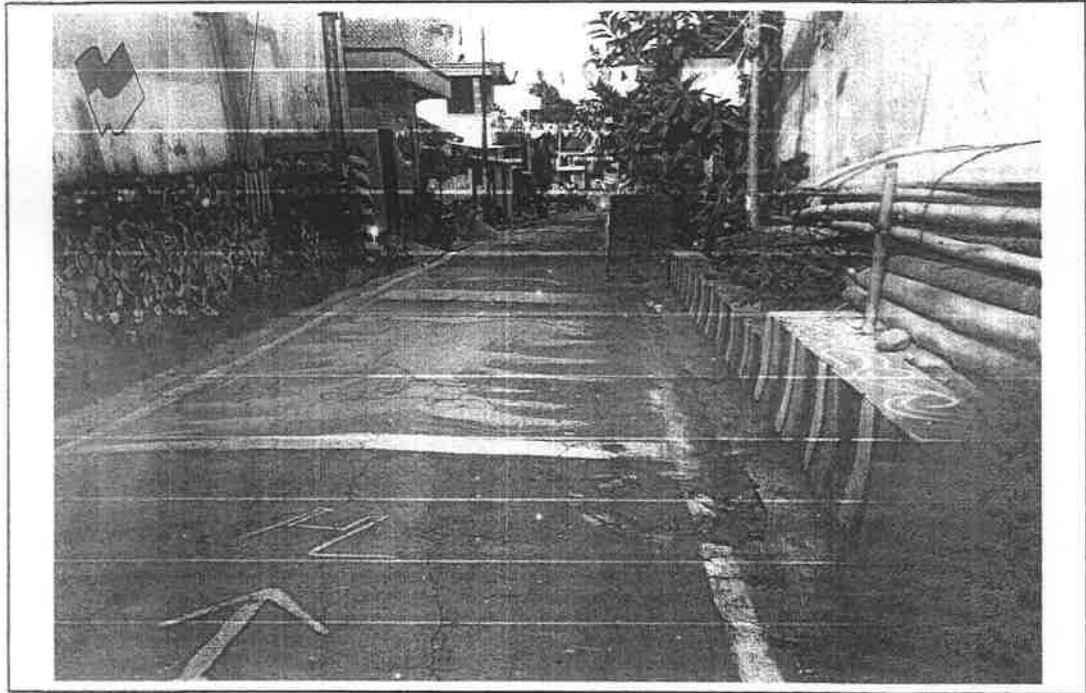

RENCANA ANGGARAN BIAYA (RAB)

PEMBANGUNAN SENDERAN JALAN DUSUN REJOSARI RT 01 RW 03
DESA NGADIREJO KECAMATAN NGADIREJO KABUPATEN TEMANGGUNG
TAHUN ANGGARAN 2020

NO	URAIAN PEKERJAAN	VOLUME	HARGA SATUAN (Rp)	SUMBER DANA	JUMLAH BIAYA (Rp)
1	2	3	4	5	6
I	BAHAN/MATERIAL				
1	Batu Kali	36 m3	250.000,00	9.000.000,00	9.000.000,00
2	Pasir Pasang	17 m3	300.000,00	5.100.000,00	5.100.000,00
3	PC (50kg)	103 zak	60.000,00	6.180.000,00	6.180.000,00
4	Pipa 1"	8 btg	25.000,00	200.000,00	200.000,00
					20.480.000,00
II	ALAT				
1	Ember	8 bh	10.000,00	80.000,00	80.000,00
2	Ember Besar	4 bh	22.000,00	88.000,00	88.000,00
3	Engkrak	6 bh	13.000,00	78.000,00	78.000,00
4	Benang	6 rol	3.000,00	18.000,00	18.000,00
5	Angkong	2 rol	670.000,00	1.340.000,00	1.340.000,00
6	Bambu	2 buah	25.000,00	50.000,00	50.000,00
7	Paku	5 kg	20.000,00	100.000,00	100.000,00
8	Papan nama	1 buah	200.000,00	200.000,00	200.000,00
9	Prasasti	1 buah	300.000,00	300.000,00	300.000,00
	Jumlah II				2.254.000,00
III	BOP				
1	Bop	1 kgt	-	-	-
	Jumlah III				-
2	Pekerja	75 hok	65.000,00	4.875.000,00	4.875.000,00
3	Tukang Batu	31 m3	75.000,00	2.325.000,00	2.325.000,00
	Jumlah V				7.200.000,00
	Jumlah I + II + III				29.934.000,00



Terbilang :

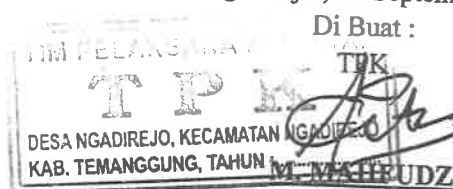

Ngadirejo , 22 September 2019

Di Buat :



Nama Kegiatan :	
Pembangunan :	
Senderan Jalan	
Dusun Rejosari Rt 01 Rw 03	
Desa Ngadirejo	
Kecamatan Ngadirejo	
Di Buat	
Ketua TPK Desa Ngadirejo	
Mengetahui/Menyetujui:	
Kepala Desa Ngadirejo	

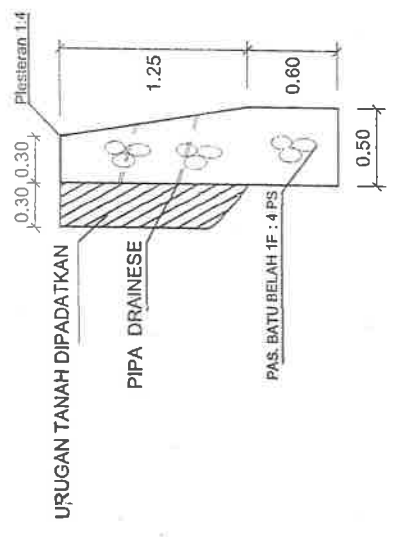

PANJANG 36,50 M

**POTONGAN
MELINTANG**

Skala 1 : 50

PROPOSAL

PENGADAAN SARANA PAVINGISASI

DUSUN REJOSARI

DESA NGADIREJO

KECAMATAN NGADIREJO



DESA NGADIREJO

KECAMATAN NGADIREJO

KABUPATEN TEMANGGUNG

- I. Usulan Dari : masyarakat Dusun Rejosari Rt 03 /03
- II. Nama Kegiatan
Pembangunan Pavingisasi
- III. Volume kegiatan
- P. 35 X 2 m
- IV. Lokasi kegiatan
Dusun Rejosari Desa Ngadirejo
- V. Dusun Rejosari merupakan bagian dari wilayah Kecamatan Ngadirejo Kabupaten Temanggung yang sebagian besar penduduknya bermata pencaharian sebagai Pedagang atau buruh tani dengan tingkat penghasilan cukup rendah. Namun demikian , semangat gotong royong masyarakat untuk membangun desanya cukup tinggi khususnya pada kepedulian pada lingkungan.

Oleh karena itu, warga Rt 03 Rw 03 bermaksud membangun lingkungan pemukiman berupa pembuatan jalan pavingisasi di wilayah Rt 03 yang menghubungkan antar Desa yaitu Desa Gandu Wetan yang kondisinya Pavingnya sudah sangat parah, banyak lubang-lubang dan bila dimusim penghujan banyak digenangi air. Hal ini mengakibatkan lingkungan yang kurang sehat.

Untuk itu kami ingin memperbaiki Paving tersebut supaya aktifitas warga dan anak-anak sekolah tidak terganggu.

- VI. Maksud dan tujuanTujuan
 - Mengoptimalkan sarana transportasi
 - Meningkatkan kenyamanan dan keselamatan pengguna jalan terutama anak-anak sekolah
 - Memperlancar hubungan antar warga
- VII. Penerima manfaat
 - Mewujudkan lingkungan yang teratur, rapi dan sehat.
 - Melancarkan arus lalu lintas warga.
 - Mewujudkan kenyamanan dan ketentraman masyarakat untuk beraktifitas.
 - Mengembangkan prakarsa masyarakat desa

IX. Jadwal pelaksanaan

Kegiatan pengadaan Pavingisasi Dusun Rejosari dilaksanakan pada bulan Juni sampai dengan September 2020 (Time scedule terlampir).

X. Jumlah anggaran

Jumlah anggaran sebesar Rp. 14.208.000,-

XI. Penutup

Demikian Proposal Pengadaan Pavingisasi Dusun Rejosari Desa Ngadirejo Kecamatan Ngadirejo Kabupaten Temanggung, semoga mendapatkan persetujuan dan hasilnya dapat bermanfaat bagi masyarakat.

Keberhasilan kegiatan ini tergantung kepada kesadaran, keseriusan, serta rasa tanggung jawab yang tinggi dari semua pihak. Untuk itu hanya kerja keras dan pengorbanan yang tulus, sangat diharapkan demi terlaksananya kegiatan ini.

Kami sangat berharap permohonan ini dapat dikabulkan. Mudah-mudahan Allah swt. Selalu melimpahkan Taufiq dan Hidayah-Nya kepada kita semua. Amiin).

Ngadirejo 22 September 2019

Mengetahui

Hormat kami



XII. Lampiran

1. Denah Lokasi
2. Rencana Anggaran Kegiatan (RAB)
3. SK Kepala Desa tentang penunjukan keanggotaan TPK.
4. Jadwal pelaksanaan kegiatan.

JADWAL PELAKSANAAN

Kegiatan : Dana Desa
 Pekerjaan : Pembangunan Pavingisasi
 Lokasi : Dusun Rejosari Rt 03 Rw 03 Ngadirejo
 Kecamatan Ngadirejo Kabupaten Temanggung
 Tahun : 2020

No	Jenis Pekerjaan	Juni	Juli	Agustus	September	Ket
1	Perencanaan					
3	Pelaksanaan					
4	Pelaporan					

Temanggung, 22 September 2019



• LOKASI PAVING DUSUN REJOSARI RT 03 / 03

vingisasi Dusun Rejosari Panjang 35 X 2 m



FOTO KEGIATAN PAVINGISASI DUSUN REJOSARI RT 03 / 03



RENCANA ANGGARAN BIAYA (RAB)
 PEMBANGUNAN PAVINGISASI HALAMAN TPQ (2,00 x 35 m)
 DESA NGADIREJO KECAMATAN NGADIREJO KABUPATEN TEMANGGUNG
 TAHUN ANGGARAN 2020

NO	URAIAN PEKERJAAN	VOLUME	HARGA SATUAN (Rp)	SUMBER DANA DANA DESA	JUMLAH BIAYA (Rp)
1	2	3	4	5	6
I	BAHAN/MATERIAL				
1	Paving K 250 6cm	80 m2	75.000,00	6.000.000,00	6.000.000,00
2	Pasir Cor	2 m3	300.000,00	600.000,00	600.000,00
3	Pasir Uruk	9 m3	200.000,00	1.800.000,00	1.800.000,00
4	Split	2 m3	300.000,00	600.000,00	600.000,00
5	PC (50 kg)	18 zak	60.000,00	1.080.000,00	1.080.000,00
	Jumlah I				10.080.000,00
II	UPAH				
1	Ember Kecil	4 bh	10.000,00	40.000,00	40.000,00
2	Ember besar	2 bh	20.000,00	40.000,00	40.000,00
3	Benang	4 bh	3.000,00	12.000,00	12.000,00
4	Engkrak	2 bh	12.000,00	24.000,00	24.000,00
5	papan 2 m	20 bh	20.000,00	400.000,00	400.000,00
7	Paku	1 kg	22.000,00	22.000,00	22.000,00
8	Papan nama	1 bh	200.000,00	200.000,00	200.000,00
9	Prasasti	1 bh	300.000,00	300.000,00	300.000,00
	Jumlah II				1.038.000,00
III	UPAH				
1	Pekerja	27 hok	70.000,00	1.890.000,00	1.890.000,00
2	Tukang	16 hok	75.000,00	1.200.000,00	1.200.000,00
	Jumlah III				3.090.000,00
	Jumlah I + II + III				14.208.000,00

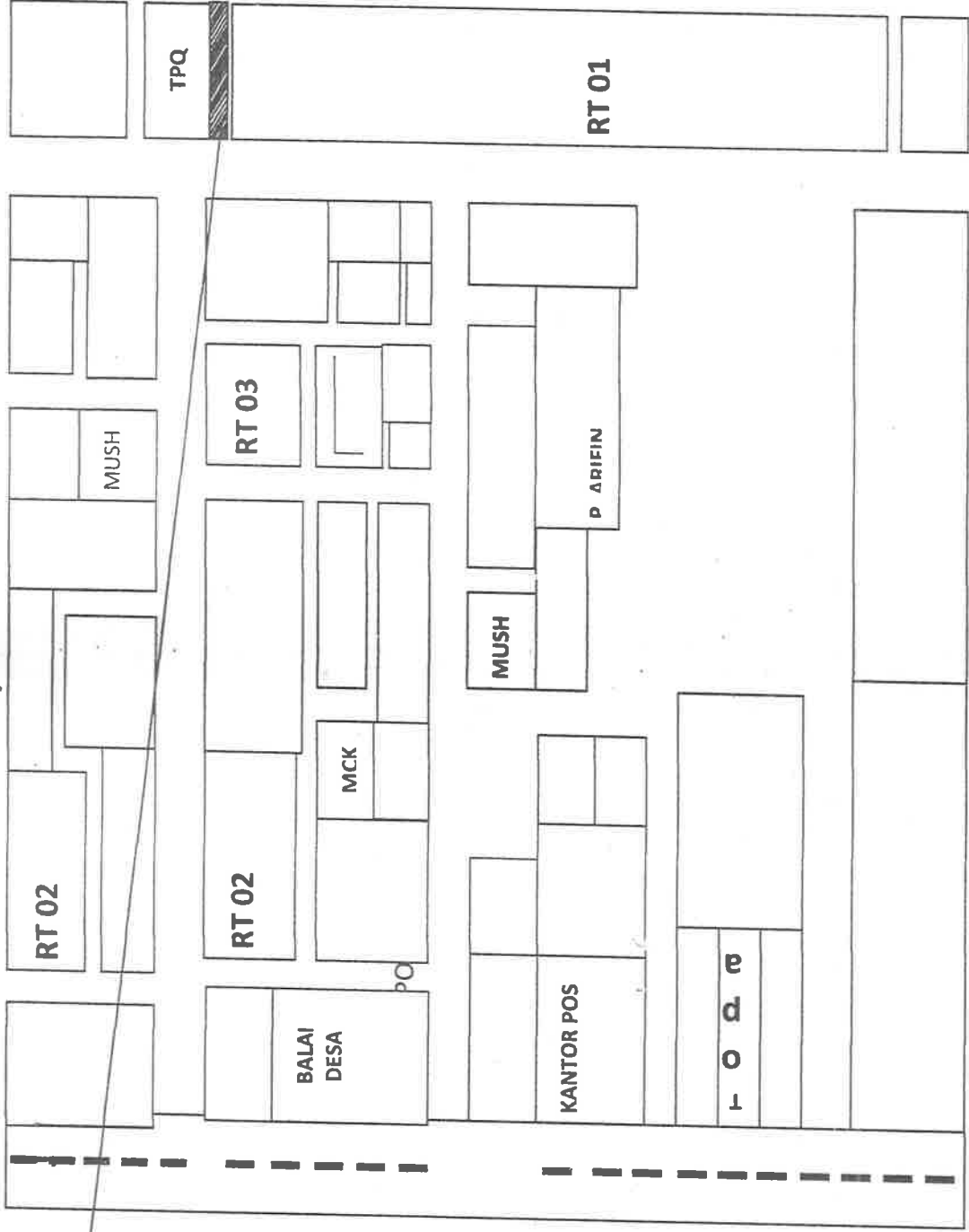
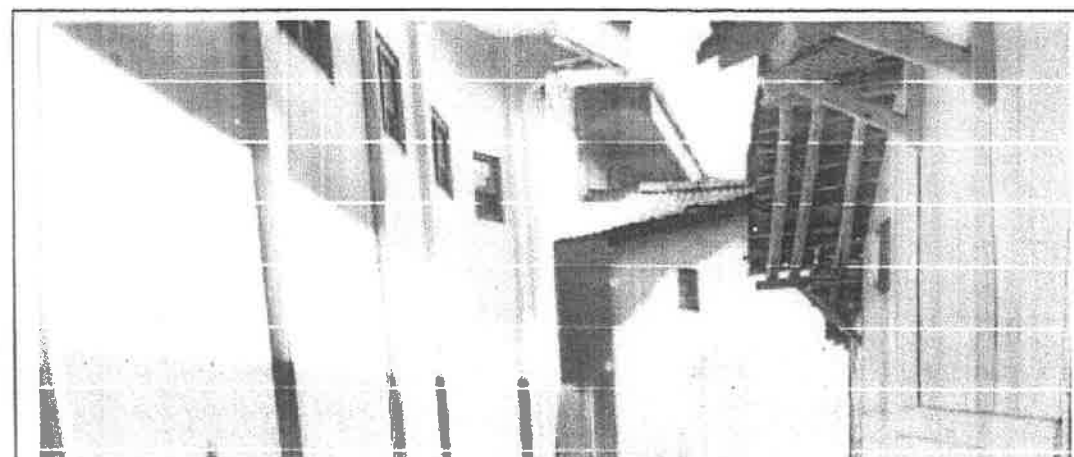
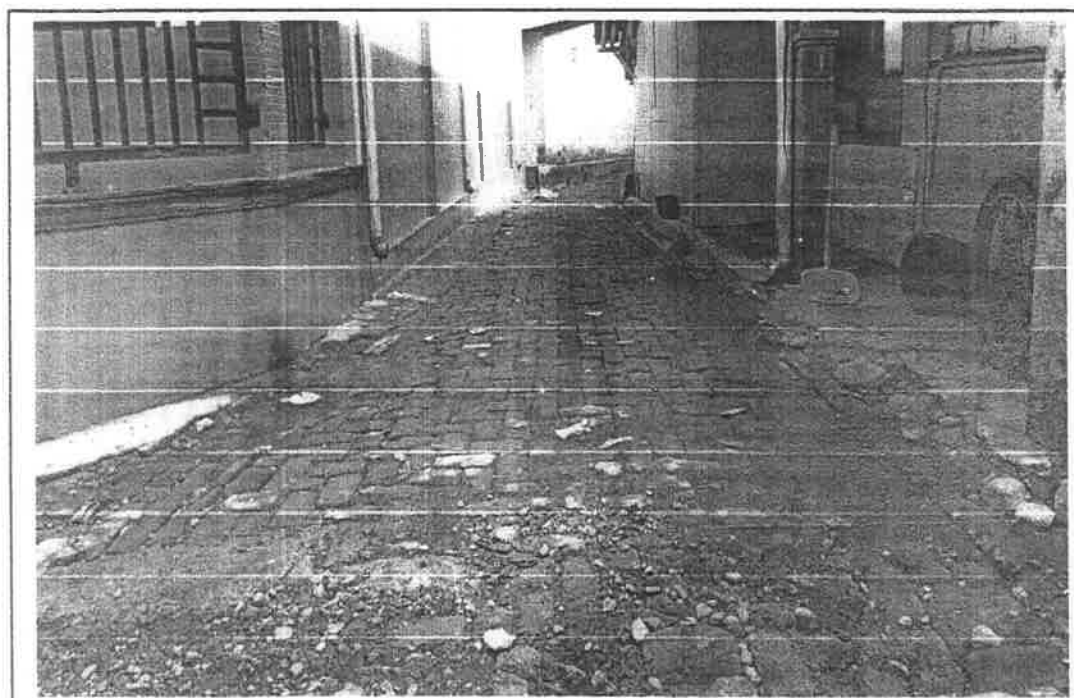
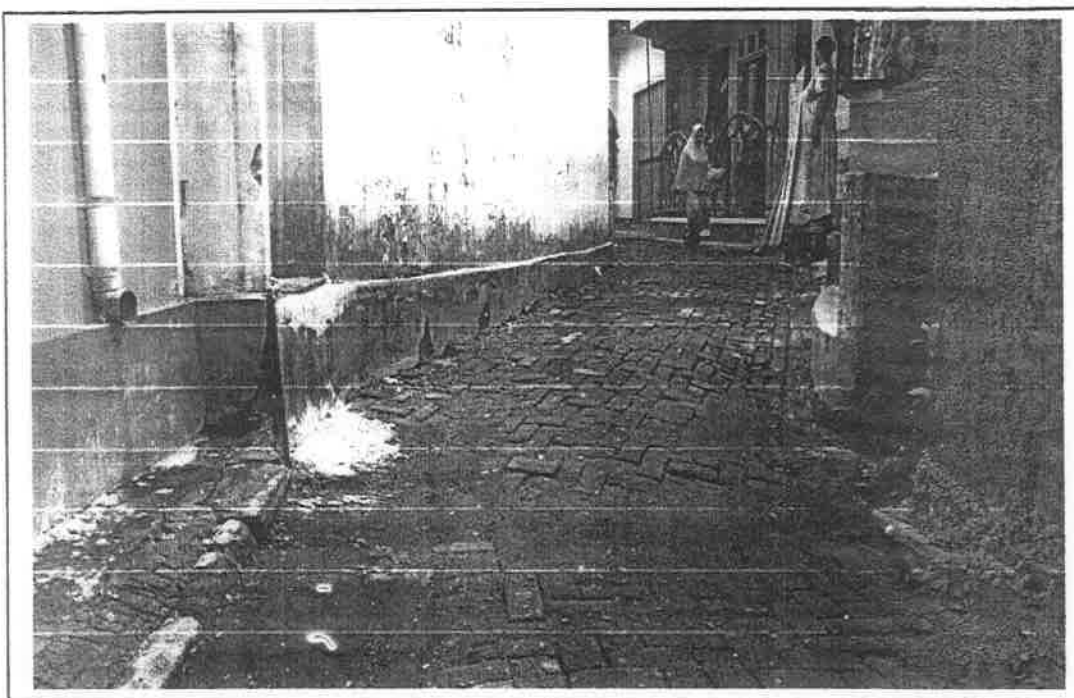
Terbilang :

Ngadirejo , 22 September 2019

Dibuat oleh ,

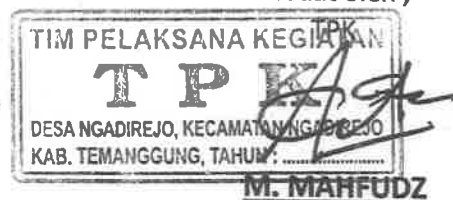

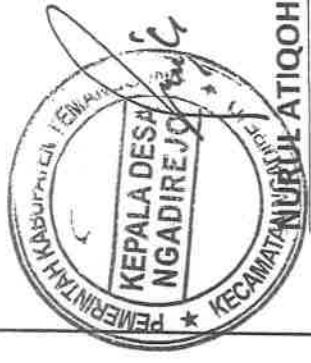
<p>Nama Kegiatan :</p>	
<p>Pembangunan :</p>	<p>Pas. Paving Halaman TPQ</p>
<p>Desa Ngadirejo</p>	<p>Kecamatan Ngadirejo</p>
<p>Di Buat</p>	<p>Ketua TPK Desa Ngadirejo</p>
<p>M. MAHFUDZ</p>	
<p>Mengetahui/Menyetujui:</p>	<p>Kepala Desa Ngadirejo</p> 

DENAH

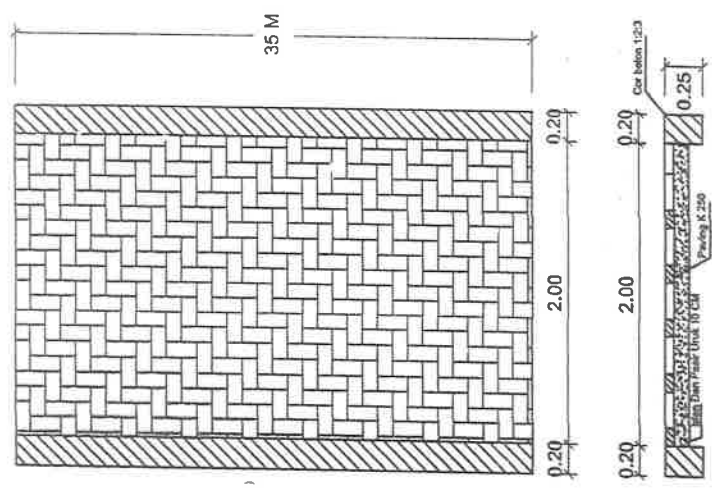

PANJANG 35 M

PROPOSAL

PENGADAAN SARANA PRASARANA

DRAINASE RT 01 DAN 05 RW 05

DUSUN DEMANGAN

DESA NGADIREJO

KECAMATAN NGADIREJO



DESA NGADIREJO

KECAMATAN NGADIREJO

KABUPATEN TEMANGGUNG

I. Usulan Dari : masyarakat Dusun Demangan Rt 01 dan 05/05

II. Nama Kegiatan

Drainase Dusun Demangan

Volume kegiatan

- Panjang 140 m

III. Lokasi kegiatan

Dusun Demangan Rt 01 dan 05/05 Desa Ngadirejo

IV. Latar Belakang

Wilayah RT 01 dan 05 /05 Dusun Demangan Desa Ngadirejo adalah salah satu wilayah yang secara sosial geografis terletak pada daerah yang ramai, terdapat beberapa jalan utama yang menghubungkan dengan wilayah lain baik wilayah Desa maupun RT lain ataupun dengan pusat Desa. Kondisi salah satu jalan utama ini kerap kali banjir saat hujan lebat karena terletak di daerah rendah sehingga membuat warga tidak bisa lewat bahkan kerap kali membahayakan anak-anak sekolah yang lewat jalan tersebut.

Untuk itu kami ingin memperbaiki Drainase supaya aktifitas warga dan anak-anak sekolah tidak terganggu.

V. Maksud dan tujuanTujuan

- Mengoptimalkan sarana transportasi

- Meningkatkan kenyamanan dan keselamatan pengguna jalan terutama
- anak-anak sekolah

- Memperlancar hubungan antar warga

V. Penerima manfaat

- Mewujudkan lingkungan yang teratur, rapi dan sehat.

- Melancarkan arus lalu lintas warga.

- Mewujudkan kenyamanan dan ketentraman masyarakat untuk beraktifitas.

- Mengembangkan prakarsa masyarakat desa

VI. Hasil yang diharapkan

a. Melancarkan saluran air dan lancarnya pejalan kaki maupun transportasi.

VII. Pelaksana kegiatan

Tim Pelaksanaan Kegiatan (TPK) D.

VIII. Jadwal pelaksanaan

Kegiatan pengadaan Drainase dilaksanakan pada bulan Mei sampai dengan Oktober 2020 (Time scedule terlampir).

IX. Jumlah anggaran

Jumlah anggaran sebesar Rp. 78.243.550 ,-

X. Penutup

Demikian Proposal Pengadaan Drainase Dusun Demangan Rt 01 dan 05 Rw 05 Desa Ngadirejo Kecamatan Ngadirejo Kabupaten Temanggung, semoga mendapatkan persetujuan dan hasilnya dapat bermanfaat bagi masyarakat.

Keberhasilan kegiatan ini tergantung kepada kesadaran, keseriusan, serta rasa tanggung jawab yang tinggi dari semua pihak. Untuk itu hanya kerja keras dan pengorbanan yang tulus, sangat diharapkan demi terlaksananya kegiatan ini.

Kami sangat berharap permohonan ini dapat dikabulkan. Mudah-mudahan Allah swt. Selalu melimpahkan Taufiq dan Hidayah-Nya kepada kita semua. Amiin).

Mengetahui

KETUA BPD DESA NGADIREJO



Hormat kami

KEPALA DESA NGADIREJO



XI. Lampiran

1. Denah Lokasi
2. Rencana Anggaran Kegiatan (RAB)
3. SK Kepala Desa tentang penunjukan keanggotaan TPK.
4. Jadwal pelaksanaan kegiatan.

DENAH LOKASI DRAINASE DUSUN DEMANGAN RT 01 RW 05

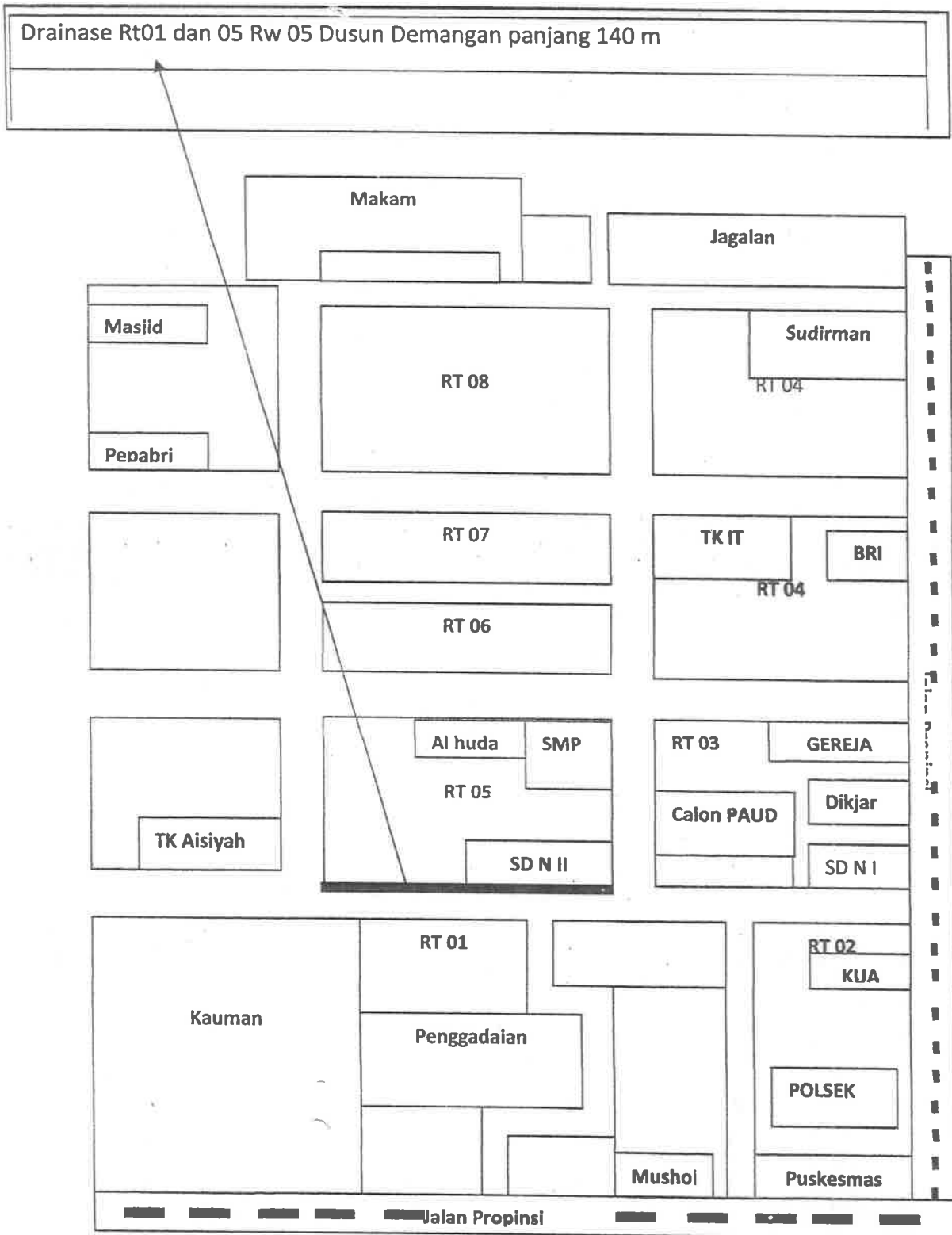

JADWAL PELAKSANAAN

Kegiatan : Dana Desa
 Pekerjaan : Pembangunan Drainase
 Lokasi : Dusun Demangan Rt 01 dan 05 Rw 05 Ngadirejo
 Kecamatan Ngadirejo Kabupaten Temanggung
 Tahun : 2020

No	Jenis Pekerjaan	Mei	Juni	Juli	Agustus	September	Oktober	Ket
1	Perencanaan							
3	Pelaksanaan							
4	Pelaporan							

Temanggung, 22 September 2019

Kepala Desa



NURUL ATIQOH

Ketua TPK



M. MAHFUDZ

FOTO KEGIATAN DRAINASE RT 01 DAN 05 DUSUN DEMANGAN

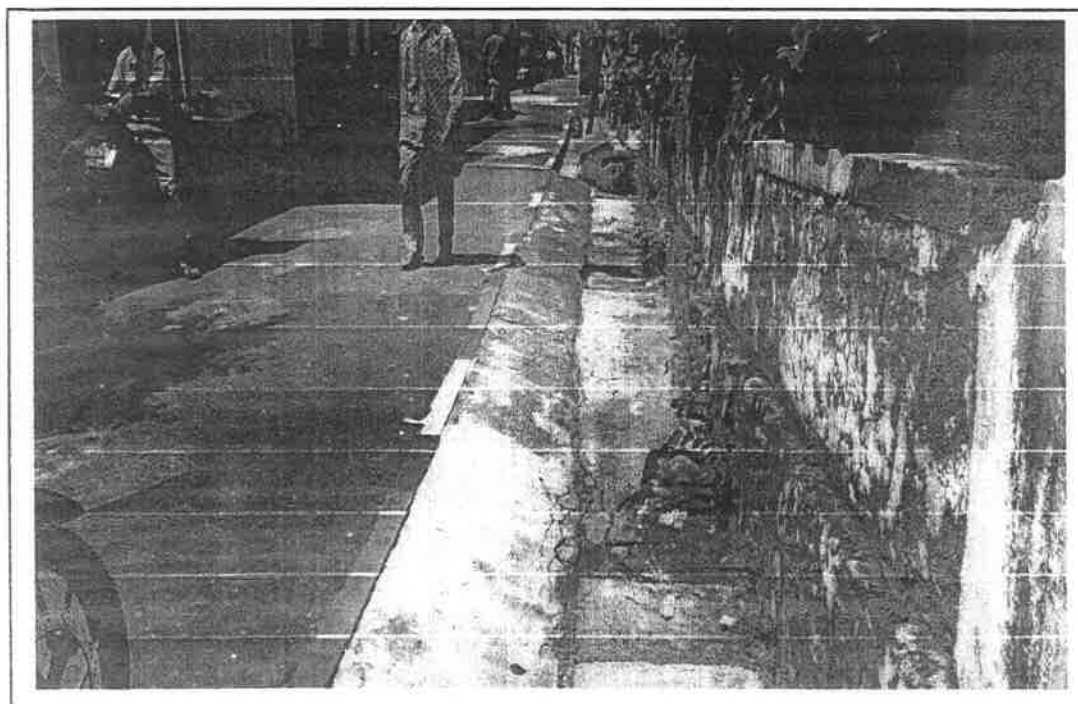
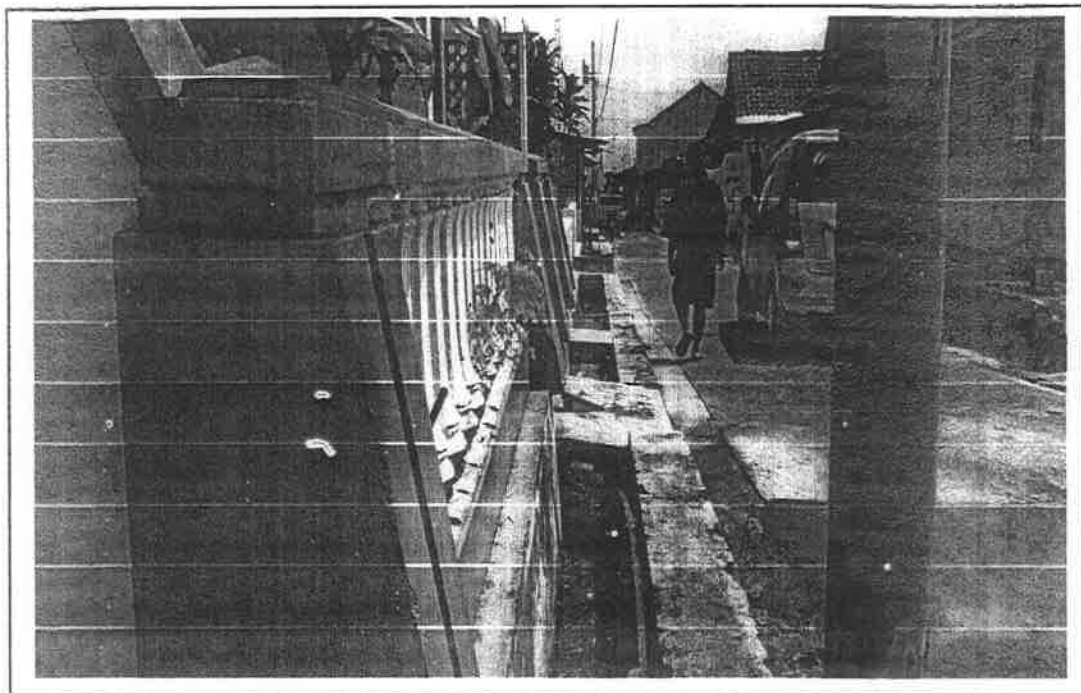

RENCANA ANGGARAN BIAYA (RAB)
PEMBANGUNAN DRAINASE RT 01 & 05 RW 05 DUSUN DEMANGAN
DESA NGADIREJO KECAMATAN NGADIREJO KABUPATEN TEMANGGUNG
DANA DESA
TAHUN ANGGARAN 2019

NO	URAIAN PEKERJAAN	VOLUME	HARGA SATUAN (Rp)	SUMBER DANA DD DANA DESA	JUMLAH BIAYA (Rp)
1	2	3	4	5	6
I	BAHAN/MATERIAL				
1	PC (50kg)	325 zak	60.000,00	19.500.000,00	19.500.000,00
2	Pasir cor	26 m3	300.000,00	7.800.000,00	7.800.000,00
3	Spit	39 m3	300.000,00	11.700.000,00	11.700.000,00
6	Besi Q 10	162 m3	70.000,00	11.340.000,00	11.340.000,00
7	Bendrat	28 kg	17.000,00	476.000,00	476.000,00
8	Paku	9 kg	22.000,00	198.000,00	198.000,00
					51.014.000,00
II					
1	Ember besar	7 bh	6.650,00	46.550,00	46.550,00
2	Engkrak	4 bh	12.000,00	48.000,00	48.000,00
3	Benang	8 rol	3.000,00	24.000,00	24.000,00
4	mutiplek 8 Cm	9 buah	94.000,00	846.000,00	846.000,00
5	Usuk 5/5x2m	16 btng	20.000,00	320.000,00	320.000,00
	Jumlah II				1.284.550,00
III	UPAH				
1	Pekerja	271 hok	70.000,00	18.970.000,00	18.970.000,00
2	Tukang	93 hok	75.000,00	6.975.000,00	6.975.000,00
	Jumlah III				25.945.000,00
IV	BOP				
1	Oprasional TPK	1 kgt	-	-	-
	Jumlah I + II + III + IV				78.243.550,00

Terbilang : Sembilan Puluh Empat Juta Dua Ratus Dua puluh Tuju Ribu Rupiah

Ngadirejo, 22 September 2019



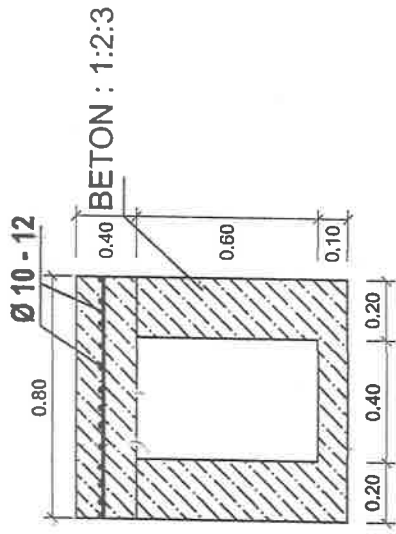

Skala 1 : 25

Nama Kegiatan :	
Pembangunan :	
Drainase Cor	
Dusun Demangan	
Rt 01/Rt 05 Rw 05	
Desa Ngadirejo	
Kecamatan Ngadirejo	
Di Buat	
Ketua TPK	
Desa Ngadirejo	
	M. MAHFUDZ
Mengetahui/Menyetujui:	
Kepala Desa Ngadirejo	

PROPOSAL

PENGADAAN PENGASPALAN JALAN

DUSUN DEMANGAN

DESA NGADIREJO

KECAMATAN NGADIREJO



DESA NGADIREJO

KECAMATAN NGADIREJO

KABUPATEN TEMANGGUNG

I. Usulan Dari : masyarakat Dusun Demangan Rt 03 /05

II. Nama Kegiatan

Pembangunan Pengaspalan jalan

III. Volume kegiatan

- P. 113 m

IV. Lokasi kegiatan

Dusun Demangan Desa Ngadirejo

V. Latar Belakang

Dalam rangka peningkatan sarana dan prasarana lingkungan di dusun Demangan Desa Ngadirejo Kec. Ngadirejo Kab. Temanggung telah banyak ditempuh dengan berbagai terobosan maupun cara dari seluruh partisipasi segenap lapisan masyarakat dengan memanfaatkan segala sumber daya yang tersedia. Hal tersebut dimaksud sebagai salah satu upaya untuk menuju suatu lingkungan dusun yang lebih berkembang ke arah perbaikan taraf hidup dan kesejahteraan warga masyarakat. Maka sejalan dengan hal tersebut, dari hasil musyawarah berbagai elemen masyarakat yang ada di dusun Demangan, disepakati untuk memprioritaskan pada sektor perhubungan/pembangunan pengerasan dan pengaspalan jalan pada salah satu ruas jalan yang menghubungkan dusun Demangan dengan dusun lain untuk mempercepat pertumbuhan perekonomian dan kesejahteraan masyarakat

Untuk itu kami ingin memperbaiki Jalan dengan Pengaspalan Jalan supaya aktifitas warga dan anak-anak sekolah tidak terganggu.

V. Maksud dan tujuan

1. Memperlancar Transportasi baik pejalan kaki maupun transportasi lainnya
2. Menciptakan lingkungan yang bersih, indah dan sehat.
3. Meningkatkan kualitas hidup masyarakat.
4. Memperindah wajah Rw. 05 Dusun Demangan Kecamatan Ngadirejo

VI. Penerima manfaat

- Mewujudkan lingkungan yang teratur, rapi dan sehat.
- Mewujudkan kenyamanan dan ketentraman masyarakat untuk beraktifitas.

VII. Pelaksana kegiatan

Tim Pelaksana Kegiatan (TPK) Desa Ngadirejo

VIII. Jadwal pelaksanaan

Kegiatan pengadaan Pengaspalan Jalan Dusun Demangan dilaksanakan pada bulan Juni sampai dengan Oktober 2020 (Time scedule terlampir).

IX. Jumlah anggaran

Jumlah anggaran sebesar Rp. 62.650.500,-

X. Penutup

Demikian Proposal Pengadaan Pengaspalan Dusun Demangan Desa Ngadirejo Kecamatan Ngadirejo Kabupaten Temanggung, semoga mendapatkan persetujuan dan hasilnya dapat bermanfaat bagi masyarakat.

Keberhasilan kegiatan ini tergantung kepada kesadaran, keseriusan, serta rasa tanggung jawab yang tinggi dari semua pihak. Untuk itu hanya kerja keras dan pengorbanan yang tulus, sangat diharapkan demi terlaksananya kegiatan ini.

Kami sangat berharap permohonan ini dapat dikabulkan. Mudah-mudahan Allah swt. Selalu melimpahkan Taufiq dan Hidayah-Nya kepada kita semua. Amiin).

Ngadirejo 22 September 2019

Mengetahui

KETUA BPD DESA NGADIREJO



Hormat kami

KEPALA DESA NGADIREJO



XI. Lampiran

1. Denah Lokasi
2. Rencana Anggaran Kegiatan (RAB)
3. SK Kepala Desa tentang penunjukan keanggotaan TPK.
4. Jadwal pelaksanaan kegiatan.

DENAH LOKASI PENGASPALAN JALAN DUSUN DEMANGAN RT 03 RW 05

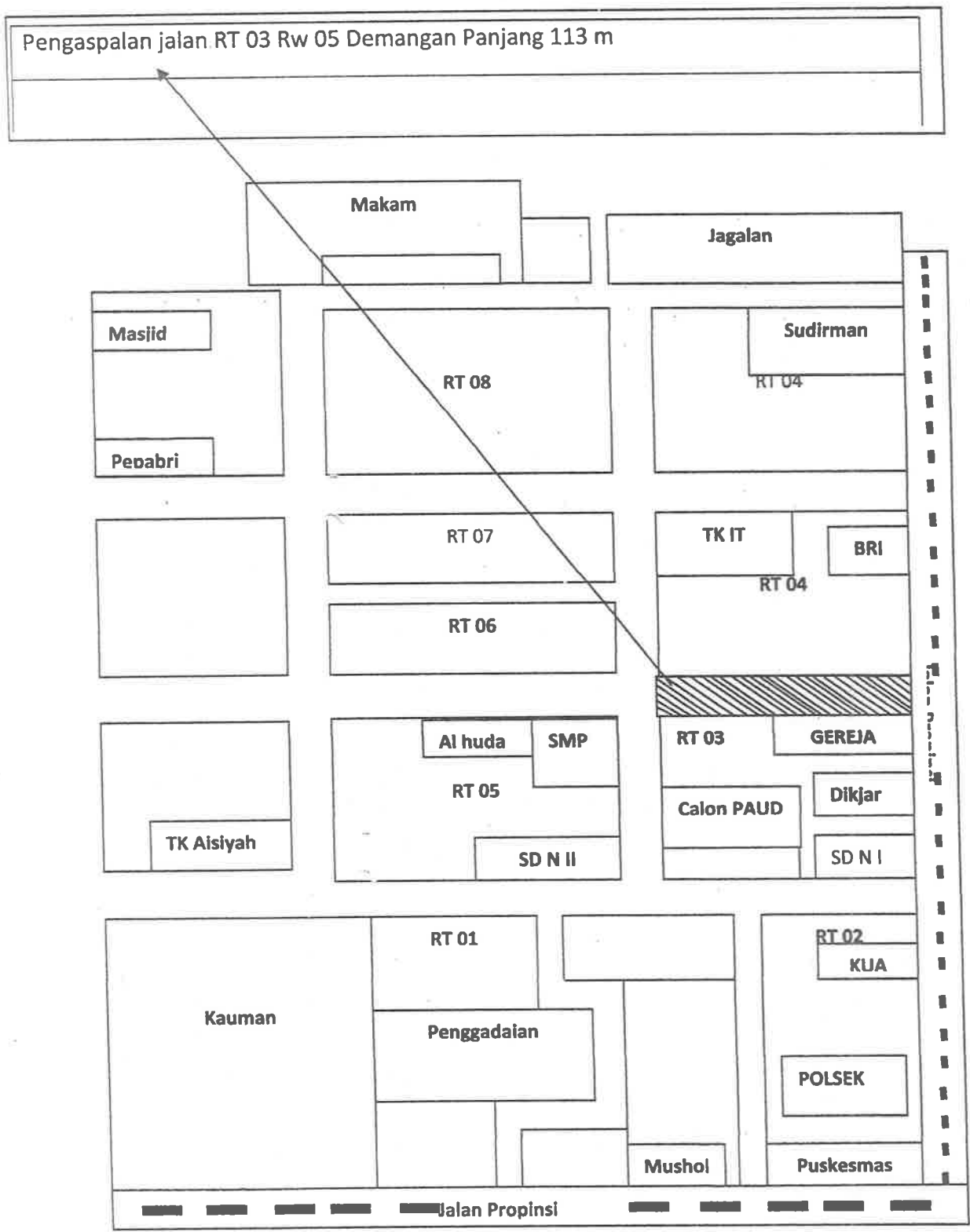

JADWAL PELAKSANAAN

Kegiatan : Dana Desa
 Pekerjaan : Pembangunan Pengaspalan Jalan
 Lokasi : Dusun Demangan Rt 03 Rw 05 Ngadirejo
 Kecamatan Ngadirejo Kabupaten Temanggung
 Tahun : 2020

No	Jenis Pekerjaan	Juni	Juli	Agustus	September	Oktober	Ket
1	Perencanaan						
3	Pelaksanaan						
4	Pelaporan						

Temanggung, 22 September 2019

 Kepala Desa
NURUL ATIQOH

Ketua TPK

M. MAHFUDZ

FOTO KEGIATAN PENGASPALAN JALAN RT 03 DUSUN DEMANGAN

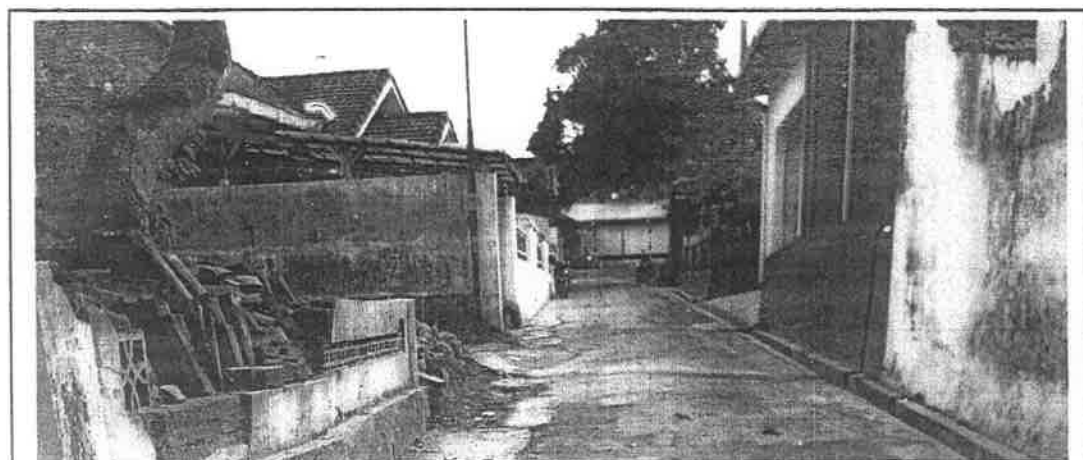
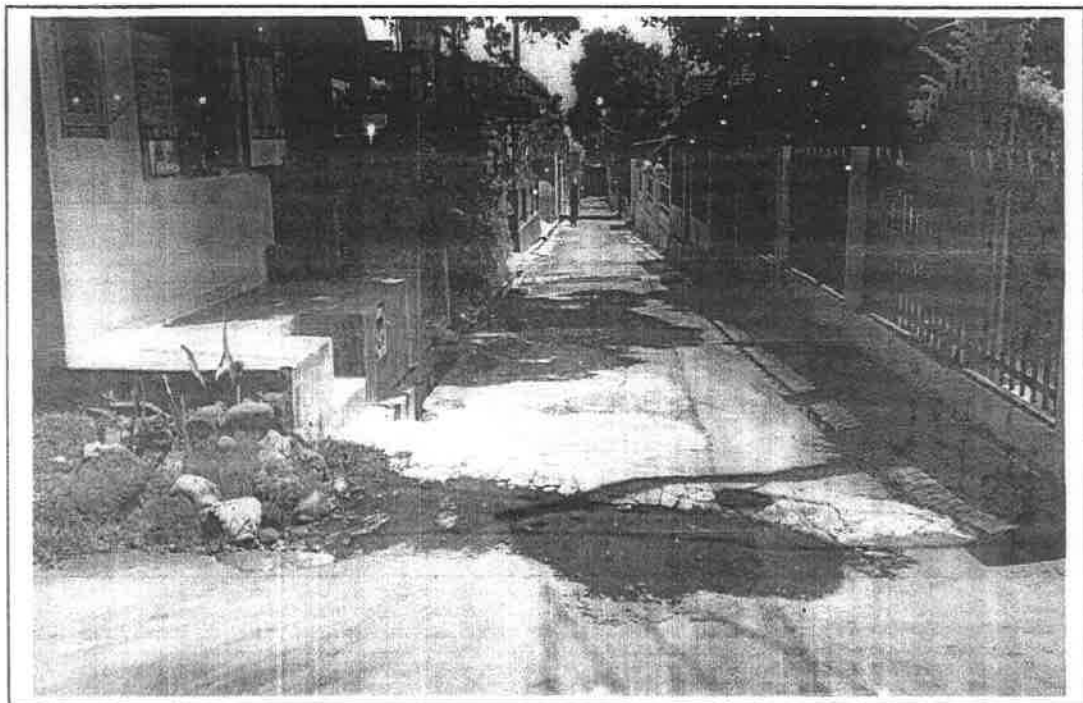

RENCANA ANGGARAN BIAYA

Kegiatan/Proyek : Pembangunan Pengaspalan Jalan
 Lokasi : Dusun Demangan Rt 03 Rw 05
 : Desa Ngadirejo kec.Ngadirejo
 Tahun : 2020

No.	Uraian	Volume	Satuan	Harga Satuan (Rp.)	Harga (Rp.)
A	BAHAN/MATERIAL				
1	Split 2/3 cm	9,00	m3	313.200,00	2.818.800,00
2	Split 1/2 cm	9,00	m3	318.800,00	2.869.200,00
3	Pasir Tus	9,00	m3	373.500,00	3.361.500,00
4	Aspal Padat	18,00	Drum	1.845.000,00	33.210.000,00
5	Kayu Bakar	15,00	m3	185.000,00	2.775.000,00
	Jumlah A				45.034.500,00
B	ALAT Bantu				
1	Ayakan	8,00	m	10.000,00	80.000,00
2	Engkrak	4,00	bh	15.000,00	23.000,00
3	Sapu Lidi	2,00	bh	11.500,00	23.000,00
4	Angkong	1,00	bh	625.000,00	625.000,00
5	Sewa Pic up	3,00	hari	300.000,00	900.000,00
6	Sewa Truk Mengangkut Mesin Gilas	2,00	Kali	1.545.000,00	3.090.000,00
7	Sewa Mesin Penggilas	3,00	hari	500.000,00	1.500.000,00
8	Solar	6,00	ltr	11.000,00	66.000,00
9	Oli	3,00	ltr	40.000,00	120.000,00
10	Setempet	3,00	bh	20.000,00	60.000,00
11	Papan Nama Kegiatan	1,00	bh	150.000,00	150.000,00
12	Prasasti	1,00	bh	300.000,00	300.000,00
	Jumlah B				6.937.000,00
C	UPAH KERJA				
1	Pekerja	80,00	hok	100.000,00	8.000.000,00
2	Pekerja Pemasak Aspal	6,00	hok	150.000,00	900.000,00
3	Pekerja Pembersian Lokasi	4,00	hok	65.000,00	260.000,00
4	mandor	10,00	hok	100.000,00	1.000.000,00
5	Operator	3,00	hok	100.000,00	300.000,00
6	Pembantu Operator	3,00	hok	73.000,00	219.000,00
	Jumlah C				10.679.000,00
D					
1	Oprasional TPK	1,00	ls	-	-
2	Perencanaan Dan Pengawasan	1,00	ls	-	-
	Jumlah D				-
	JUMLAH A+B+C+D				62.650.500,00

Terbilang :

Ngadirejo , 22 September 2019

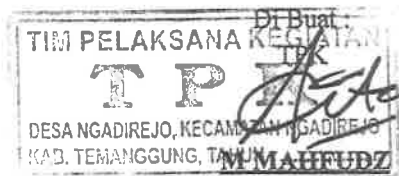

Nama Kegiatan :	
Pembangunan :	
Pengaspalan Jalan	
Dusun Demangan Rt 03 Rw 05	
Desa Ngadirejo	
Kecamatan Ngadirejo	
Di Buat	
Ketua TPK	
Desa Ngadirejo	
Mengetahui/Menyetujui:	
Kepala Desa Ngadirejo	

TIM PELAKSANA KEGIATAN:
TPK
 DESA NGADIREJO, KECAMATAN NGADIREJO
 KAB. TEMANGGUNG, TAHUN :
M. MAHFUDZ

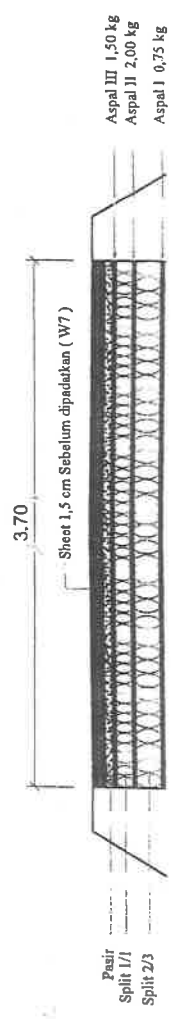
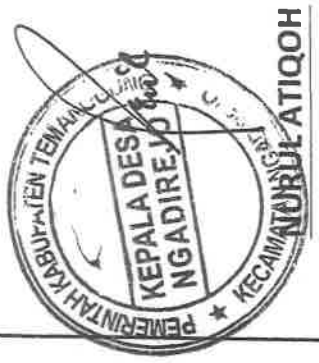

PANJANG 116 M

PROPOSAL

PENGADAAN SARANA BIS BETON

DUSUN DEMANGAN

DESA NGADIREJO

KECAMATAN NGADIREJO



DESA NGADIREJO

KECAMATAN NGADIREJO

KABUPATEN TEMANGGUNG

- I. Usulan Dari : masyarakat Dusun Demangan Rt 05 /05
- II. Nama Kegiatan
Pembangunan Bis Beton
- III. Volume kegiatan
- P. 47 m
- IV. Lokasi kegiatan
Dusun Demangan Desa Ngadirejo
- V. Latar Belakang

Wilayah RT 05 / 05 Dusun Demangan Desa Ngadirejo adalah salah satu wilayah yang secara sosial geografis terletak pada daerah yang ramai, dan Dusun tersebut merupakan salah satu dukuh yang perlu dibangun sarana kebersihan lingkungan yaitu pembangunan saluran airnya.

Sebagian saluran yang ada sekarang ini kondisinya sangat memprihatinkan karena bentuk dan kedalamannya yang tidak standart mengakibatkan tidak berfungsinya saluran air sebagai mana mestinya, bila musim hujan tiba saluran tersebut tidak mampu menampung air, sehingga meluap. Hal ini mengakibatkan lingkungan yang kurang sehat.

Untuk itu kami ingin memperbaiki saluran air dengan membangun Bis Beton supaya aktifitas warga dan anak-anak sekolah tidak terganggu.

- V. Maksud dan tujuan
 1. Memperlancar saluran pembuangan air pada musim hujan
 2. Menciptakan lingkungan yang bersih, indah dan sehat.
 3. Meningkatkan kualitas hidup masyarakat.
 4. Memperindah wajah R̄w. 05 Dusun Demangan Kecamatan Ngadirejo

- VI. Penerima manfaat
 - Mewujudkan lingkungan yang teratur, rapi dan sehat.
 - Mewujudkan kenyamanan dan ketentraman masyarakat untuk beraktifitas.
 - Mengembangkan prakarsa masyarakat desa

- VII. Pelaksana kegiatan

VIII. Jadwal pelaksanaan

Kegiatan pengadaan Bis Beton Dusun Demangan dilaksanakan pada bulan Mei sampai dengan September 2020 (Time scedule terlampir).

IX. Jumlah anggaran

Jumlah anggaran sebesar Rp. 19.815.200,-

X. Penutup

Demikian Proposal Pengadaan Bis Beton Dusun Demangan Desa Ngadirejo Kecamatan Ngadirejo Kabupaten Temanggung, semoga mendapatkan persetujuan dan hasilnya dapat bermanfaat bagi masyarakat.

Keberhasilan kegiatan ini tergantung kepada kesadaran, keseriusan, serta rasa tanggung jawab yang tinggi dari semua pihak. Untuk itu hanya kerja keras dan pengorbanan yang tulus, sangat diharapkan demi terlaksananya kegiatan ini.

Kami sangat berharap permohonan ini dapat dikabulkan. Mudah-mudahan Allah swt. Selalu melimpahkan Taufiq dan Hidayah-Nya kepada kita semua. Amiin).

Ngadirejo 22 September 2019

Mengetahui

Hormat kami

KETUA BPD DESA NGADIREJO

KEPALA DESA NGADIREJO



XI. Lampiran

1. Denah Lokasi
2. Rencana Anggaran Kegiatan (RAB)
3. SK Kepala Desa tentang penunjukan keanggotaan TPK.
4. Jadwal pelaksanaan kegiatan.

DENAH LOKASI BETONISASI DUSUN DEMANGAN RT 05 RW 05

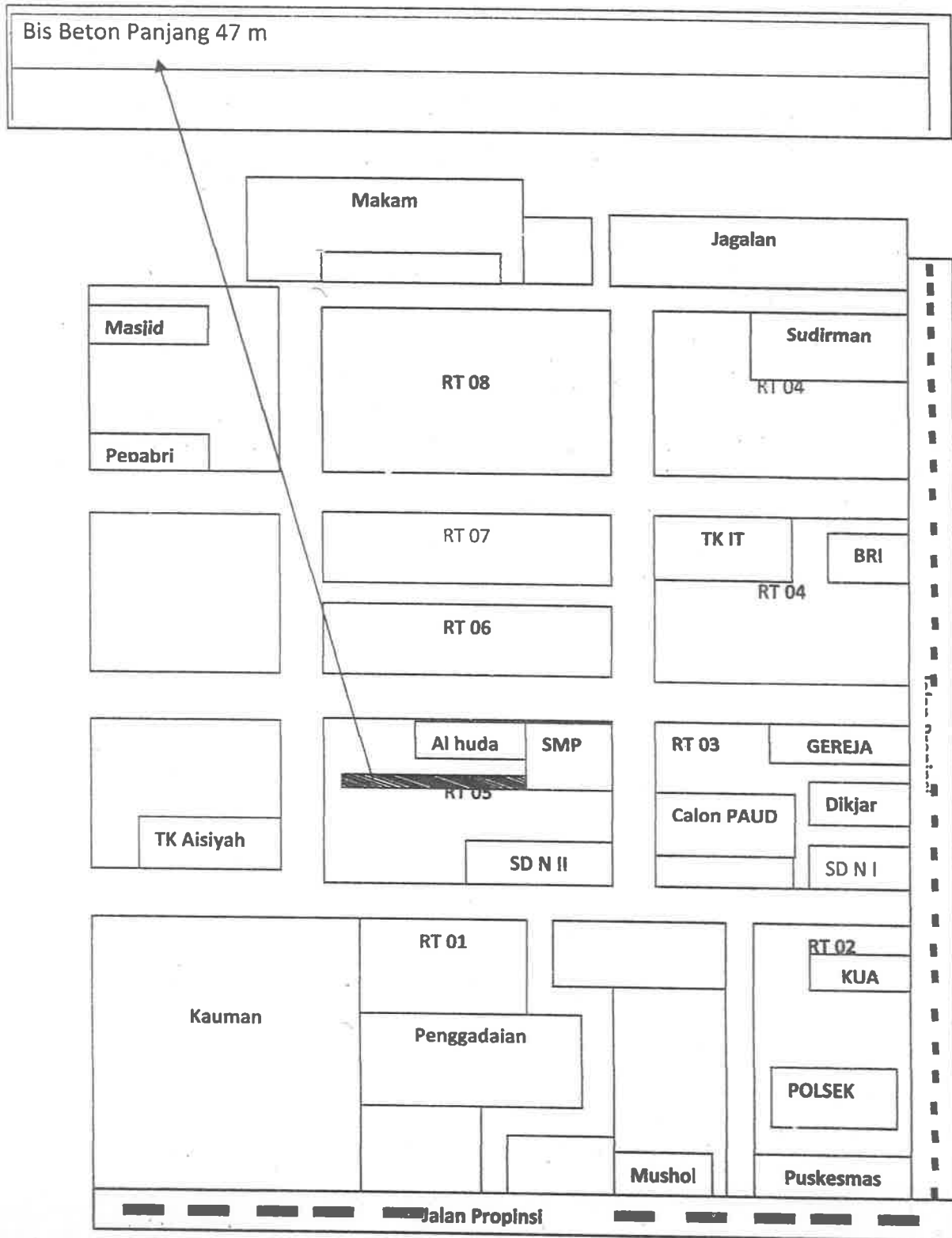

JADWAL PELAKSANAAN

Kegiatan : Dana Desa
 Pekerjaan : Pembangunan Bis Beton
 Lokasi : Dusun Demangan Rt 05 Rw 05 Ngadirejo
 Kecamatan Ngadirejo Kabupaten Temanggung
 Tahun : 2020

No	Jenis Pekerjaan	Mei	Juni	Juli	Agustus	September	Keterangan
1	Perencanaan						
3	Pelaksanaan						
4	Pelaporan						

Temanggung, 22 September 2019

Kepala Desa



Ketua TPK



FOTO KEGIATAN BIS BETON DUSUN DEMANGAN



RENCANA ANGGARAN BIAYA (RAB)
PEMBANGUNAN BIS BETON / COR RT 05 RW 05 DUSUN DEMANGAN
DESA NGADIREJO KECAMATAN NGADIREJO KABUPATEN TEMANGGUNG
DANA DESA
TAHUN ANGGARAN 2020

NO	URAIAN PEKERJAAN	VOLUME	HARGA SATUAN (Rp)	SUMBER DANA DD DANA DESA	JUMLAH BIAYA (Rp)
1	2	3	4	5	6
I	BAHAN/MATERIAL				
1	PC (50kg)	46 zak	60.000,00	2.760.000,00	2.760.000,00
2	Pasir cor	3 m3	300.000,00	900.000,00	900.000,00
3	Spit	5 m3	300.000,00	1.500.000,00	1.500.000,00
4	bis beton U 60	47 m3	95.000,00	4.465.000,00	4.465.000,00
7	Paku	2 kg	22.000,00	44.000,00	44.000,00
					9.669.000,00
II					
1	Ember	8 bh	6.650,00	53.200,00	53.200,00
2	Engkrak	6 bh	12.000,00	72.000,00	72.000,00
3	Benang	9 rol	3.000,00	27.000,00	27.000,00
4	mutiplek 8 Cm	8 buah	90.000,00	720.000,00	720.000,00
5	Usuk 5/5x2m	22 btng	27.000,00	594.000,00	594.000,00
	Jumlah II				1.466.200,00
III	UPAH				
1	Pekerja	92 hok	65.000,00	5.980.000,00	5.980.000,00
2	Tukang	36 hok	75.000,00	2.700.000,00	2.700.000,00
	Jumlah III				8.680.000,00
IV	BOP				
1	Oprasional TPK	1 kgt	-	-	-
	Jumlah I + II + III + IV				19.815.200,00

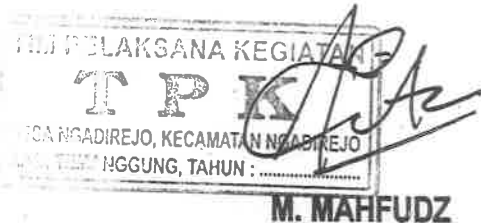
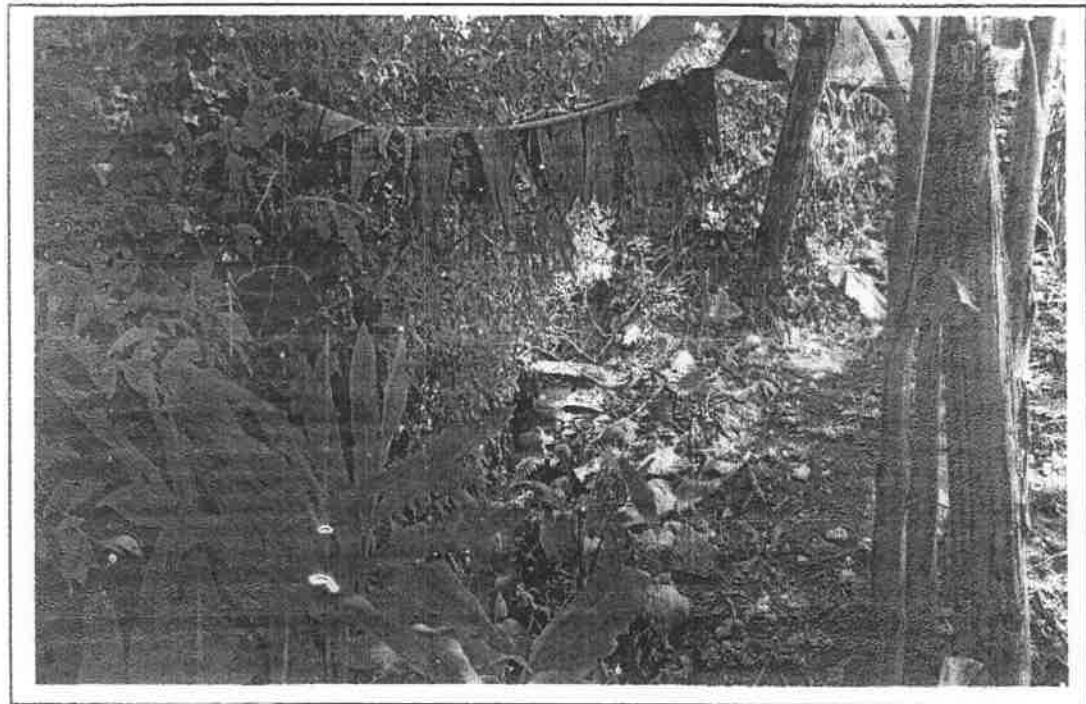
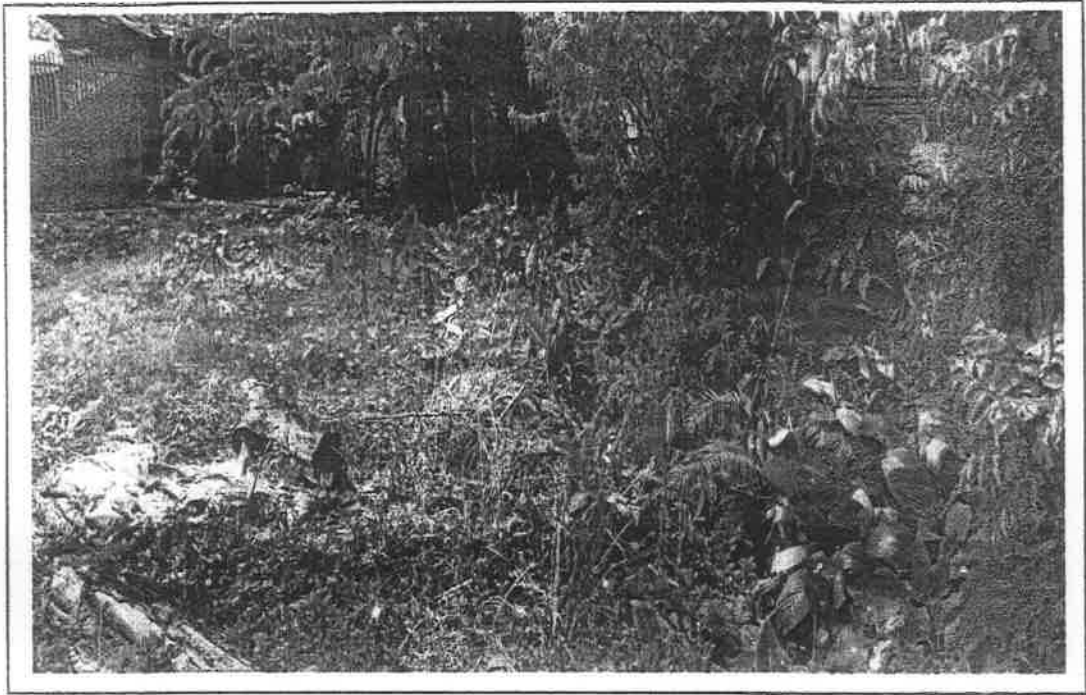
Terbilang :

Ngadirejo, 22 September 2019

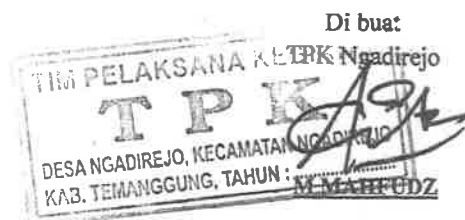

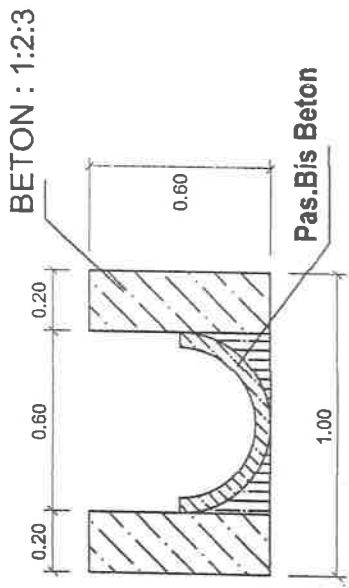



PANJANG 47 M

**POTONGAN
MELINTANG**

Skala 1 : 25

<p>Nama Kegiatan :</p> <p>Pembangunan :</p> <p>Bis Beton / cor</p> <p>Dusun Demangan Rt 05 Rw 05</p> <p>Desa Ngadirejo</p> <p>Kecamatan Ngadirejo</p> <p>, Di Buat</p> <p>Ketua TPK</p> <p>Desa Ngadirejo</p> <p>TIM PELAKSANA KEGIATAN  DESA NGADIREJO, KECAMATAN NGADIREJO KABUPATEN TEMbungG, TAHUN : M. MAHFUDZ</p> <p>Mengetahui/Menyetujui:</p> <p>Kepala Desa Ngadirejo</p> <p></p>	
--	--

PROPOSAL

PENGADAAN SARANA PRASARANA PLAT DEKER DAN GRILL

DUSUN DEMANGAN

DESA NGADIREJO

KECAMATAN NGADIREJO



DESA NGADIREJO

KECAMATAN NGADIREJO

KABUPATEN TEMANGGUNG

I. Usulan Dari : masyarakat Dusun Demangan Rt 04 & 06/05

II. Nama Kegiatan

Pembangunan Plat deker dan Grill

III. Volume kegiatan Plat Deker

- P. 4.5

Volume kegiatan Grill

- P. 30

IV. Lokasi kegiatan

Dusun Demangan Desa Ngadirejo

V. Latar Belakang

Wilayah RT 04 & 06/05 Dusun Demangan Desa Ngadirejo adalah salah satu wilayah yang secara sosial geografis terletak pada daerah yang ramai, terdapat beberapa jalan utama yang menghubungkan dengan wilayah lain baik wilayah Desa maupun RT lain ataupun dengan pusat Desa. Kondisi salah satu jalan utama ini kerap kali banjir saat hujan lebat karena terletak di daerah rendah sehingga membuat warga tidak bisa lewat bahkan kerap kali membahayakan anak-anak sekolah yang lewat jalan tersebut.

Untuk itu kami ingin memperbaiki saluran air dengan membangun Plat deker dan Grill supaya aktifitas warga dan anak-anak sekolah tidak terganggu.

V. Maksud dan tujuan

- Mengoptimalkan sarana transportasi
- Meningkatkan kenyamanan dan keselamatan pengguna jalan terutama
- anak-anak sekolah
- Memperlancar hubungan antar warga

VI. Penerima manfaat

- Mewujudkan lingkungan yang teratur, rapi dan sehat.
- Melancarkan arus lalu lintas warga.
- Mewujudkan kenyamanan dan ketentraman masyarakat untuk beraktifitas.
- Mengembangkan prakarsa masyarakat desa

VII. Hasil yang diharapkan

- a. Melancarkan saluran air.
- b. Nyamannya pejalan kaki dan transportasi untuk beraktifitas

IX. Jadwal pelaksanaan

Kegiatan pengadaan Plat deker dan Grill Dusun Demangan dilaksanakan pada bulan Mei sampai dengan Oktober 2020 (Time scedule terlampir).

X. Jumlah anggaran

Jumlah anggaran sebesar Rp. 26.780.000 ,-

XI. Penutup

Demikian Proposal Pengadaan Plat deker dan Grill Dusun Demangan Desa Ngadirejo Kecamatan Ngadirejo Kabupaten Temanggung, semoga mendapatkan persetujuan dan hasilnya dapat bermanfaat bagi masyarakat.

Keberhasilan kegiatan ini tergantung kepada kesadaran, keseriusan, serta rasa tanggung jawab yang tinggi dari semua pihak. Untuk itu hanya kerja keras dan pengorbanan yang tulus, sangat diharapkan demi terlaksananya kegiatan ini.

Kami sangat berharap permohonan ini dapat dikabulkan. Mudah-mudahan Allah swt. Selalu melimpahkan Taufiq dan Hidayah-Nya kepada kita semua. Amiin).

Ngadirejo 22 September 2019

Mengetahui

Hormat kami

KETUA BPD DESA NGADIREJO

KETUA DESA NGADIREJO



XII. Lampiran

1. Denah Lokasi
2. Rencana Anggaran Kegiatan (RAB)
3. SK Kepala Desa tentang penunjukan keanggotaan TPK.
4. Jadwal pelaksanaan kegiatan.

DENAH LOKASI PLAT DEKER DAN GRILL DUSUN DEMANGAN RT 04 & 06 RW 05

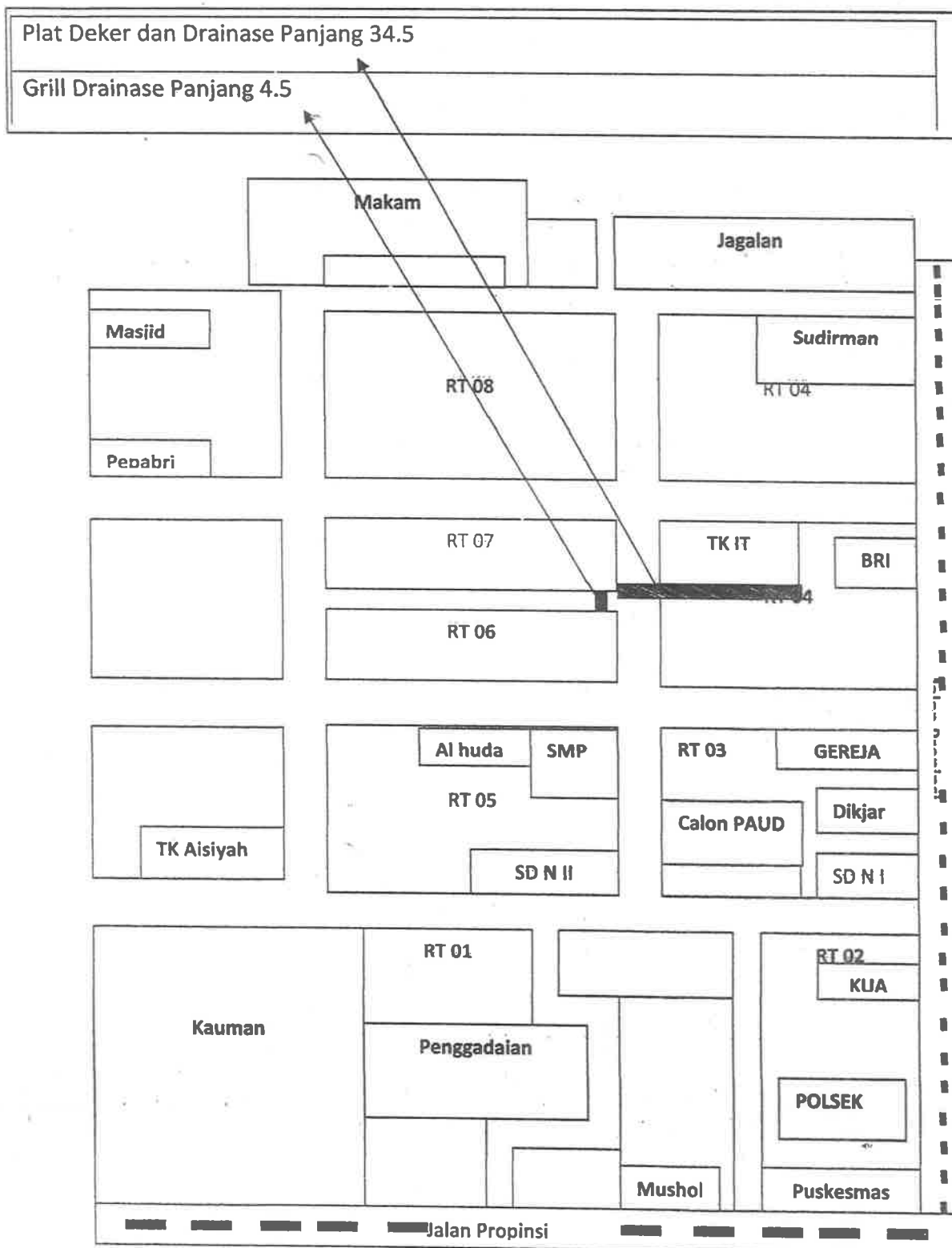

JADWAL PELAKSANAAN

Kegiatan : Dana Desa
 Pekerjaan : Pembangunan Drainase Plat Deker dan Grill
 Lokasi : Dusun Demangan Rt 04 dan 06 Rw 05 Ngadirejo
 Kecamatan Ngadirejo Kabupaten Temanggung
 Tahun : 2020

No	Jenis Pekerjaan	Mei	Juni	Juli	Agustus	September	Oktober	Ket
1	Perencanaan							
3	Pelaksanaan							
4	Pelaporan							

Temanggung, 22 September 2019

Kepala Desa



Ketua TPK

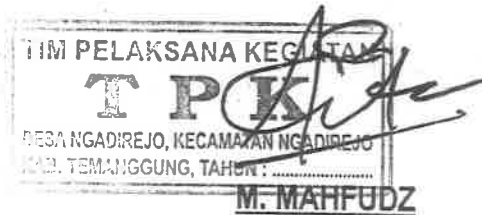

RENCANA ANGGARAN BIAYA

Nama Kegiatan/Proyek : Pembangunan Plat Deker Dan Grill Dan Talud
 Lokasi : Dusun Demangan RT 06 & 04 RW 05 Ngadirejo
 : Desa Ngadirejo Kec.Ngadirejo
 Tahun : 2020



No.	Uraian Kebutuhan	Volume	Sat.	Harga Satuan (Rp)	Jumlah Biaya (Rp)
A	BAHAN/MATERIAL				
1	Batu belah	18,00	m3	250.000,00	4.500.000,00
2	Pasir pasang	9,00	m3	300.000,00	2.700.000,00
3	Pasir cor	1,00	m3	300.000,00	300.000,00
4	Semen (PC 50 kg)	59,00	sak	60.000,00	3.540.000,00
5	Split 2/3 cm	2,00	m3	300.000,00	600.000,00
6	Besi Ø 12 mm	27,00	btg	96.000,00	2.592.000,00
7	Besi Ø 8 mm	5,00	btg	49.000,00	245.000,00
	Besi D16	2	btg	203.000,00	406.000,00
	Besi siku 5x5x06x6m	2	btg	272.000,00	544.000,00
	Besi Kanal U 5x5x06x6m	2	btg	205.000,00	410.000,00
8	Paku	4,00	kg	22.000,00	88.000,00
9	Bendrat	6,00	kg	17.000,00	102.000,00
	Jumlah A				16.027.000,00
B	ALAT				
1	Multiplek 12 mm	3,00	lbr	90.000,00	270.000,00
2	Usuk 3 m	8,00	btg	27.000,00	216.000,00
3	Bambu	8,00	btg	25.000,00	200.000,00
4	Benang	4,00	rol	3.000,00	12.000,00
6	Angkong	1,00	bh	600.000,00	600.000,00
7	Ember Besar	4,00	bh	20.000,00	80.000,00
8	Ember Kecil	11,00	bh	10.000,00	110.000,00
9	Engkrak	4,00	bh	12.000,00	48.000,00
10	Papan kegiatan	1,00	bh	200.000,00	200.000,00
11	Prasasti	1,00	bh	300.000,00	300.000,00
	Jumlah B				2.036.000,00
C	UPAH KERJA				
1	Pekerja	79,00	hok	70.000,00	5.530.000,00
2	Tukang batu	35,00	hok	75.000,00	2.625.000,00
2	Tukang Las	1,00	set	500.000,00	500.000,00
	Jumlah C				8.655.000,00
	Jumlah (A+B+C)				26.718.000,00

Terbilang :

Ngadirejo, 22 September 2019

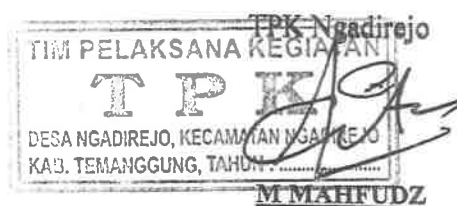
Di buat



<p>Nama Kegiatan :</p>	
<p>Pembangunan : Plat Deker Dan Drainase Grill Dusun Desa Ngadirejo Kecamatan Ngadirejo</p>	
<p>Di Buat</p>	
<p>Ketua TPK Desa Ngadirejo</p>	
<p>Mengetahui/Menyetujui:</p>	<p>M. MAHFUDZ</p>
<p>Kepala Desa Ngadirejo</p>	

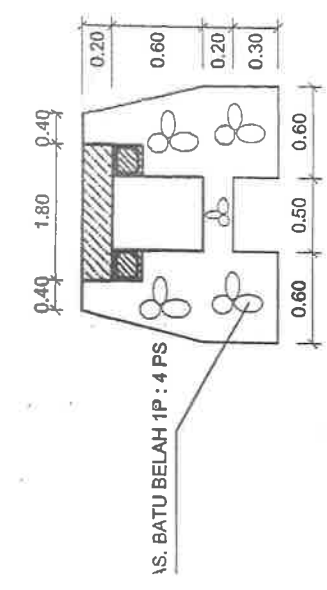
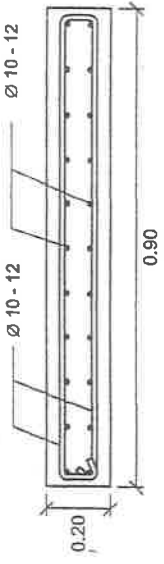
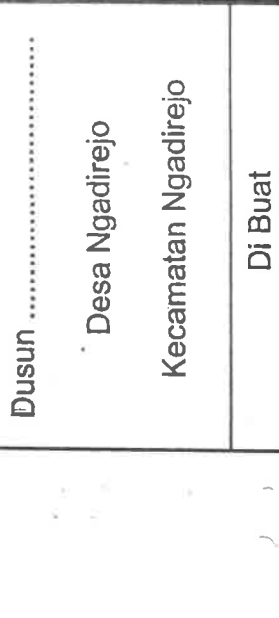

Panjang 4.50 M
Skala 1 : 25

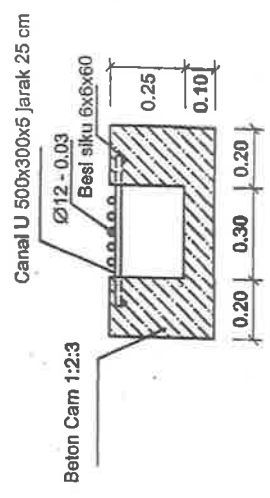

Panjang 4.50 M
Skala 1 : 10

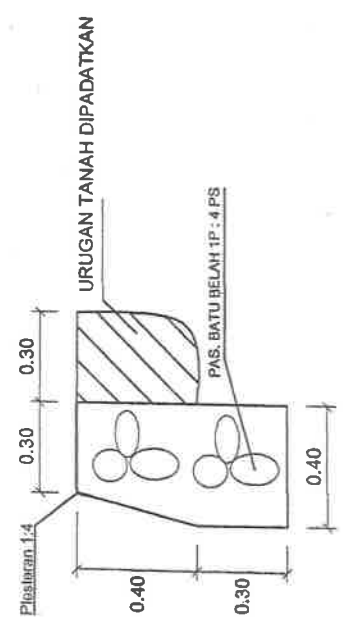

Panjang 30 M
Skala 1 : 25

PROPOSAL

**PENGADAAN SARANA PAVINGISASI
PERAWATAN MAKAM DESA DUSUN DEMANGAN
DESA NGADIREJO
KECAMATAN NGADIREJO**



**DESA NGADIREJO
KECAMATAN NGADIREJO
KABUPATEN TEMANGGUNG**

- I. Usulan Dari : masyarakat Desa Ngadirejo
- II. Nama Kegiatan
Pembangunan Pavingisasi
- III. Volume kegiatan
- P. 90 x 1.75 m
- IV. Lokasi kegiatan
Dusun Demangan Desa Ngadirejo
- V. Maksud dan tujuan
Dusun Demangan Desa Ngadirejo Kecamatan Ngadirejo Kabupaten Temanggung yang warga masyarakatnya mempunyai semangat tinggi dalam membangun. Berdasarkan hasil musyawarah yang dilaksanakan pada tanggal 14 Agustus 2019, warga Desa Ngadirejo yang dihadiri dari unsur Kepala Dusun, Ketua RW, Ketua RT, Pemuda dan Tokoh Masyarakat yang ada mempunyai program jangka panjang untuk menata lingkungannya. Program tersebut adalah kegiatan pembangunan pavingisasi Perawatan makam desa.
- VI. Tujuan Kegiatan
Tujuan kegiatan tersebut adalah :
 - Meningkatkan partisipasi dan mengembangkan swadaya masyarakat dusun.
 - Menumbuhkan semangat gotong royong dan kebersamaan masyarakat dusunPenerima manfaat
 - Mewujudkan lingkungan yang teratur, rapi dan sehat.
 - Mewujudkan kenyamanan dan ketentraman masyarakat untuk beraktifitas.
 - Mengembangkan prakarsa masyarakat desa
- VII. Pelaksana kegiatan
Tim Pelaksana Kegiatan (TPK) Desa Ngadirejo
- VII. Jadwal pelaksanaan
Kegiatan pengadaan Pavingisasi Dusun Demangan dilaksanakan pada

VIII. Jumlah anggaran

Jumlah anggaran sebesar Rp. 30.655.000,-

IX. Penutup

Demikian Proposal Pengadaan Pavingisasi Pertawatan Makam Desa Desa Ngadirejo Kecamatan Ngadirejo Kabupaten Temanggung, semoga mendapatkan persetujuan dan hasilnya dapat bermanfaat bagi masyarakat.

Keberhasilan kegiatan ini tergantung kepada kesadaran, keseriusan, serta rasa tanggung jawab yang tinggi dari semua pihak. Untuk itu hanya kerja keras dan pengorbanan yang tulus, sangat diharapkan demi terlaksananya kegiatan ini.

Kami sangat berharap permohonan ini dapat dikabulkan. Mudah-mudahan Allah swt. Selalu melimpahkan Taufiq dan Hidayah-Nya kepada kita semua. Amiin).

Ngadirejo 22 September 2019

Mengetahui

Hormat kami

KETUA BPD DESA NGADIREJO

KEPALA DESA NGADIREJO



X. Lampiran

1. Denah Lokasi
2. Rencana Anggaran Kegiatan (RAB)
3. SK Kepala Desa tentang penunjukan keanggotaan TPK.
4. Jadwal pelaksanaan kegiatan.

DENAH LOKASI PAVINGISASI PERAWATAN MAKAM DESA

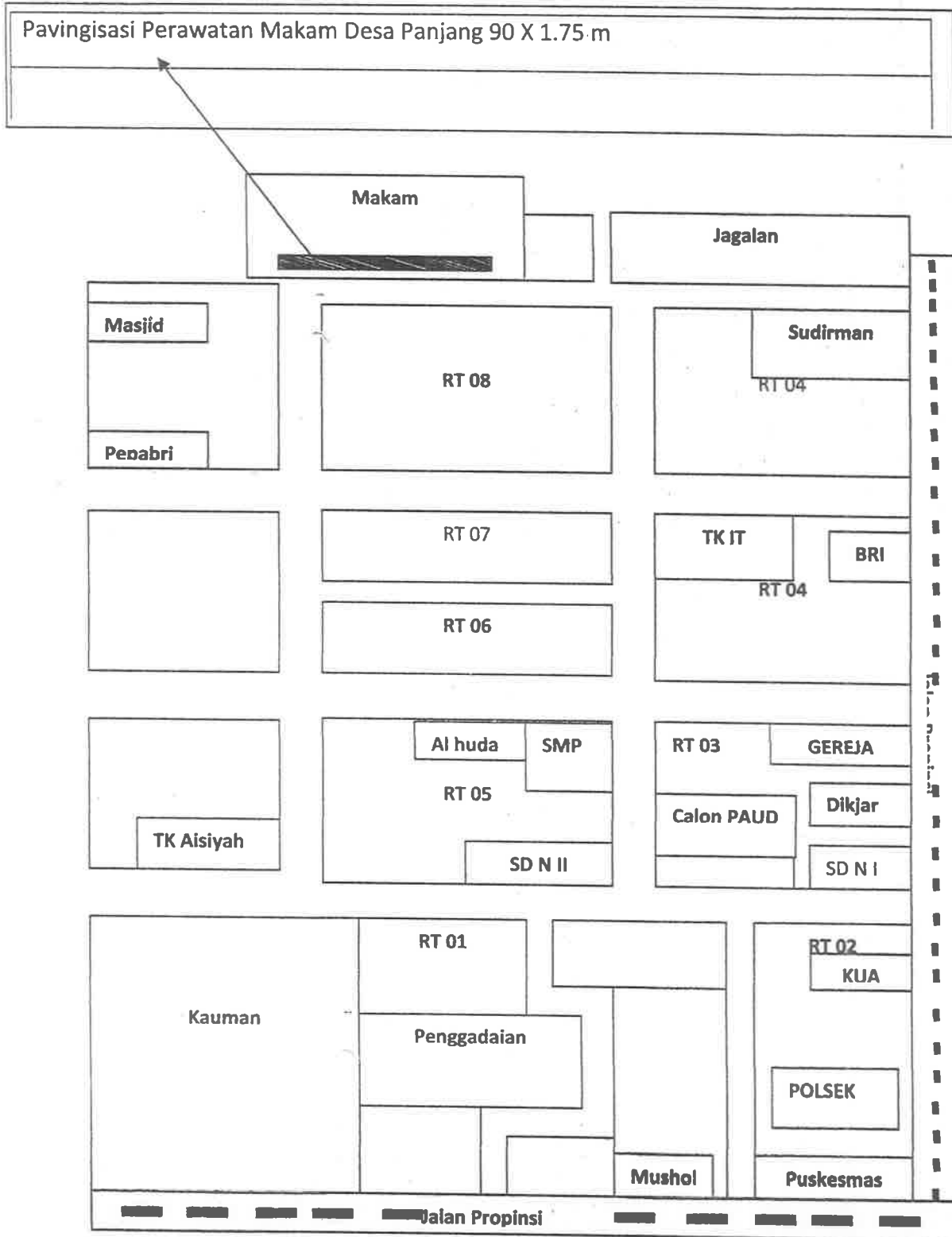

JADWAL PELAKSANAAN

Kegiatan : Dana Desa
 Pekerjaan : Pembangunan Pavingisasi Perawatan Makam Desa
 Lokasi : Dusun Demangan Rt 08 Rw 05 Ngadirejo
 Kecamatan Ngadirejo Kabupaten Temanggung
 Tahun : 2020

No	Jenis Pekerjaan	Juni	Juli	Agustus	September	Ket
1	Perencanaan					
3	Pelaksanaan					
4	Pelaporan					

Temanggung, 22 September 2019

Kepala Desa



Ketua TPK



FOTO KEGIATAN PAVINGISASI PERAWATAN MAKAM DESA

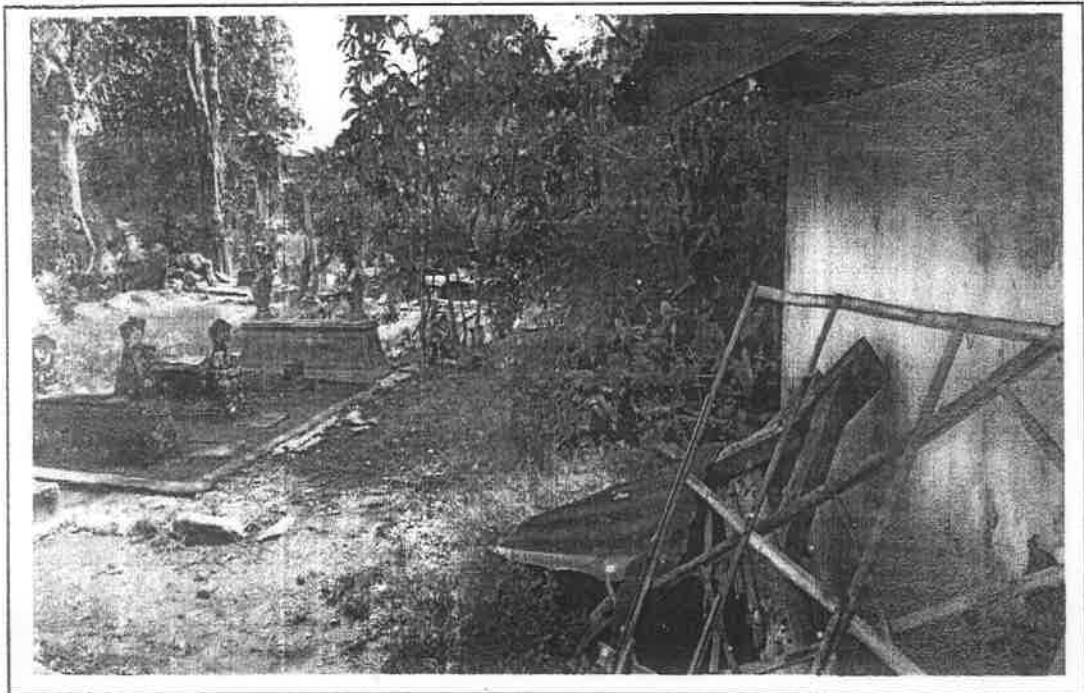

RENCANA ANGGARAN BIAYA (RAB)
 PEMBANGUNAN PAVINGISASI JALAN MAKAM (1,75 x 90 m)
 DESA NGADIREJO KECAMATAN NGADIREJO KABUPATEN TEMANGGUNG
 TAHUN ANGGARAN 2020

NO	URAIAN PEKERJAAN	VOLUME	HARGA SATUAN (Rp)	SUMBER DANA DANA DESA	JUMLAH BIAYA (Rp)
1	2	3	4	5	6
I	BAHAN/MATERIAL				
1	Paving K 250 6cm	159 m2	75.000,00	11.925.000,00	11.925.000,00
2	Pasir Cor	4 m3	300.000,00	1.200.000,00	1.200.000,00
3	Pasir Uruk	21 m3	200.000,00	4.200.000,00	4.200.000,00
4	Split	6 m3	300.000,00	1.800.000,00	1.800.000,00
5	PC (50 kg)	45 zak	60.000,00	2.700.000,00	2.700.000,00
	Jumlah I				21.825.000,00
II	UPAH				
1	Ember Kecil	5 bh	10.000,00	50.000,00	50.000,00
2	Ember besar	6 bh	20.000,00	120.000,00	120.000,00
3	Benang	4 bh	3.000,00	12.000,00	12.000,00
4	Engkrak	2 bh	12.000,00	24.000,00	24.000,00
5	papan 2 m	45 bh	20.000,00	900.000,00	900.000,00
7	Paku	2 kg	22.000,00	44.000,00	44.000,00
8	Papan nama	1 bh	200.000,00	200.000,00	200.000,00
9	Prasasti	1 bh	300.000,00	300.000,00	300.000,00
	Jumlah II				1.650.000,00
III	UPAH				
1	Pekerja	64 hok	70.000,00	4.480.000,00	4.480.000,00
2	Tukang	36 hok	75.000,00	2.700.000,00	2.700.000,00
	Jumlah III				7.180.000,00
	Jumlah I + II + III				30.655.000,00

Terbilang :

Ngadirejo , 22 September 2019



Dibuat oleh ,

TIM PELAKSANA KEGIATAN
TPK
 DESA NGADIREJO, KECAMATAN NGADIREJO
 KAB. TEMANGGUNG, TAHUN

M. MAHFUDZ

Mengetahui/Menyetujui
 Kepala Desa Ngadirejo

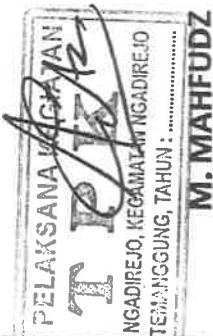
NURUL ATIQOH

Nama Kegiatan :	
Pembangunan :	
Pas. Paving Jalan Makam	
Desa Ngadirejo	
Kecamatan Ngadirejo	
) Di Buat	
Ketua TPK	
Desa Ngadirejo	
	
Mengetahui/Menyetujui:	
Kepala Desa Ngadirejo	
	NURUL ATIQOH

DENAH

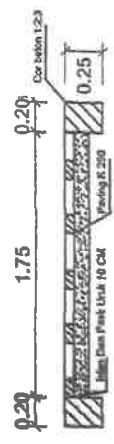
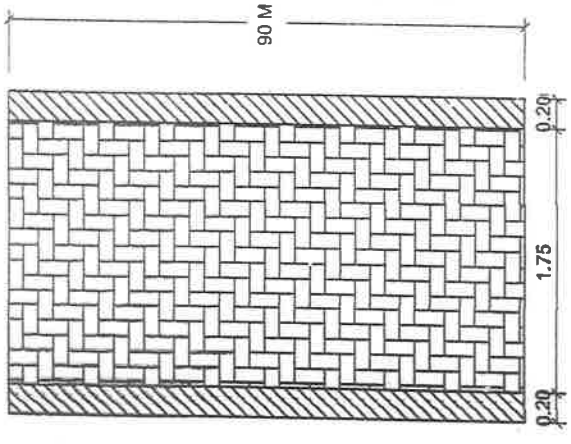

PANJANG 90 M

PEMERIKSAAN DOKUMEN PROPOSAL TEKNIS DAN RAB

Desa : Lokasi :
 Kecamatan : Bidang :
 Kabupaten : Kegiatan :
 Provinsi : Volume :

Jenis Dokumen yang Diperiksa		Ada Memenuhi Syarat	Ada & Tidak Memenuhi Syarat	Tidak Ada
1	Sketsa lokasi kegiatan			
2	Dokumen survey teknis			
3	Gambar desain			
4	Perhitungan volume			
5	Survey harga bahan dan alat			
6	Kesepakatan pembayaran upah kerja			
7	Perhitungan RAB			
8	Kajian sederhana mengenai dampak lingkungan			
9	Pernyataan hibah lahan dari masyarakat			
10	Pernyataan kesanggupan tidak minta ganti rugi			
11	Kesanggupan swadaya dan gotong royong			
12	Rencana penggunaan alat berat			
13	Pernyataan kesiapan warga untuk mengerjakan			
14	Data pemanfaat			

Diperiksa Tanggal :

Hasil Pemeriksaan dinyatakan : Layak / Tidak Layak

Tim Verifikasi

- 1 Wakil Masyarakat : 1.....
 2 Pendamping Profesional : 2.....
 3 Dinas Instansi Terkait : 3.....
 4 : 4.....

DAFTAR USULAN RKP DESA
TAHUN : 2021

LATAN : NGADIREJO
 ATEN : NGADIREJO
 ISI : TEMANGGUNG
 : NGADIREJO

Bidang/ Jenis Kegiatan	Jenis Kegiatan		Lokasi	Volume	Sasaran/ Manfaat	Prakiraan Waktu Pelaksanaan	Prakiraan Biaya dan Sumber																									
	Bidang	Jenis Kegiatan					Jumlah	(Rp)																								
Penyelenggaraan Pemerintahan Desa		a. Pembangunan Kantor Lembaga Desa	Desa Ngadirejo	13 x 6	Meningkatnya sarpras dan kapasitas Lembaga Desa	2021	350.000.000																									
		b. Rehab Kantor Desa	Desa Ngadirejo	13 x 6	Meningkatnya pelayanan terhadap masyarakat	2021	350.000.000																									
Jumlah Per Bidang 1							700.000.000																									
a.	Pemb. Sanitasi	Desa Ngadirejo	Desa Ngadirejo	6 unit	Tersedianya sanitasi/komunal dalam meningkatkan kesehatan masyarakat	2021	450.000.000																									
							b.	Senderan Kali Deres	Dsn. Sayangan	125 x 5 m	Keamanan perumahan dari aliran sungai	2021	600.000.000																			
													c.	Gorong - gorong	Dsn. Sayangan	90 x 1,5 m	Memperlancar saluran air	2021	21.000.000													
																			d.	Pengaspalan Jalan	Dsn. Rejosari dan Ngempon	2215 m ²	Terwujudnya jalan dusun yang baik	2021	553.750.000							
																									e.	Drainase Jalan	Dsn. Rejosari dan Ngempon	350 x 0,2 m	Terwujudnya jalan dusun yang baik	2021	30.000.000	
																															f.	Gorong - gorong

Pembinaan Kemasyarakatan	PHBI dan PHBN	Desa Ngadirejo	10 keg	Terjaganya kerukunan dan gotong royong masyarakat	2021	25.000.000
	Kesenian dan Budaya	Desa Ngadirejo	7 Keg	Terjaganya kelestarian Kesenian dan budaya lokal	2021	70.000.000
	Kepemudaan dan Olah raga	Desa Ngadirejo	300 ok	Terciptanya generasi muda yang sehat jasmani dan rohani	2021	35.000.000
Jumlah Per Bidang 3						180.000.000
Pemberdayaan Masyarakat	Peningkatan Kapasitas Perangkat Desa	Desa Ngadirejo	13 ok	Terwujudnya perangkat desa yang berkualitas	2021	9.000.000
	Peningkatan Kapasitas BPD	Desa Ngadirejo	7 ok	Terwujudnya BPD yang berkualitas	2021	5.000.000
	Peningkatan Kapasitas Kel. Masyarakat	Desa Ngadirejo	10 keg	Terwujudnya kesejahteraan masyarakat	2021	100.000.000
	Penyertaan Modal BUMDesa	Desa Ngadirejo	3 keg	Peningkatan BUMDesa	2021	100.000.000
Jumlah Per Bidang 4						214.000.000
JUMLAH TOTAL						3.844.250.000

Ngadirejo, 23 September 2019
Ketua Tim Penyusun RKP Desa



(M. ANTON RIFAI)

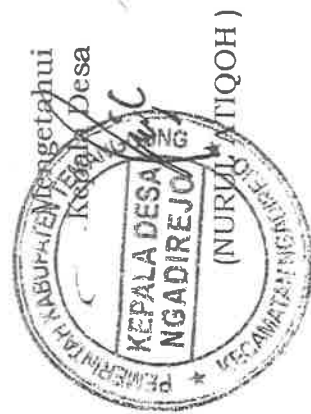

DAFTAR USULAN MUSRENBANG KECAMATAN TAHUN 2021

: NGADIREJO
 : NGADIREJO
 : TEMANGGUNG
 : JAWA TENGAH

IATAN
 ATEN
 ISI

Bidang	Bidang / Jenis Kegiatan		SKPD Pengelola Program / Kegiatan	Lokasi Kegiatan (Dusun / RT / RW)	Volume	Satuan	Pagu Dana (Rp.)
	Jenis Kegiatan						
1	Pelatihan kewirausahaan bagi Pemuda	Dindikpora	Desa Ngadirejo	200	Ok	20.000.000	
2	Penyelenggaraan Kompetisi Olah raga Pelajar	Dindikpora	Desa Ngadirejo	2	Keg	20.000.000	
3	Pembinaan Olah raga yang berkembang di masyarakat	Dindikpora	Desa Ngadirejo	3	Keg	6.000.000	
4	Pelatihan dan perlengkapan kearsipan	Dinas Kearsipan dan Perpustakaan	Desa Ngadirejo	1	Keg	25.000.000	
5	Pembangunan dan pengadaan sarpras Pojok Baca/Perpustakaan Desa	Dinas Kearsipan dan Perpustakaan	Desa Ngadirejo	1	Keg	50.000.000	
6	Pembangunan Septic tank Komunal	Dinas Kesehatan	Dusun Sayangan dan Dusun Gendengan	4 x 6	meter	150.000.000	
7	Peningkatan Kapasitas Kader Kesehatan di desa	Dinas Kesehatan	Desa Ngadirejo	50	ok	20.000.000	
8	Rumah Tidak layak Huni	Dinas Sosial	Desa Ngadirejo	10	unit	125.000.000	
9	Pemb. Rumah Keranda	Dinas Pemberdayaan Masyarakat dan Desa	Dsn. Gendengan Rw 4	4 x 6	meter	50.000.000	

Pembangunan Manusia dan Pemerintahan	10	Pemb. Rumah Lagan	Dinas Pemberdayaan Masyarakat dan Desa	Dsn. Rejosari Rw 3	4 x 10 meter	50.000.000	
	11	Balai Warga	Dinas Pemberdayaan Masyarakat dan Desa	Dsn. Jagalan Rt 03 Rw 04	26,5 m2	25.000.000	
	12	Pembangunan Kanopi Masjid	Bagian Kesejahteraan Rakyat Sekretariat Daerah	Dsn. Demangan Rt 08 Rw 5	10 x 4 meter	10.000.000	
	13	Advokasi dan KIE Kesehatan Reproduksi Remaja	Dinas Pengendalian Penduduk, Keluarga Berencana, Pemberdayaan Perempuan dan Perlindungan Anak	Desa Ngadirejo	100 Ok	15.000.000	
	14	Sosialisasi Penanggulangan Narkoba dan Pencegahan Penyakit Menular bagi Remaja	Dinas Pengendalian Penduduk, Keluarga Berencana, Pemberdayaan Perempuan dan Perlindungan Anak	Desa Ngadirejo	100 Ok	15.000.000	
	15	Penertiban dan Penataan PKL	Satuan Polisi Pamong Praja dan Pemadam Kebakaran	Jl. Raya Ngadirejo - Candiroto	ls	ls	
	16	Pelatihan Penanganan Kebakaran	Satuan Polisi Pamong Praja dan Pemadam Kebakaran	Linmas Desa Ngadirejo	23 ok	20.000.000	
	17	Pelatihan Pengelolaan SID	Dinas Komunikasi dan Informatika	Desa Ngadirejo	15 ok	ls	
	18	Pelatihan Teknologi Jurnalistik	Dinas Komunikasi dan Informatika	Desa Ngadirejo	15 ok	ls	
	Jumlah Per Bidang 1						601.000.000
	1	Penyuluhan dan Peningkatan Kapasitas Pelaku UKM	Dinas Perindustrian Perdagangan Koperasi, dan UKM	Desa Ngadirejo	40 ok	15.000.000	
	2	Pengadaan Alat Kesenian Gedruk dan Angklung	Dinas Kebudayaan dan Pariwisata	Dusun Rejosari Rw 3	2 Unit	50.000.000	

3	Peningkatan Kualitas dan Produktifitas Usia kerja	Dinas Tenaga Kerja	Desa Ngadirejo	40 ok	Is
4	Peningkatan Kapasitas KWT Pekarangan	Dinas Pertanian dan Ketahanan Pangan	Desa Ngadirejo	40 ok	15.000.000
5	Pelatihan dan pengadaan sarpras tanaman Media Hidro ponik	Dinas Pertanian dan Ketahanan Pangan	Dusun Rejosari Rw 3	1 Paket	30.000.000
6	Penyuluhan Produksi Perikanan dan Peternakan Rumah Tangga	Dinas Perikanan dan Peternakan	Desa Ngadirejo	40 ok	15.000.000
7	Penanganan Sanitasi Terpadu	Dinas Lingkungan Hidup	Desa Ngadirejo	20 RT	200.000.000
8	Pengadaan pengembangan usaha produksi bibit dan tanaman hias	Dinas Lingkungan Hidup	Kel. Argo Jaya Mandiri Dusun Demangan	1 Paket	20.000.000
9	Peningkatan Trotoar jalan	Dinas Pekerjaan Umum, Perumahan dan Kawasan Permukiman	Jl. Ngadirejo - Jumprit	474 meter	400.000.000
10	Senderan Sungai		Dusun Sayangan	125 x 5 x 0,5 meter	600.000.000
				Jumlah Per Bidang 2	1.345.000.000
				Jumlah Total	1.946.000.000

Ekonomi, SDA dan Infrastruktur

Ngadirejo, 23 September 2019
Ketua Tim Penyusun RKP Desa

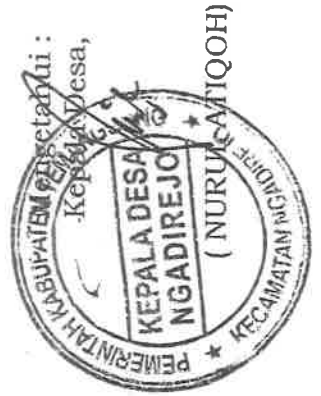

(Signature)

(M. ANTON RIFAI)

DAFTAR USULAN PRIORITAS PROGRAM DAN KEGIATAN PEMBANGUNAN YANG MERUPAKAN KEWENANGAN DARI PEMERINTAH, PEMERINTAH PROVINSI DAN PEMERINTAH KABUPATEN

DESA : NGADIREJO
 KECAMATAN : NGADIREJO
 KABUPATEN : TEMANGGUNG
 PROVINSI : JAWA TENGAH

No	Bidang / Jenis Kegiatan		SKPD Pengelola Program / Kegiatan	Lokasi Kegiatan (Dusun / RT / RW)	Volume	Satuan	Pagu Dana (Rp.)
	Bidang	Jenis Kegiatan					
	Pembangunan Manusia dan Pemerintahan	1					
		2					
		3					
Jumlah Per Bidang 1							
	Ekonomi, SDA dan Infrastruktur	1					
		2					
		3					
Jumlah Per Bidang 2							
Jumlah Total							



Ngadirejo, 27 September 2019
 Ketua Tim Penyusun RKP Desa
 (MUHAMMAD ANTON RIFAI)

SANGAN : TIAP BIDANG DIISI MAKSIMAL 3 (TIGA) DENGAN OPD PENGAMPU YANG BERBEDA



PEMERINTAH KABUPATEN TEMANGGUNG
KECAMATAN NGADIREJO
DESA NGADIREJO

Jl. Candiroti No. 83 Kode Pos 56255

DAFTAR HADIR

Nama Kegiatan : Raker Tim RKP Desa
Tanggal Pelaksanaan : 17 September 2014
Tempat Kegiatan : Aula Kantor Desa

No	Nama	Alamat	Tanda Tangan
1	Erin Ardiyani	Rejosari	1
2	Vina Kristiana	Rejosari	2
3	Wahyuni Ekowati	Kaumari	3
4	Afikudin	Sayangan	4
5	Iwan Ostriade	Rejosari	5
6	Salsabila	Jaboduwara	6
7	FR DARMO YUANTO	Bendungan	7
8	Xlur Rohmat	Rejosari	8
9	Naestun Iobisan	Ngempon	9
10	M. Anton R.	Demangan	10
11			11
12			12
13			13
14			14
15			15

Ngadirejo, 17 September 2014

Mengetahui
Kepala Desa



Nurul Atiqon

**BERITA ACARA
PENYUSUNAN RANCANGAN RKP - DESA**

Berkaitan dengan pelaksanaan musyawarah RKP Desa, di Desa Ngadirejo
Kecamatan Ngadirejo Kabupaten/kota Temanggung
Provinsi Jawa Tengah pada :

Hari dan Tanggal : Juma'at, 20 September 2019

Jam : 13.30 wib

Tempat : Aula Kantor Desa Ngadirejo

telah diselesaikan penyusunan rancangan RKP Desa oleh tim penyusun
RKP Desa sebagaimana daftar terlampir.

Demikian Berita Acara ini dibuat dengan penuh tanggungjawab untuk
dipergunakan sebagaimana mestinya

Agenda kegiatan yang dilakukan dalam rangka penyusunan rancangan
RKP Desa adalah sebagai berikut:

- 1 Prioritas Kegiatan yang masuk ke RKP Desa 2020
- 2 Kegiatan DU RKP yang masuk di tahun 2021
- 3 Daftar usulan kegiatan yang di bawa ke Musrenbang Kecamatan

Hasil kegiatan berupa rancangan RKP Desa sebagaimana terlampir.

Demikian Berita Acara ini dibuat dengan penuh tanggungjawab untuk
dipergunakan sebagaimana mestinya.

Kepala Desa



Ngadirejo, 20 September 2019
Ketua Tim Penyusun RKP Desa

(M. ANTON RIFA'I)



PEMERINTAH KABUPATEN TEMANGGUNG
KECAMATAN NGADIREJO
DESA NGADIREJO

Jl. Candiroti No 83 Telp. (0293) 5921482 Kode Pos 56255

Ngadirejo, 20 September 2019

Nomor : 005/657/IX/2019
Tempat : -
Perihal : Undangan

Kepada Yth,

Di tempat

Dengan Hormat

Kami Pemerintah Desa Ngadirejo dengan ini kami mengharap kehadiran Bpk/Ibu pada :

Hari : Senin
Tanggal : 23 September 2019
Jam : 09.00 WIB
Tempat : Ruang Rapat Desa Ngadirejo
Acara : Musrenbang Desa

Demikian undangan ini kami sampaikan, atas kehadirannya kami ucapkan terima kasih

Kepala Desa Ngadirejo

Kepala Desa
NGADIREJO
Nurul Atiqoh

DAFTAR HADIR

Tempat : Rapat MUSRENBANG DESA
 Lokasi : Ruang Rapat Desa Ngadirejo
 Tanggal : 23 September 2019
 Waktu : 09.00

Nama	Jabatan	Tanda Tangan
DJALAL	RT. 01 RW 03	1.
BUDIYONO	RT 02	2.
PRADHNO YUNANTO	LPM	3.
Mur yud	RT. 01, RW. V	4.
Samuri	BPD	5.
Mardiyono	RW. 3	6.
Pram Bang H	RT 02	7.
TRIPRI YONO	LPM	8.
Sudarmanto	LPM	9.
Uswatul Kamaliyah	RT 01 Remaja	10.
SYAHRONI	RT 03 Pogosari	11.
Wati	LPM	12.
R Supriyadi	Kel RT 07/05	13.
Eudang Sri Astuti	Plek	14.
Tri Lestari	PKK	15.
Yuli Pratiwi	Perangkat	16.
DARMADI		17.
IKO Sujatmiko		18.
Sulasto	RT 04/05	19.
Amin S.	08/05	20.
Hasip. Masrip	Tomor	21.
Tri Muryani	PKK. Pogosari	22.
Esti Nur naningsih	BPD	23.
Biroti W.K.	RW 01	24.
Sri Sahayu	PKK. Ngl	25.
Tyos		26.
TRITO		

0	Vina Kristiana	KPMO	29	
1	Dewi Nurhidayah N.F.	KPMO	30	Ref
2	Siti Sungran	PKK	31	
3	SITI KOMARITAH	PKK	32	
4	Wahguni Ekowati	LPMD	33	
5	Budiyati	PKK	34	
6	CM ADIANI	PKK	35	
7	Sekmango	RT 01/01	36	
8	U. N. Hafid	PERANGKAT	37	
9	ERIN A	— II —	38	
10	M.B. Munif	— — —	39	
11	Eli Farisa	— — —	40	
12	M. Muli & Syarif	POLSEK	41	
13	Fachri-AT	PLD Kae Ng	42	
14	Aura Airun	perangkat Desa	43	
15	FAHMI WAHAB	BPD	44	
16	Ahmadin	Perangkat	45	
17	Nurul Atizah	Kades	46	
18			47	
19			48	
20			49	
21			50	
22			51	
23			52	
24			53	
25			54	
26			55	
27			56	
28			57	
29			58	
30			59	

BERITA ACARA
PENYUSUNAN RANCANGAN RKP DESA
MELALUI MUSYAWARAH PERENCANAAN PEMBANGUNAN DESA

Berkaitan dengan penyusunan rancangan RKP Desa, di Desa Ngadirejo Kabupaten/Kota Temanggung Provinsi Jawa Tengah pada :

Hari dan Tanggal : Senin, 23 September 2019
Jam : 09.00 wib
Tempat : Aula Kantor Desa

telah diadakan acara musyawarah perencanaan pembangunan Desa yang dihadiri oleh kepala Desa, unsur perangkat Desa, BPD, wakil - wakil kelompok masyarakat, sebagaimana daftar hadir terlampir.

Materi yang dibahas dalam musyawarah perencanaan pembangunan Desa ini serta yang bertindak selaku unsur pimpinan musyawarah dan narasumber adalah :

A. Materi

Pemaparan panduan perencanaan dan prioritas kegiatan tahun 2020 oleh tim dari kecamatan.

Pemaparan hasil dari Tim RKP Desa Tahun 2019 tentang RKP Desa 2020, DU RKP dan usulan kegiatan serta pembentukan Delegasi ke Musrenbang Kecamatan



B. Unsur Pimpinan Rapat dan Narasumber

Pemimpin Musyawarah	: M. Anton R	dari Perangkat Desa
Notulen	: Fr Darmo YWanto	dari LPMD
Narasumber	: 1. Partiyah	dari Tim Kecamatan
	2. Sugeng	dari PLD

Setelah dilakukan pembahasan terhadap materi, selanjutnya seluruh peserta musyawarah perencanaan pembangunan Desa menyepakati beberapa hal yang berketetapan menjadi kesepakatan akhir dari musyawarah perencanaan pembangunan Desa dalam rangka penyusunan rancangan RKP Desa yaitu :

- 1. Hasil Tim dari RKP Desa untuk di tetapkan dalam RKP Desa tahun 2019
- 2. Sebagai bahan dalam penyusunan Rancangan APBD Desa Tahun 2020
- 3. Tim delegasi yang mewakili ke Musrenbang Kecamatan

Demikian Berita Acara ini dibuat dan disahkan dengan penuh tanggungjawab agar dapat dipergunakan sebagaimana mestinya.

Wakil Masyarakat	Nama	Tanda Tangan
1.	MARDIYONO	
2.	W. EKO WATI	
3.	VINA K	

Ngadirejo, 23 September 2019

Mengetahui
Kepala Desa

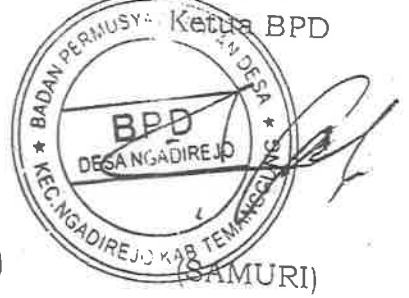

**KEPUTUSAN BADAN PERMUSYAWARATAN DESA (BPD)
DESA NGADIREJO KECAMATAN NGADIREJO
KABUPATEN TEMANGGUNG**

NOMOR : 5 TAHUN 2019

TENTANG

KESEPAKATAN RANCANGAN PERATURAN DESA NGADIREJO
NOMOR 5 TAHUN 2019

TENTANG

RENCANA KERJA PEMERINTAH DESA (RKPDes)
TAHUN 2020

BADAN PERMUSYAWARATAN DESA NGADIREJO,

- Menimbang :
- a. bahwa sesuai ketentuan Undang-undang Nomor 6 Tahun 2014 tentang Desa dan peraturan turunannya yang bertujuan untuk pemerataan pembangunan dan meningkatkan partisipasi, kesejahteraan serta pelayanan masyarakat desa melalui pembangunan dalam skala desa;
 - b. bahwa untuk melaksanakan pembangunan dalam skala desa tersebut, pelaksanaannya sesuai dengan daftar skala prioritas penghasilan tetap Kepala Desa dan perangkat, operasional Pemerintah desa, tunjangan operasional BPD, Intensif RT/RW, pembangunan desa, pemberdayaan masyarakat desa, penyelenggara pemerintah desa dan partisipasi masyarakat maka perlu dibuat Rencana Kerja Pemerintah Desa (RKPDes);
 - c. bahwa sehubungan dengan hal tersebut di atas, perlu menetapkan Peraturan Desa tentang Rencana Kerja Pemerintah Desa (RKPDes);
 - d. Bahwa untuk melaksanakan hal diatas perlu ditetapkan dengan Keputusan BPD.
- Mengingat :
1. Undang-Undang Nomor 25 Tahun 2004 tentang Sistem Perencanaan Pembangunan Nasional (Lembaran Negara Republik Indonesia Tahun 2004 Nomor 104, Tambahan Lembaran Negara Republik Indonesia Nomor 4421);
 2. Undang-Undang Nomor 6 Tahun 2014 tentang Desa (Lembaran Negara Republik Indonesia Tahun 2014 Nomor 7, Tambahan Lembaran Negara Republik Indonesia Nomor 5495);
 3. Peraturan Pemerintah Republik Indonesia Nomor 43 Tahun 2014 tentang Peraturan Pelaksanaan Undang-Undang Nomor 6 Tahun 2014 tentang Desa (Lembaran Negara Republik Indonesia Tahun 2014 Nomor 123, Tambahan Lembaran Negara Republik Indonesia Nomor 5539), sebagaimana telah di...

- (Lembaran Negara Republik Indonesia Tahun 2015 Nomor 157, Tambahan Lembaran Negara Republik Indonesia Nomor 5717);
4. Peraturan Pemerintah Republik Indonesia Nomor 60 Tahun 2014 tentang Dana Desa yang Bersumber dari Anggaran Pendapatan dan Belanja Negara (Lembaran Negara Republik Indonesia Tahun 2014 Nomor 168, Tambahan Lembaran Negara Republik Indonesia Nomor 5558), sebagaimana telah diubah dengan Peraturan Pemerintah Nomor 22 Tahun 2015 (Lembaran Negara Republik Indonesia Tahun 2015 Nomor 88, Tambahan Lembaran Negara Republik Indonesia Nomor 5694);
 5. Peraturan Menteri Dalam Negeri Republik Indonesia Nomor 111 Tahun 2014 tentang Pedoman Teknis Peraturan di Desa (Berita Negara Republik Indonesia Tahun 2014 Nomor 2091);
 6. Peraturan Menteri Dalam Negeri Republik Indonesia Nomor 112 Tahun 2014 tentang Pemilihan Kepala Desa (Berita Negara Republik Indonesia Tahun 2014 Nomor 2092);
 7. Peraturan Menteri Dalam Negeri Republik Indonesia Nomor 114 Tahun 2014 tentang Pedoman Pembangunan Desa (Berita Negara Republik Indonesia Tahun 2014 Nomor 2094);
 8. Peraturan Menteri Desa, Pembangunan Daerah Tertinggal dan Transmigrasi Negeri Republik Indonesia Nomor 1 Tahun 2014 tentang Pedoman Kewenangan Berdasarkan Hak Asal Usul dan Kewenangan Lokal Berskala Desa (Berita Negara Republik Indonesia Tahun 2015 Nomor 158);
 9. Peraturan Menteri Desa, Pembangunan Daerah Tertinggal dan Transmigrasi Negeri Republik Indonesia Nomor 2 Tahun 2014 tentang Pedoman Tata Tertib Dan Mekanisme Pengambilan Keputusan Musyawarah Desa (Berita Negara Republik Indonesia Tahun 2015 Nomor 159);
 10. Peraturan Menteri Desa, Pembangunan Daerah Tertinggal dan Transmigrasi Negeri Republik Indonesia Nomor 16 Tahun 2018 tentang Penetapan Prioritas Penggunaan Dana Desa Tahun 2019 (Berita Negara Republik Indonesia Tahun 2018 Nomor 359);
 11. Peraturan Bupati Temanggung Nomor 46 Tahun 2017 tentang Pedoman Perencanaan Pembangunan Desa (Berita Daerah Kabupaten Temanggung Tahun 2017 Nomor 46);
 12. Peraturan Daerah Kabupaten Temanggung Nomor 11 Tahun 2018 tentang Pengelolaan Anggaran Daerah Kabupaten Temanggung Tahun 2018 (Lembaran Daerah Kabupaten Temanggung Tahun 2018. Nomor

13. Peraturan Daerah Kabupaten Temanggung Nomor 12 Tahun 2018 tentang Anggaran Pendapatan dan Belanja Daerah Kabupaten Temanggung Tahun 2019 (Lembaran Daerah Kabupaten Temanggung Tahun 2018. Nomor 12);
14. Peraturan Bupati Temanggung Nomor 18 Tahun 2018 tentang Pedoman Administrasi Pemerintahan Desa (Berita Daerah Kabupaten Temanggung Tahun 2018 Nomor 19);
15. Peraturan Bupati Temanggung Nomor 44 Tahun 2018 tentang Penjabaran Anggaran Pendapatan dan Belanja Daerah Kabupaten Temanggung Tahun 2018 (Berita Daerah Kabupaten Temanggung Nomor 45);
19. Peraturan Desa Ngadirejo Nomor 7 Tahun 2016 tentang Perubahan atas Peraturan Desa Ngadirejo Nomor 4 tahun 2014 tentang Rencana Pembangunan Jangka Menengah Desa (RPJMDesa)tahun 2014-2018).

MEMUTUSKAN

Menetapkan :

- KESATU** : Membahas Rancangan Peraturan Desa tentang Rencana Kerja Pemerintah Desa Tahun 2020 untuk ditetapkan menjadi Peraturan Desa oleh Kepala Desa.
- KEDUA** : Menyepakati Rancangan Peraturan Desa tentang Rencana Kerja Pemerintah Desa Tahun 2020 untuk ditetapkan menjadi Peraturan Desa oleh Kepala Desa.
- KETIGA** : Kesepakatan ini berlaku mulai tanggal ditetapkan.

Disepakati di : Ngadirejo
Pada Tanggal : 23 September 2019

BADAN PERMUSYAWARATAN DESA (BPD)



BERITA ACARA KESEPAKATAN BERSAMA KEPALA DESA DAN BPD

Nomor :5 /DS-NGADIREJO
Nomor :05/BPD -NGADIREJO

KESEPAKATAN BERSAMA KEPALA DESA DAN BPD
DESA NGADIREJO
TENTANG
PERATURAN DESA NGADIREJO NOMOR 5 TAHUN 2019
TENTANG
RENCANA KERJA PEMERINTAH DESA (RKPDDes)
TAHUN 2020

Pada hari ini Senin tanggal Dua puluh tiga bulan September Tahun Dua Ribu sembilan belas kami yang bertanda tangan di bawah ini :

1. NURUL ATIQOH : Kepala Desa Ngadirejo dalam hal ini bertindak untuk dan atas nama Pemerintah Desa Ngadirejo selanjutnya disebut PIHAK PERTAMA
2. SAMURI : Ketua / Wakil Ketua / Anggota BPD Desa Ngadirejo dalam hal ini bertindak untuk dan atas nama Badan Permusyawaratan Desa (BPD) Desa Ngadirejo selanjutnya disebut PIHAK KEDUA

Menyatakan bahwa :

1. PIHAK KEDUA telah membahas dan menyepakati RKPDDes tahun 2020 yang telah diajukan PIHAK PERTAMA, dengan penyesuaian dan perubahan sebagaimana tertuang pada catatan yang terlampir Berita Acara ini
2. PIHAK PERTAMA dapat menerima dengan baik penyesuaian RKPDDes tahun 2020 sebagaimana tertuang pada catatan yang terlampir Berita Acara ini
3. PIHAK PERTAMA akan menyelesaikan perubahan dan koreksi atas RKPDDes 2020 selaras dengan penyesuaian dan perubahan sebagaimana tertuang pada catatan yang terlampir Berita Acara ini selambat-lambatnya sebelum 3 (tiga) hari kerja setelah tanggal ditandatangani Berita Acara ini.

Demikianlah Berita Acara ini dibuat dan ditandatangani oleh kedua belah pihak dalam rangkap 2 (dua) untuk dapat dipergunakan sebagaimana mestinya

